



PowerA™



# ADVANTAGE PLUS WIRED CONTROLLER

USER MANUAL

MODEL: XBGPADWH



Customer Service

**PowerA.com/Support**

## TWO-YEAR LIMITED WARRANTY

For warranty details or support with your authentic PowerA accessories, please visit [PowerA.com/Support](http://PowerA.com/Support).

**简体中文:** ADVANTAGE PLUS 有线手柄 – 用户手册

**繁体中文:** 进阶有线控制器 – 使用手册

**CS:** DRÁTOVÝ OVLADAČ ADVANTAGE PLUS – uživatelská příručka

**DA:** ADVANTAGE PLUS-CONTROLLER MED KABEL – betjeningsvejledning

**DE:** KABELGEBUNDENER ADVANTAGE-PLUS-CONTROLLER – Benutzerhandbuch

**EL:** ΕΝΣΥΡΜΑΤΟ ΧΕΙΡΙΣΤΗΡΙΟ ADVANTAGE PLUS – Εγχειρίδιο χρήστη

**ES:** MANDO CON CABLE ADVANTAGE PLUS – manual de usuario

**FR:** MANETTE FILAIRE ADVANTAGE PLUS – manuel d'utilisation

**IT:** CONTROLLER CABLATO POTENZIATO PLUS – manuale dell'utente

**日本語:** ADVANTAGE PLUS 有线コントローラー – ユーザーマニュアル

**한국어:** ADVANTAGE PLUS 유선 컨트롤러 – 사용자 매뉴얼

**LT:** „ADVANTAGE PLUS“ LAIDINIS VALDIKLIS – naudotojo vadovas

**HU:** ADVANTAGE PLUS VEZETÉKES VEZÉRLŐ – használati útmutató

**NL:** ADVANTAGE PLUS BEDRADE CONTROLLER – handleiding

**NO:** ADVANTAGE PLUS KABLET KONTROLLER – brukerhåndbok

**PL:** KONTROLER PRZEWODOWY ADVANTAGE PLUS – instrukcja obsługi

**PT:** COMANDO COM FIOS ADVANTAGE PLUS – manual do utilizador

**RO:** CONTROLER CU FIR ADVANTAGE PLUS – manual de utilizare

**FI:** LANGALLINEN ADVANTAGE-PLUS-OHJAIN – käyttöohje

**SV:** ADVANTAGE PLUS TRÅDBUNDEN HANDKONTROLL – bruksanvisning

**TR:** ADVANTAGE PLUS KABLÖLÜ OYUN KUMANDASI – kullanım kılavuzu

**العربية:** وحدة التحكم السلكية المحسنة – دليل المستخدم

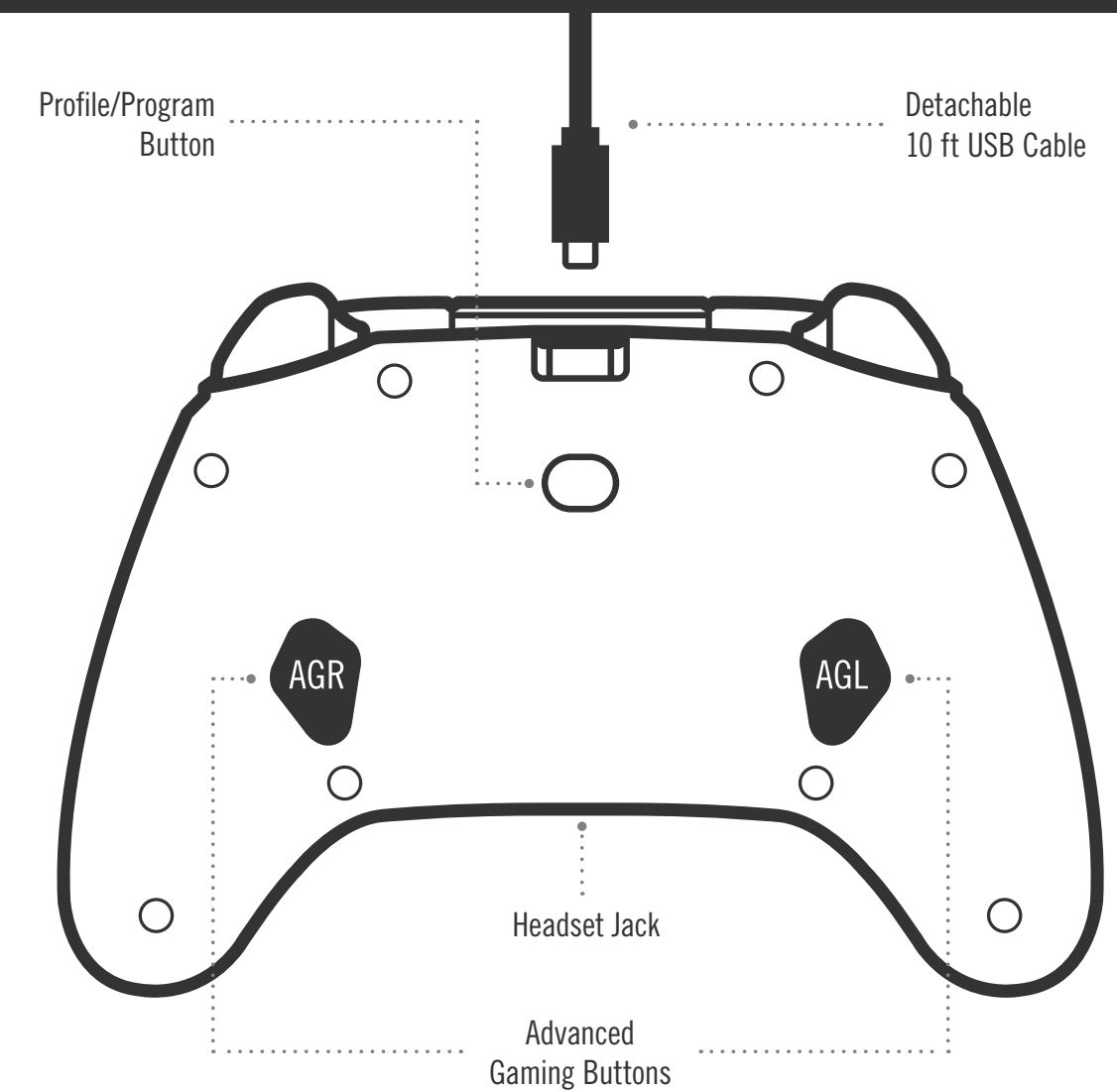
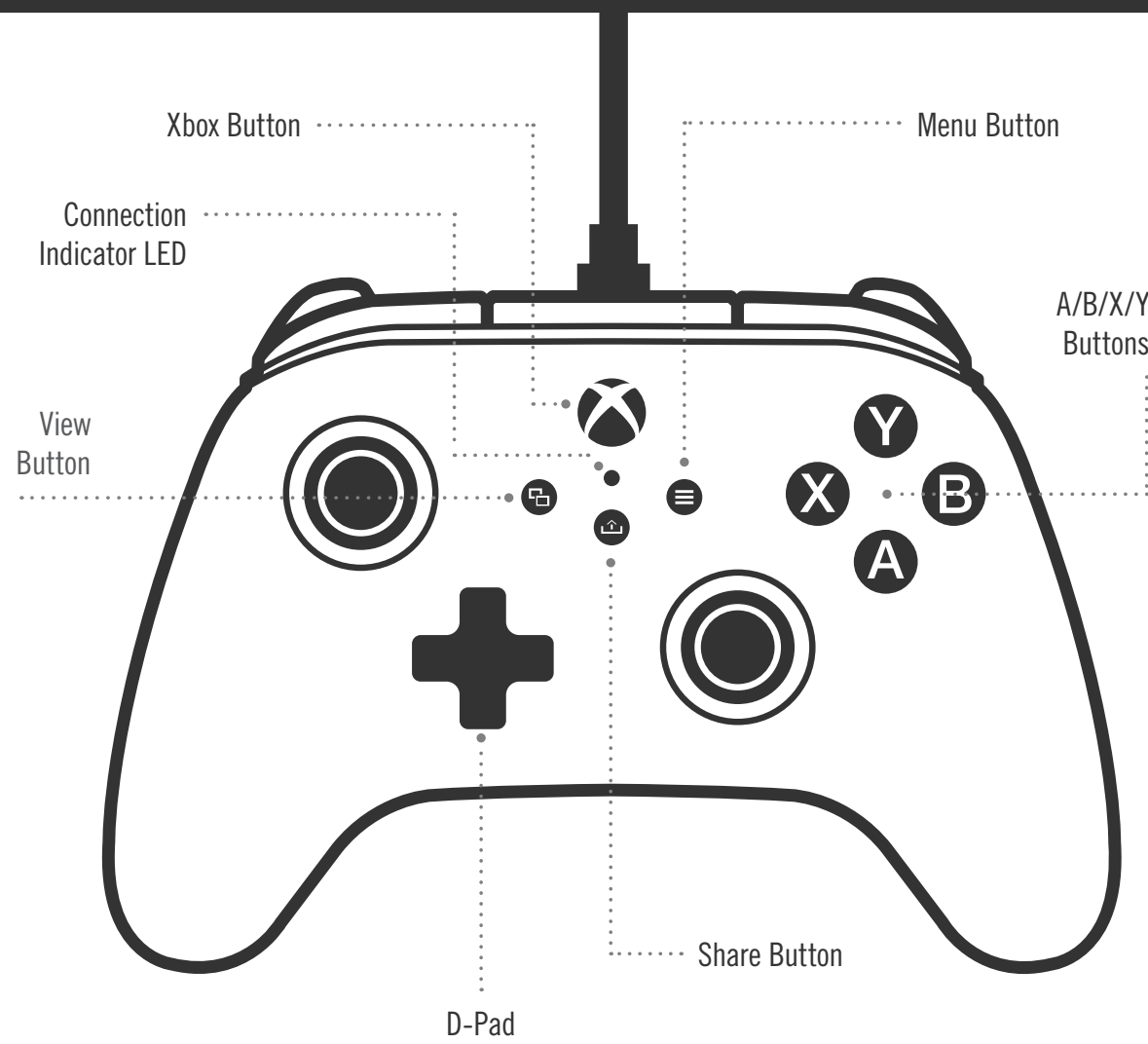

**CONTENTS**

- PowerA Advantage Wired Controller for Xbox
- Detachable 10 ft USB Cable
- User Manual

**SET UP**

1. If your Xbox is off, connect the USB cable between an available USB port on your console and the USB-C port on your controller. Press the Xbox Button on the controller until the console powers on. The small white LED will illuminate to indicate a successful connection.
2. If your Xbox console is already on, simply connect the USB cable into any available USB port on the console and connect the USB-C to your controller. The small white LED light should illuminate indicating a successful connection.

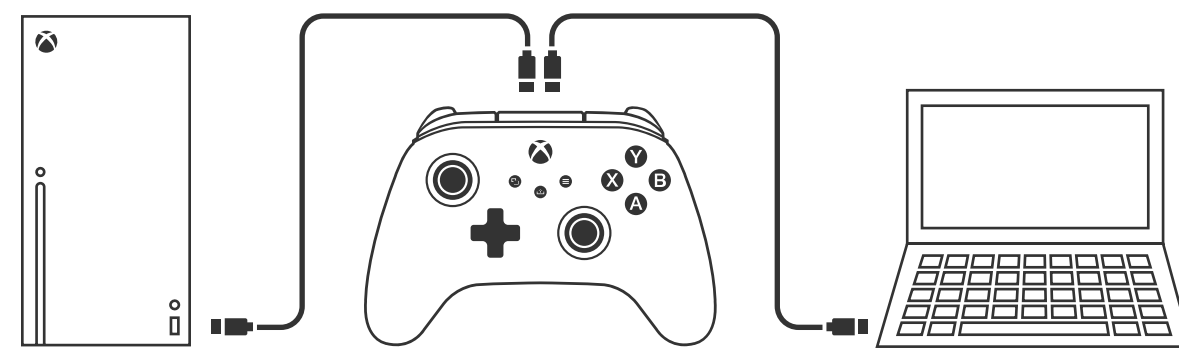

**NOTE:** For player and controller assignment, reference your official Xbox users manual.

**ASSIGNING THE ADVANCED GAMING BUTTONS**

1. Press the Program Button on the back of the controller. The LED Connection Indicator will flash, signaling the controller is in Assign Mode.



2. Press one of the following buttons (A/B/X/Y/LT/RT/LB/RB/Left Stick Press/Right Stick Press/+Control Pad) you wish to assign to an Advanced Gaming Button. Then press the Advanced Gaming Button (AGR or AGL) that you wish to perform that function. The Connection / Program LED will stop flashing, signaling the Advanced Gaming Button has been set.



3. Repeat for the remaining Advanced Gaming Button.

**NOTE:** Advanced Gaming Button assignments will remain in memory even after disconnected.

**RESETTING THE ADVANCED GAMING BUTTONS**

1. Hold the Program Button down for 2 seconds. The LED Connection Indicator will slowly flash signaling the controller is in Assign Mode.
2. Press either AGL or AGR to individually reset each button, or hold down the Program Button for 5 seconds to reset both simultaneously.

**USING THE SHARE BUTTON**

Refer to Xbox documentation for details on functions and features related to the Share Button.

**ATTACHING HEADPHONES**

- For audio, fully insert the 3.5mm plug of your headphones (or headset/earbuds) into the 3.5 mm audio jack of the wired controller.

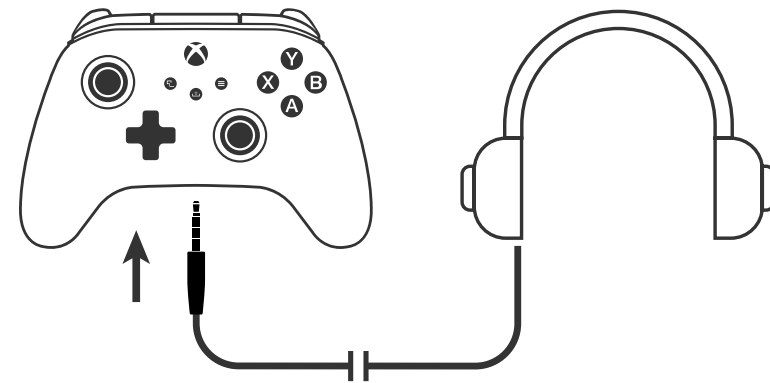

- Adjust the volume using the Audio settings in Xbox Settings and audio controls on your headphones.
- Audio settings on your Xbox will control the audio delivered to your headphones. Refer to your Xbox and headphone documentation for additional details.
- To avoid hearing damage, do not use high volume settings for an extended period of time.

**QUICK-TWIST THUMBSTICKS ADJUSTMENT**

Each thumbstick height can be adjusted to one of three heights:

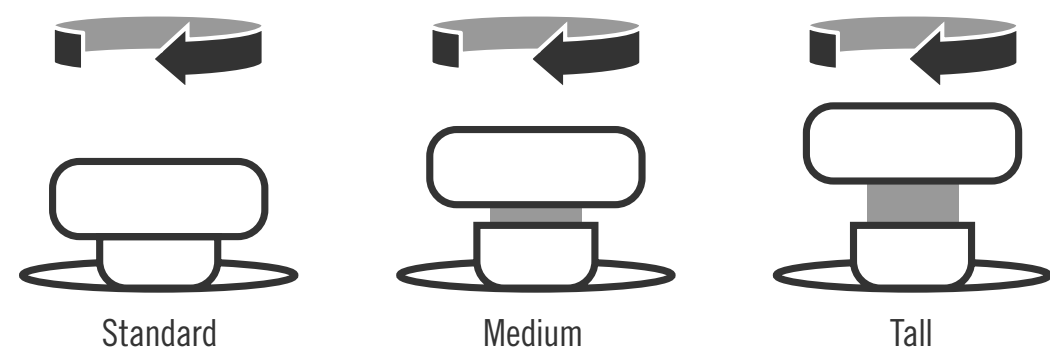

1. To change height, twist the analog cap clockwise until you feel it catch the next height notch. If you want to go to the tallest height, turn it a second time.
2. To return to the standard height, turn the analog cap a third time and the analog stick will drop back down to the standard height.

**TROUBLESHOOTING**

For current FAQs, visit [PowerA.com/support](https://PowerA.com/support).

- Q: Controller will not connect to Xbox console?**  
 A: Confirm your Xbox console is powered "ON".  
 A: Confirm your TV is set to the proper video input and that you can see the Xbox console interface on your TV screen.  
 A: Confirm cable is properly connected to your Xbox console.  
 A: Confirm cable is properly connected to your PowerA Advantage Wired Controller.
- Q: Controller is connected but has no function?**  
 A: Confirm you are using the Player #1 controller.  
 For more troubleshooting refer to your Xbox console User Guide.

ACCO Brands USA, LLC 4 Corporate Drive, Lake Zurich, IL 60047  
[ACCOBRANDS.COM](https://ACCOBRANDS.COM) | [POWERA.COM](https://POWERA.COM) | MADE IN CHINA

**ADDITIONAL LEGAL**

© 2025 ACCO Brands. All Rights Reserved. PowerA and PowerA Logo are trademarks of ACCO Brands. Microsoft, Xbox, Xbox "Sphere" Design, Xbox Series X|S, Xbox One, and Windows are trademarks of the Microsoft group of companies. All other trademarks are the property of their respective owners.  
 USB-C® is a registered trademark of USB Implementers Forum.







The Gamer HQ app can be used to test, calibrate, and customize settings on your controller. With your controller connected to Xbox or Windows 10/11 PC via USB-C cable you can:

- Update firmware to the to the latest version
- Test your controller's buttons and analog controls, vibration functionality, and audio
- Recalibrate analog inputs for proper control response
- Set trigger and thumbstick deadzone/active area
- Set game-chat volume balance and vibration intensity
- Remap buttons (including Advanced Gaming Buttons)

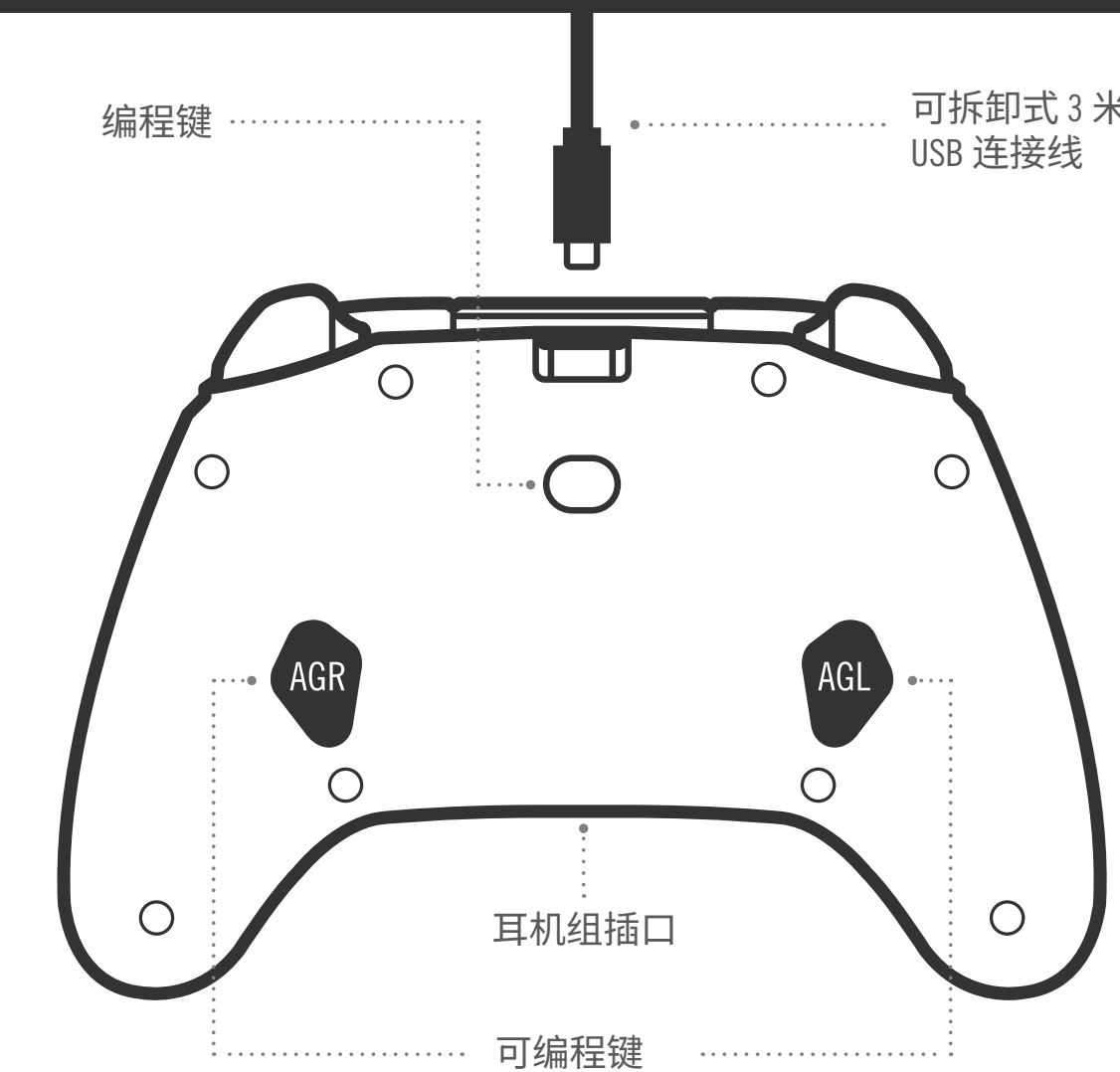



- 使用 Xbox 设置中的音频设置和耳机上的音频控件调整音量。
- Xbox 上的音频设置将控制传送到耳机的音频。有关更多详细信息, 请参阅您的 Xbox 和耳机文档。
- 为避免听力受损, 请勿长时间使用高音量设置。

**疑难解答**

有关最新的常见问题解答, 请访问 [PowerA.com/support](https://PowerA.com/support)。

**问: 手柄无法连接到 Xbox 主机?**

**答:** 确认您的 Xbox 主机已“开机”。

**答:** 确认您的电视已设置为正确的视频输入, 并且您可以在电视屏幕上看到 Xbox 主机界面。

**答:** 确认连接线已正确连接到您的 Xbox 主机。

**答:** 确认连接线已正确连接到您的 PowerA Advantage 有线手柄。

**问: 手柄已连接但没有任何功能?**

**答:** 确认您使用的是 1 号玩家手柄。

有关更多疑难解答, 请参阅您的 Xbox 主机用户指南。

**快速旋转摇杆调整**

可以将每个摇杆调整到以下三个高度:

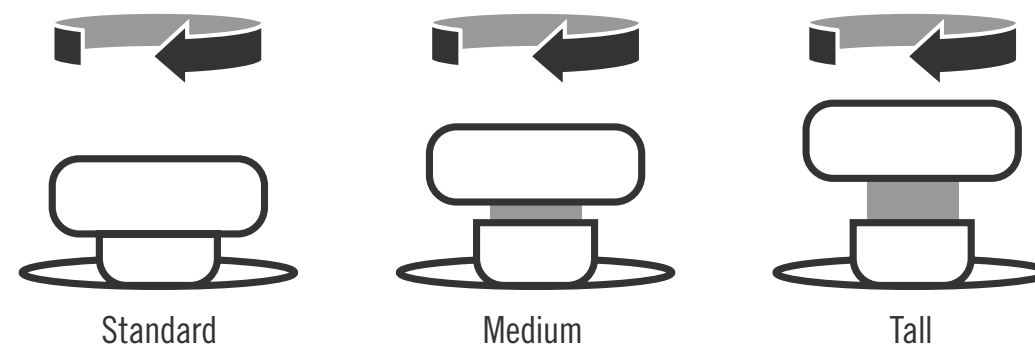

1. 要调整高度, 请顺时针旋转摇杆帽, 直到感觉它与下一个高度槽口卡紧。如果想要调整为最高的高度, 请再次旋转。
2. 要返回标准高度, 请继续转动摇杆帽, 将模拟摇杆降回到标准高度。

**内含物品**

- 适用于 Xbox 的 PowerA Advantage 有线手柄
- 可拆卸式 3 米 USB 连接线
- 用户手册

**设置**

1. 如果 Xbox 处于关机状态, 请在主机上的可用 USB 端口和手柄上的 USB-C 端口之间连接 USB 连接线。按下手柄上的 Xbox 按钮, 直至主机开机。小的白色 LED 指示灯将亮起, 表示连接成功。
2. 如果 Xbox 主机已开机, 则只需将 USB 连接线连接到主机上任何可用的 USB 端口, 然后将 USB-C 连接到您的手柄。小的白色 LED 指示灯应点亮, 表示连接成功。

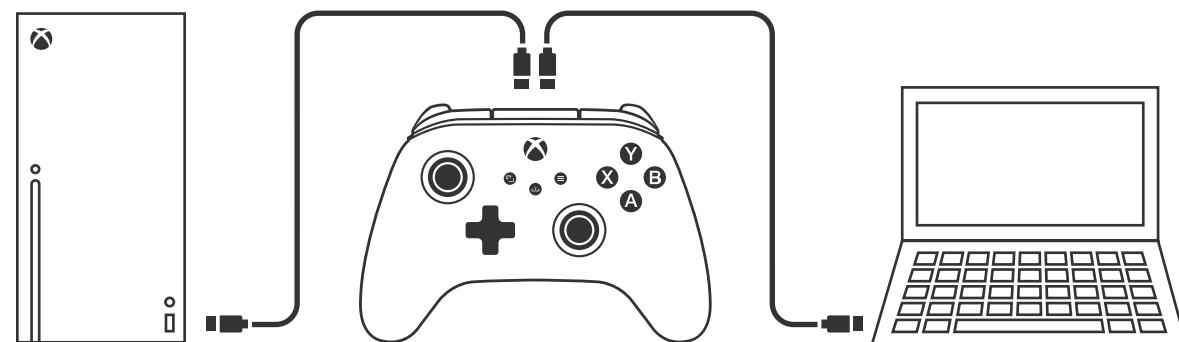

**注意:** 有关玩家和手柄分配, 请参考您的官方 Xbox 用户手册。

**分配可编程键**

1. 按下手柄背面的编程键。LED 连接指示灯将闪烁, 表示手柄处于分配模式。



2. 按以下任一键 (A/B/X/Y/LT/RT/LB/RB/左摇杆按钮/右摇杆按钮/十字控制键) 将其分配给可编程键。然后按要执行该功能的可编程键 (AGR 或 AGL)。连接/程序 LED 指示灯将停止闪烁, 表示可编程键已设定。



3. 对其余的可编程键重复此操作。

**注意:** 即使在断开连接后, 可编程键分配也会保持不变。

**重置可编程键**

1. 按住编程键 2 秒钟。LED 连接指示灯将慢闪, 表示手柄处于分配模式。
2. 按 AGL 或 AGR 可单独重置每个键, 或将编程键按住 5 秒钟可同时重置两个键。

**使用分享按钮**

有关与分享按钮相关的功能和特性的详细信息, 请参阅 Xbox 文档。

**连接耳机**

- 对于音频, 将耳机 (或耳机组/耳塞) 的 3.5 毫米插头完全插入有线手柄

ACCO Brands USA, LLC 4 Corporate Drive, Lake Zurich, IL 60047  
[ACCOBRANDS.COM](https://ACCOBRANDS.COM) | [POWERA.COM](https://POWERA.COM) | 中国制造

**联系方式/支持**

有关正品 PowerA 配件的支持, 请访问 [PowerA.com/Support](https://PowerA.com/Support)。

**保修**

2 年有限保修: 请访问 [PowerA.com/support](https://PowerA.com/support) 了解详情。

**附加法律信息**

© 2025 ACCO Brands. 保留所有权利。PowerA 和 PowerA 徽标是 ACCO Brands 的商标。Microsoft、Xbox、Xbox“球形”设计、Xbox Series X|S、Xbox One 和 Windows 是 Microsoft 集团公司的商标。所有其他商标分别是其各自所有者的财产。USB-C® 是 USB 开发者论坛 (USB Implementers Forum) 的注册商标。

**PowerA™  
GAMER HQ**

Gamer HQ 应用程序可用于测试、校准和自定义手柄的设置。在通过 USB-C 连接线将手柄连接到 Xbox 或 Windows 10/11 PC 后, 您可以:

- 将固件更新到最新版本
- 测试手柄的按键和模拟控制、震动功能和音频
- 重新校准模拟输入, 确保按键正常映射
- 设置扳机和摇杆盲区/触发区域
- 设置游戏聊天音量平衡和震动强度
- 重新映射按键 (包括可编程键)



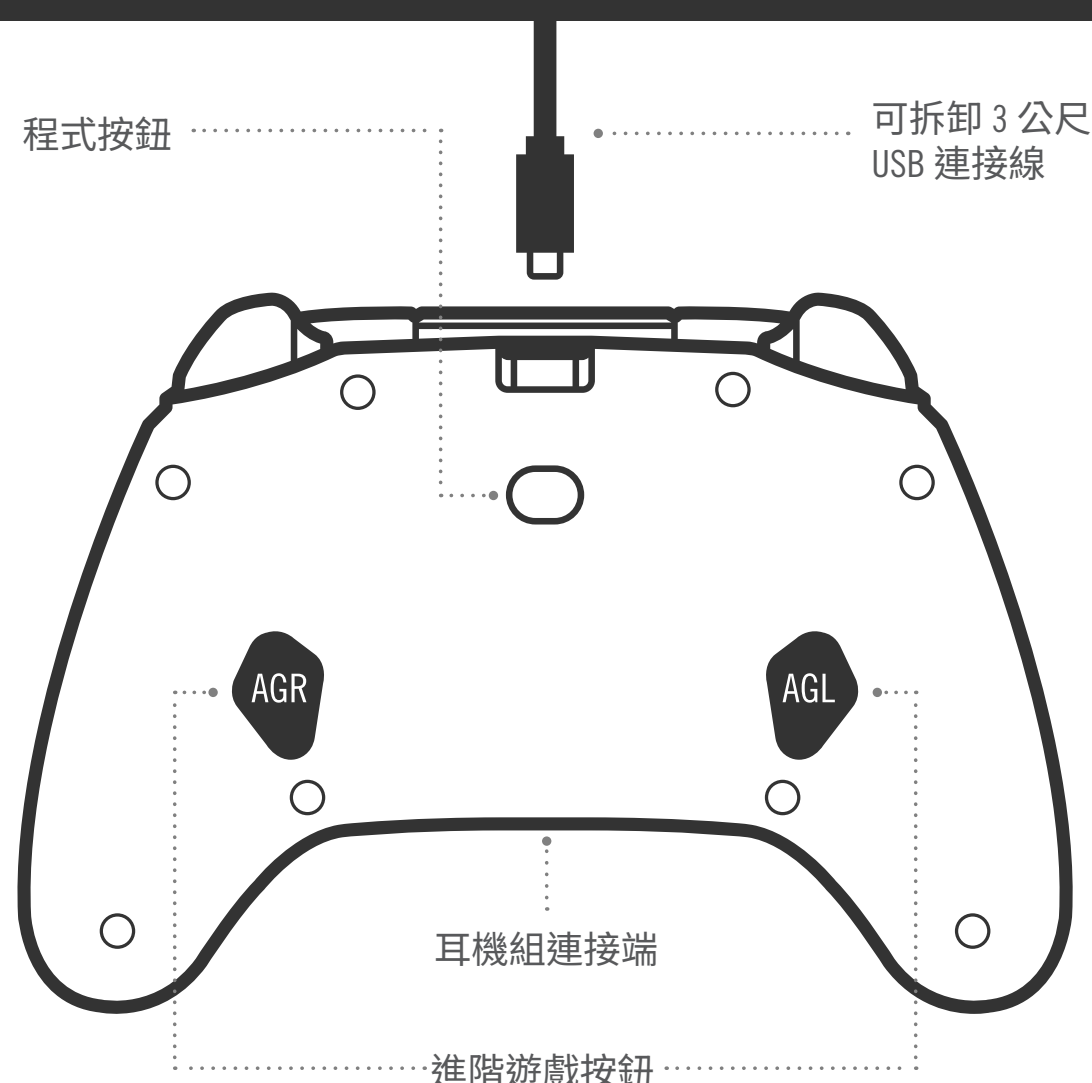

內容

- Xbox 的 PowerA 進階有線控制器
- 可拆卸 3 公尺 USB 連接線
- 使用者手冊

設定

1. 如果您的 Xbox 已關機，請將 USB 連接線連接到主機上可用的 USB 連接埠和控制器上的 USB-C 連接埠。按住控制器上的 Xbox 按鈕，直到主機開機。小指示燈會亮起白光，表示連接成功。
2. 如果您的 Xbox 主機已開機，只需將 USB 連接線插入主機上任意可用的 USB 連接埠，再將 USB-C 端連接到控制器即可。小型指示燈應該會亮起白光，表示連接成功。

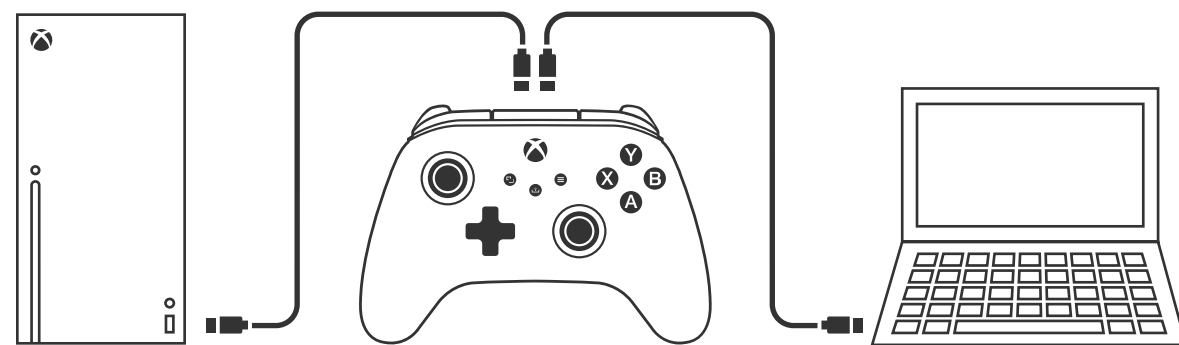

**注意：**有關玩家和控制器分配的相關資訊，請參閱官方 Xbox 使用者手冊。

指定進階遊戲鍵

1. 按下控制器背面的程式按鈕。連接指示燈會閃爍，表示控制器處於指派模式。



2. 按下以下您想要指派給進階遊戲按鈕的按鈕之一 (A/B/X/Y/LT/RT/LB/RB/左搖桿按下/右搖桿按下/十字鍵)。然後按下您想要執行該功能的進階遊戲鍵 (AGR 或 AGL)。連接/程式指示燈將停止閃爍，表示已經設定進階遊戲鍵。

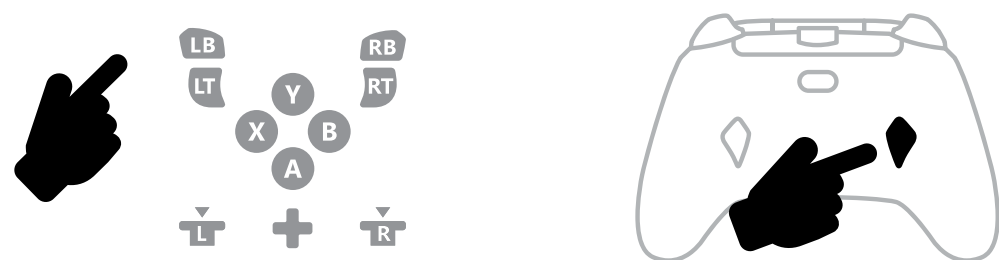

3. 對剩餘的進階遊戲鍵重複上述操作。  
**注意：**即使中斷連接，進階遊戲鍵指派仍會保留在記憶體中。

重設進階遊戲鍵

1. 按住程式鍵 2 秒鐘。連接指示燈會緩慢閃爍，表示控制器處於指派模式。
2. 按下 AGL 或 AGR 單獨重設每個按鈕，或按住程式鍵 5 秒鐘同時重設兩個按鈕。

使用分享按鈕

若想進一步了解分享按鈕的相關功能和特性，請參閱 Xbox 說明文件。

連接耳機

- 若要使用音訊，請將耳機 (或頭戴裝置/入耳式耳機) 的 3.5 公釐插頭完全插入有線控制器的 3.5 公釐耳機麥克風插孔中。

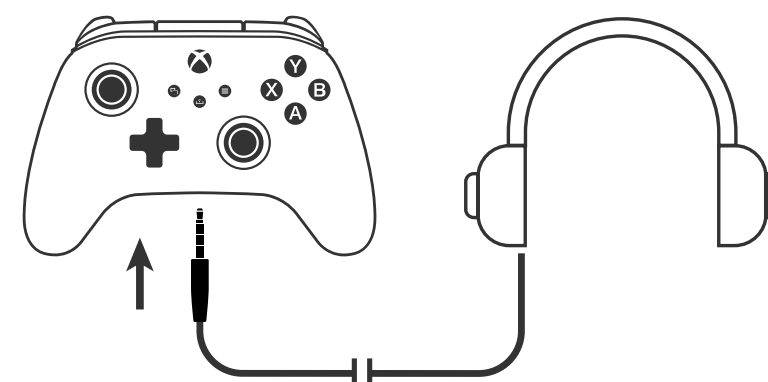

- 透過「Xbox 設定」中的「音訊設定」以及耳機上的音訊控制來調整音量。
- Xbox 上的音訊設定可控制傳送到耳機的音訊。若需更多詳細資訊，請參閱 Xbox 和耳機的說明文件。
- 為避免聽力受損，請勿長時間使用高音量設定。

QUICK-TWIST 類比搖桿調整

每個類比搖桿提供三個高度設定：

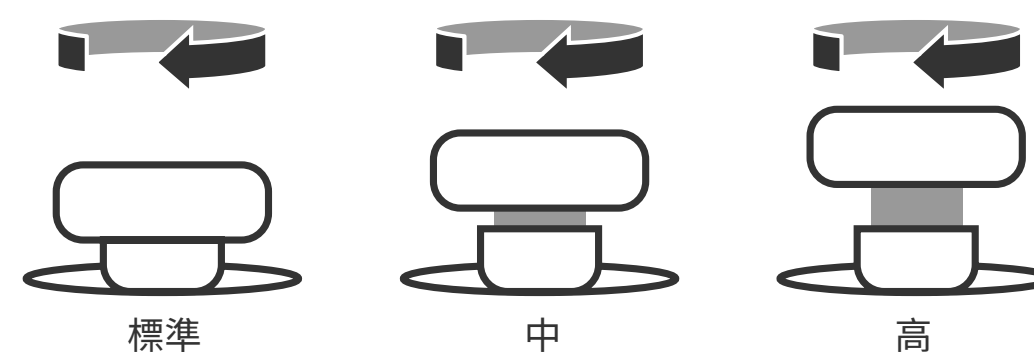

1. 若要更改高度，請順時針旋轉類比搖桿帽，直到感覺到類比搖桿固定在下一個高度槽口。如果您想調整到最大高度，請再轉動一次。
2. 若要回到標準高度，請第三次轉動類比搖桿帽，類比搖桿會回落到標準高度。

故障排除

如需查看最新的常見問題集，請造訪 [PowerA.com/support](https://PowerA.com/support)。

- 問： 控制器無法連接到 Xbox 主機？**  
**答：** 確認 Xbox 主機已「開機」。  
**答：** 確認您的電視已設為正確的視訊輸入，並且您可以在電視螢幕上看到 Xbox 主機介面。  
**答：** 確認連接線已正確連接到 Xbox 主機。  
**答：** 確認連接線已正確連接到 PowerA 進階有線控制器。  
**問： 控制器已連接，但無法使用？**  
**答：** 確認您使用的是玩家 #1 控制器。  
 若需更多故障排除方法，請參閱 Xbox 主機使用者手冊。

ACCO Brands USA, LLC 4 Corporate Drive, Lake Zurich, IL 60047  
 ACCOBRANDS.COM | POWERA.COM | 產地：中國

聯絡/支援

如需查看最新的常見問題解答以及獲得正版 PowerA 配件的支援，請造訪 [PowerA.com/Support](https://PowerA.com/Support)。

保固

2 年有限保固：請造訪 [PowerA.com/support](https://PowerA.com/support) 了解詳情。

附加法律

© 2025 ACCO Brands。版權所有。PowerA 和 PowerA 標誌是 ACCO Brands 的商標。Microsoft、Xbox、Xbox「Sphere」設計、Xbox Series X|S、Xbox One 和 Windows 是 Microsoft 公司集團的商標。所有其他商標均為其各自所有者的財產。USB-C® 是 USB 實現未來論壇的註冊商標。

Gamer HQ 應用程式可用於測試、校準和自訂控制器上的設定。透過 USB-C 連接線將控制器連接到 Xbox 或 Windows 10/11 電腦後，您就能進行以下操作：

- 將韌體更新至最新版本
- 測試控制器的按鈕和類比控制項、振動功能和音訊
- 重新校準類比輸入以獲得正確的控制反應
- 設定扳機和搖桿死區/有效區域
- 設定遊戲聊天音量平衡和振動強度
- 重新映射按鈕 (包含進階遊戲鍵)



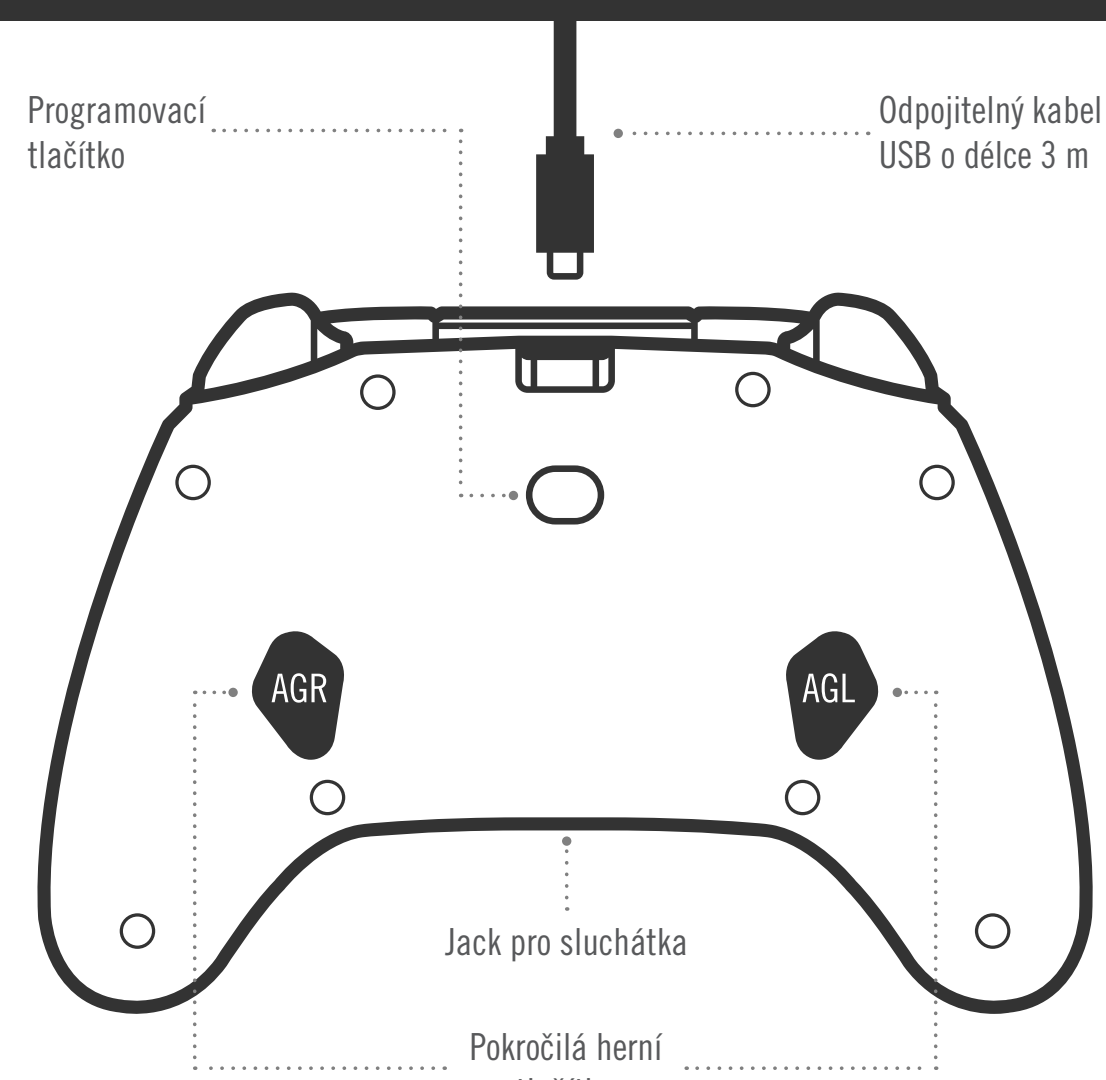
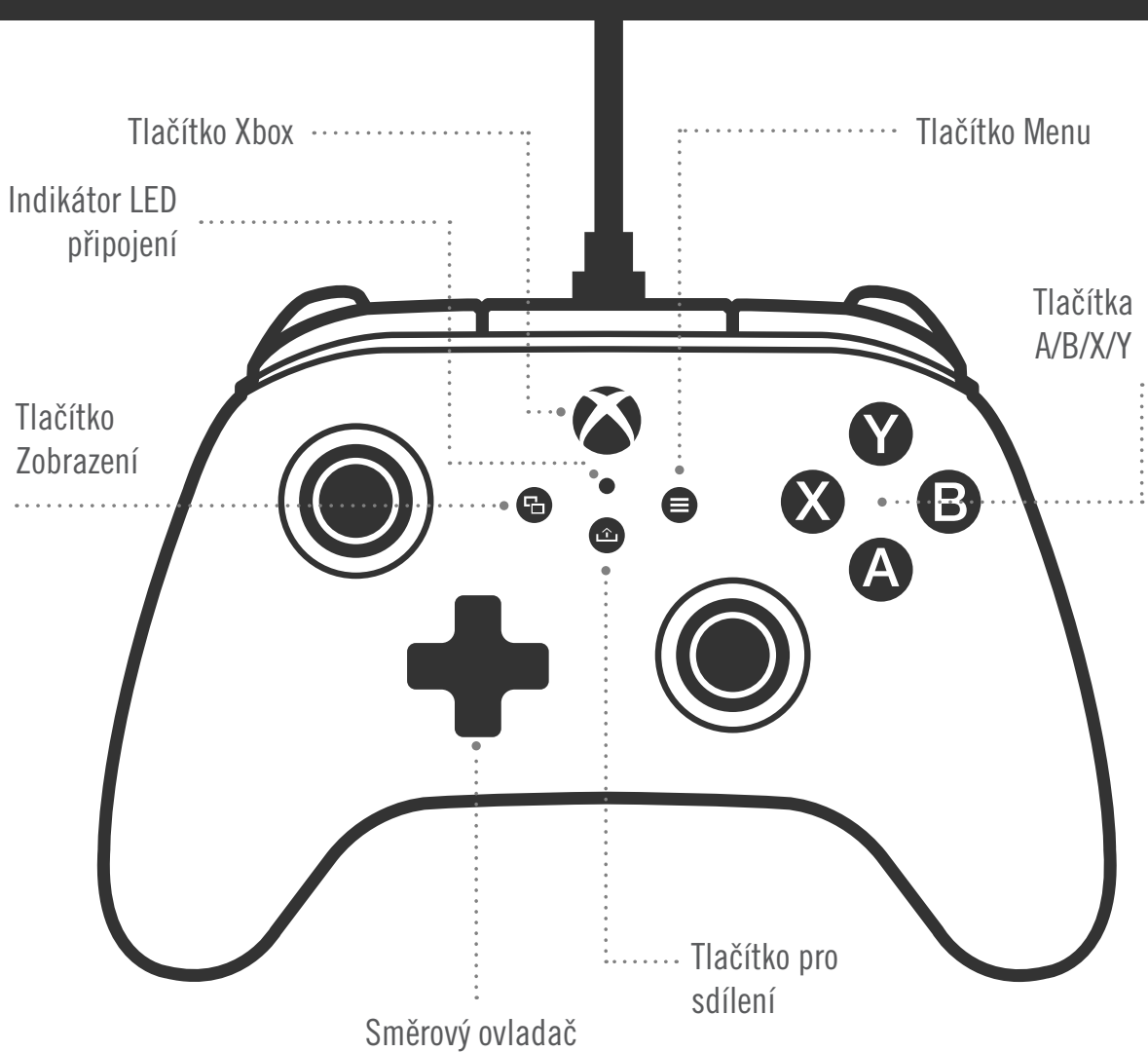

**OBSAH BALENÍ**

- drátový ovladač PowerA Advantage pro Xbox
- odpojitelný kabel USB o délce 3 m
- uživatelská příručka

**NASTAVENÍ**

1. Pokud je konzole Xbox vypnutá, připojte kabel USB mezi dostupný port USB na konzoli a port USB-C na ovladači. Stiskněte tlačítko Xbox na ovladači, dokud se konzole nezapne. Malý bílý indikátor LED se rozsvítí, což signalizuje úspěšné připojení.
2. Pokud je konzole Xbox již zapnutá, stačí připojit kabel USB k libovolnému volnému portu USB na konzoli a připojit kabel USB-C k ovladači. Malý bílý indikátor LED by se měl rozsvítit, což signalizuje úspěšné připojení.

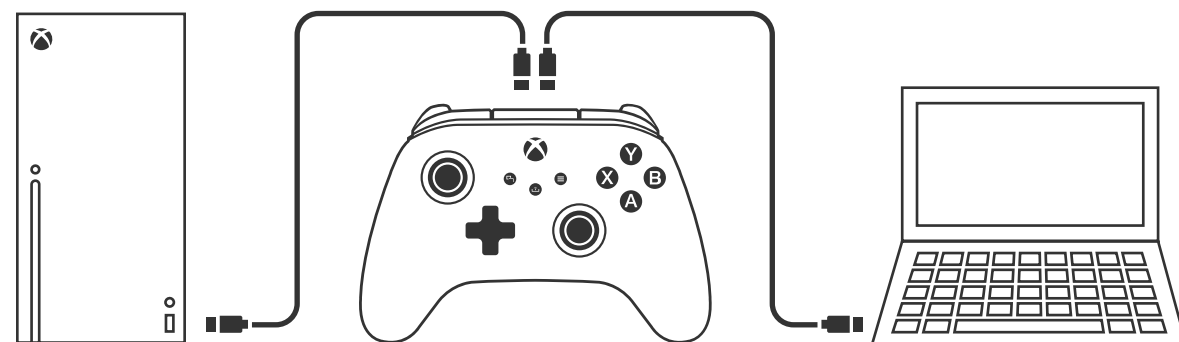

**POZNÁMKA:** Informace o přiřazení hráčů a ovladačů naleznete v oficiální uživatelské příručce ke konzoli Xbox.

**PŘIŘAZOVÁNÍ POKROČILÝCH HERNÍCH TLAČÍTEK**

1. Stiskněte programovací tlačítko na zadní straně ovladače. Zablikání LED indikátoru připojení signalizuje přechod ovladače do režimu přiřazování.



2. Stisknutím jednoho z následujících tlačítek (A/B/X/Y/LT/RT/LB/RB/stisknutí levé páčky/stisknutí pravé páčky/ovládací kříž) jej můžete přiřadit pokročilému hernímu tlačítku. Poté stiskněte pokročilé herní tlačítko (AGR nebo AGL), kterým chcete danou funkci provést. Indikátor LED připojení/programování přestane blikat, což signalizuje, že pokročilé herní tlačítko bylo nastaveno.



3. Stejný postup opakujte pro druhé pokročilé herní tlačítko.

**POZNÁMKA:** Přiřazení pokročilých herních tlačítek zůstane v paměti i po odpojení.

**RESETOVÁNÍ POKROČILÝCH HERNÍCH TLAČÍTEK**

1. Přidržte tlačítko programování po dobu 2 sekund. Pomalé zablikání LED indikátoru připojení signalizuje přechod ovladače do režimu přiřazování.
2. Stisknutím tlačítka AGL nebo AGR můžete resetovat každé tlačítko zvlášť. Podržením tlačítka programování po dobu 5 sekund můžete resetovat obě tlačítka současně.

**POUŽITÍ TLAČÍTKA PRO SDÍLENÍ**

Podrobnosti o funkcích a vlastnostech souvisejících s tlačítkem pro sdílení naleznete v dokumentaci ke konzoli Xbox.

**PŘIPOJENÍ SLUCHÁTEK**

- Pro připojení zvuku vložte 3,5mm konektor sluchátek (nebo náhlavní soupravy) do 3,5mm zvukového konektoru na drátovém ovladači.

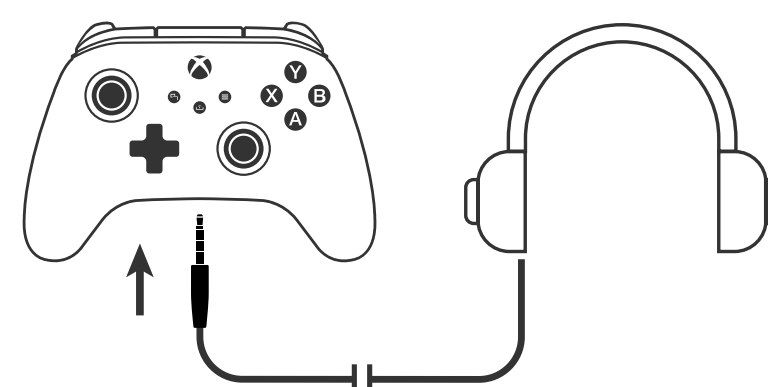

- Upravte hlasitost pomocí nastavení zvuku v nastavení konzole Xbox a ovládacích prvků zvuku na sluchátkách.
- Nastavení zvuku na konzoli Xbox řídí zvuk přenášený do sluchátek. Další podrobnosti naleznete v dokumentaci ke konzoli Xbox a sluchátkům.
- Abyste předešli poškození sluchu, nepoužívejte nastavení vysoké hlasitosti po delší dobu.

**NASTAVENÍ PÁČKY QUICK-TWIST**

šku každé páčky lze nastavit do jedné ze tří výšek:

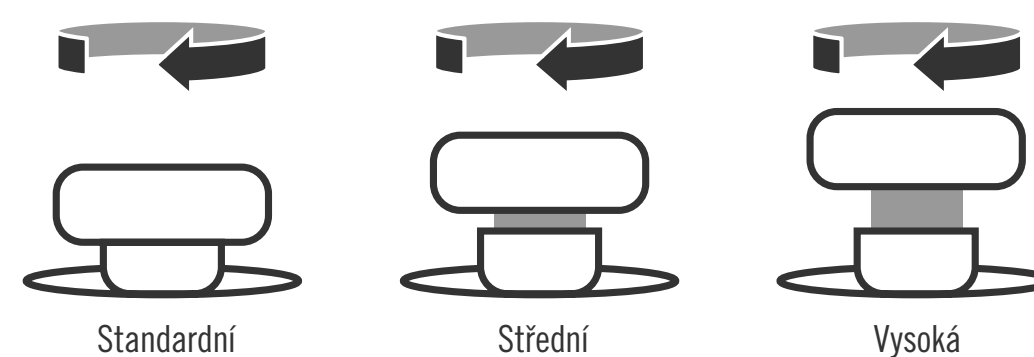

1. Pokud chcete změnit výšku, otáčejte analogovým nástavcem ve směru hodinových ručiček, dokud nezachytíte další stupeň pro nastavení výšky. Pokud chcete nastavit nejvyšší výšku, otočte nástavcem podruhé.
2. Pokud chcete vrátit standardní výšku, otočte analogovým nástavcem potřetí a analogová páčka klesne zpět na standardní výšku.

**ŘEŠENÍ PROBLÉMŮ**

Aktuální odpovědi na často kladené otázky naleznete na adrese [PowerA.com/support](https://PowerA.com/support).

- Otázka:** Proč se ovladač nepřipojí ke konzoli Xbox?  
**Odpověď:** Zkontrolujte, zda je konzole Xbox zapnutá.  
**Odpověď:** Zkontrolujte, zda je televizor nastaven na správný vstup videa a zda je na obrazovce televizoru vidět rozhraní konzole Xbox.  
**Odpověď:** Zkontrolujte, zda je kabel správně připojen ke konzoli Xbox.  
**Odpověď:** Zkontrolujte, zda je kabel správně připojen k drátovému ovladači PowerA Advantage.  
**Otázka:** Proč ovladač nefunguje, když je připojen?  
**Odpověď:** Zkontrolujte, zda používáte ovladač pro hráče 1.  
 Více informací o řešení problémů naleznete v uživatelské příručce ke konzoli Xbox.

ACCO Brands USA, LLC 4 Corporate Drive, Lake Zurich, IL 60047  
[ACCOBRANDS.COM](https://ACCOBRANDS.COM) | [POWERA.COM](https://POWERA.COM) | VYROBENO V ČÍNĚ

**KONTAKT/PODPORA**

Pokud potřebujete pomoc s originálním příslušenstvím PowerA, navštivte stránku [PowerA.com/Support](https://PowerA.com/Support).

**ZÁRUKA**

Dvouletá omezená záruka: podrobnosti naleznete na adrese [PowerA.com/support](https://PowerA.com/support).

**DALŠÍ PRÁVNÍ INFORMACE**

© 2025 ACCO Brands. Všechna práva vyhrazena. PowerA a logo PowerA jsou ochranné známky společnosti ACCO Brands. Microsoft, Xbox, Xbox „Sphere“ Design, Xbox Series X|S, Xbox One a Windows jsou ochranné známky skupiny společností Microsoft. Všechny ostatní ochranné známky jsou majetkem příslušných vlastníků. USB-C® je registrovaná ochranná známka společnosti USB Implementers Forum.



Aplikace Gamer HQ slouží k testování, kalibraci a přizpůsobení nastavení ovladače. Po připojení ovladače k Xboxu nebo počítači s Windows 10/11 pomocí kabelu USB-C můžete:

- Aktualizovat firmware na nejnovější verzi.
- Testovat tlačítka a analogové ovládací prvky ovladače, funkčnost vibrací a zvuk.
- Překalibrovat analogové vstupy pro správnou odezvu ovládání.
- Nastavit mrtvou zónu / aktivní oblast spouště a páčky.
- Nastavit intenzitu vibrací a vyvážení hlasitosti hry a chatu.
- Přemapovat tlačítka (včetně pokročilých herních tlačítek).

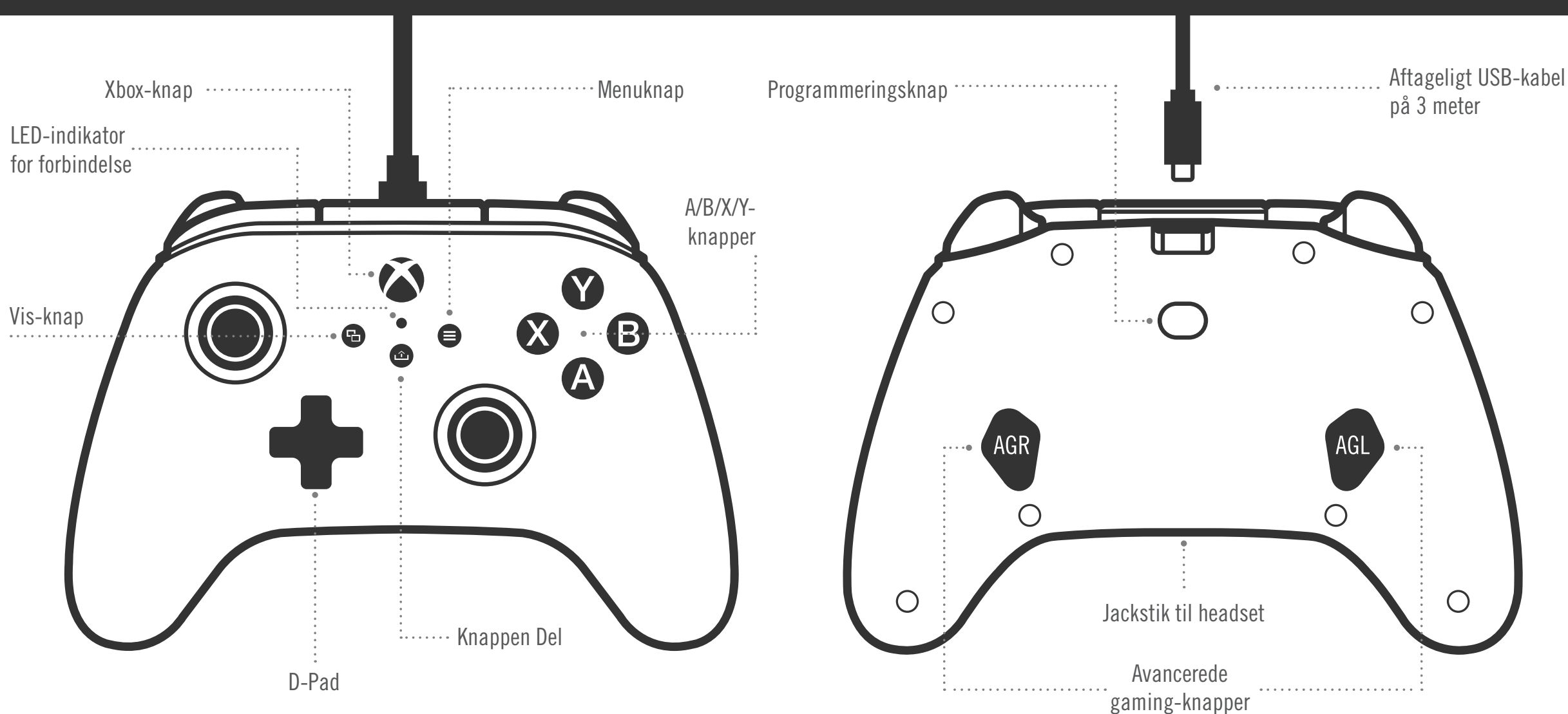

## INDHOLD

- PowerA Advantage Xbox-controller med kabel
- Aftageligt USB-kabel på 3 meter
- Brugervejledning

## OPSÆTNING

1. Hvis din Xbox er slukket, skal du forbinde USB-kablet mellem en ledig USB-port på din konsol og USB-C-porten på din controller. Tryk på Xbox-knappen på controlleren, indtil konsollen tænder. Den lille hvide LED lyser for at indikere en vellykket forbindelse.
2. Hvis din Xbox-konsol allerede er tændt, skal du blot tilslutte USB-kablet til en ledig USB-port på konsollen og tilslutte USB-C til din controller. Den lille hvide LED bør lyse og indikere en vellykket forbindelse.

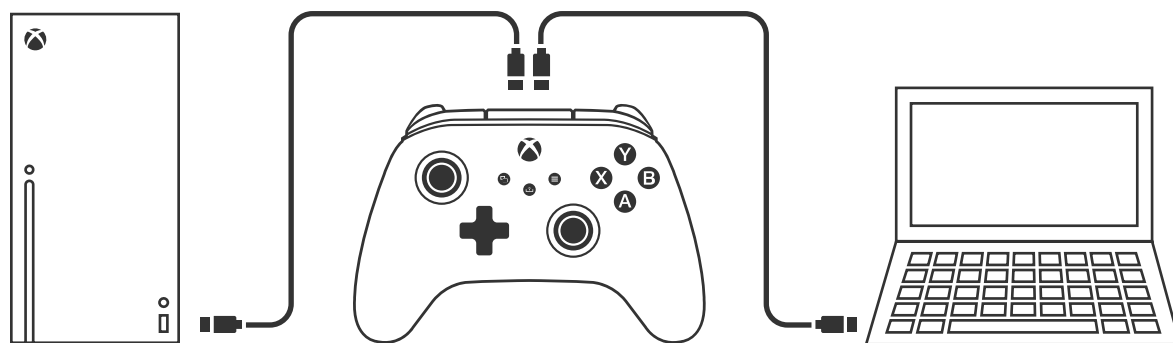

**BEMÆRK:** Se i den officielle betjeningsvejledning til Xbox, hvordan du knytter en spiller til en controller.

## TILDELING AF DE AVANCEREDE GAMING-KNAPPER

1. Tryk på programmeringsknappen på bagsiden af controlleren. LED-forbindelsesindikatoren blinker og angiver, at controlleren er i tildelingstilstand.



2. Tryk på en af følgende knapper (A/B/X/Y/LT/RT/LB/RB/Venstre pind-tryk/Højre pind-tryk/+Control Pad), som du ønsker at tildele til en avanceret gaming-knap. Tryk derefter på den avancerede gaming-knap (AGR eller AGL), som du ønsker skal udføre den pågældende funktion. LED'en for forbindelse/programmering holder op med at blinke, hvilket signalerer, at den avancerede gaming-knap er blevet indstillet.



3. Gentag for resterende avancerede gaming-knapper.

**BEMÆRK:** Avancerede spilleknaptildelinger bevares i hukommelsen, selv efter frakobling.

## NULSTILLING AF DE AVANCEREDE GAMING-KNAPPER

1. Hold programmeringsknappen nede i 2 sekunder. LED-forbindelsesindikatoren blinker langsomt og angiver, at controlleren er i tildelingstilstand.
2. Tryk på enten AGL eller AGR for at nulstille hver knap individuelt, eller hold programmeringsknappen nede i 5 sekunder for at nulstille begge samtidigt.

## BRUG AF KNAPPEN DEL

Se i dokumentationen til Xbox, hvordan du bruger de forskellige funktioner i forbindelse med knappen Del.

## TILSLUTNING AF HOVEDTELEFONER

- For at få lyd skal du sætte 3,5 mm-stikket på dine hovedtelefoner (eller headset/øretelefoner) ind i 3,5 mm-jackstikket til lyd på den kablede controller.

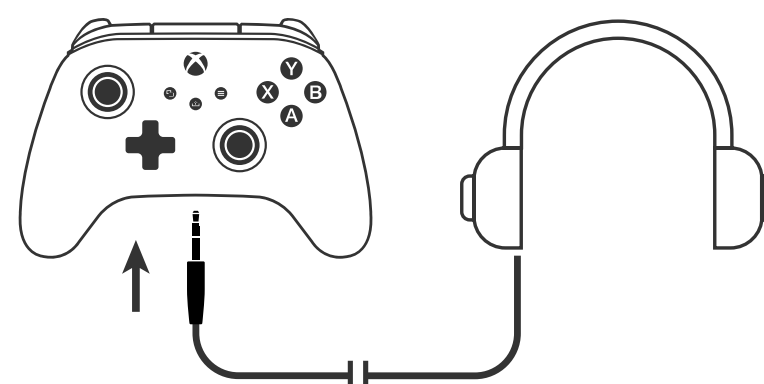

- Juster lydstyrken ved hjælp af lydindstillingerne i Xbox-indstillingerne og lydkontrolelementerne på dine hovedtelefoner.
- Lydindstillinger på din Xbox styrer den lyd, der afspilles i dine hovedtelefoner. Se yderligere oplysninger i dokumentationen til din Xbox og dine hovedtelefoner.
- For at undgå høreskader må du ikke bruge høje lydstyrkeindstillinger i længere tid ad gangen.

## JUSTERING AF QUICK-TWIST-STYREPINDE

Hver styrepind kan justeres til en af tre højder:

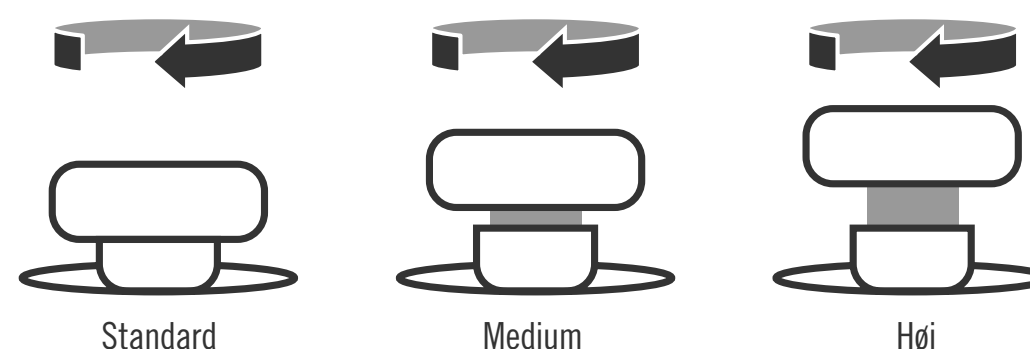

1. For at ændre højden skal du dreje den analoge hætte med uret, indtil du kan mærke, at den går i indgreb i det næste højdeindhak. Hvis du ønsker den højeste højde, skal du dreje den en gang til.
2. For at vende tilbage til standardhøjden skal du dreje den analoge hætte en tredje gang, og den analoge pind vil vende tilbage til standardhøjden.

## FEJLSØGNING

Find de aktuelt ofte stillede spørgsmål på [PowerA.com/support](https://PowerA.com/support).

**Spg.:** Controlleren vil ikke oprette forbindelse til Xbox-konsollen?

Svar: Kontrollér, at Xbox-konsollen er "TÆNDT".

Svar: Kontrollér, at dit tv er indstillet til den korrekte videoindgang, og at du kan se Xbox-konsollens grænseflade på din tv-skærm.

Svar: Kontrollér, at kablet er tilsluttet korrekt til din Xbox-konsol.

Svar: Kontrollér, at kablet er tilsluttet korrekt til din kablede PowerA Advantage-controller.

**Spg.:** Controlleren er tilsluttet, men dens kontrolelementer reagerer ikke?

Svar: Kontrollér, at du bruger Spiller 1-controlleren.

Se yderligere oplysninger i dokumentationen til din Xbox.

ACCO Brands USA, LLC 4 Corporate Drive, Lake Zurich, IL 60047  
[ACCOBRANDS.COM](https://ACCOBRANDS.COM) | [POWERA.COM](https://POWERA.COM) | [FREMSTILLET I KINA](https://FREMSTILLET.I.KINA)

## KONTAKT/SUPPORT

For at få support til dit autentiske PowerA-udstyr skal du gå ind på [PowerA.com/Support](https://PowerA.com/Support).

## GARANTI

2 års begrænset garanti. Besøg [PowerA.com/support](https://PowerA.com/support) for at få mere at vide.

## YDERLIGERE JURIDISK

© 2025 ACCO Brands. Alle rettigheder forbeholdes. PowerA og PowerA Logo er varemærker tilhørende ACCO Brands. Microsoft, Xbox, Xbox "Sphere" Design, Xbox Series X|S, Xbox One og Windows er varemærker tilhørende Microsoft Corporation i USA og/eller andre lande. Alle øvrige varemærker tilhører deres respektive ejere.

USB-C® er et registreret varemærke tilhørende USB Implementers Forum.



Gamer HQ-appen kan bruges til at teste, kalibrere og tilpasse forskellige indstillinger på din controller. Når controlleren er sluttet til Xbox eller en Windows 10/11-pc med et USB-C-kabel, kan du:

- Opdatere firmwaren til nyeste version
- Afprøve controllerens knapper og analoge kontrolelementer, vibrationsfunktion og lyd
- Rekalibrere analoge indgange til korrekt respons
- Indstille dead-zone/aktivt område for udløser og styrepinde
- Indstille lydstyrken for game-chat og vibrationsstyrken
- Omstille knapper (inklusive de avancerede spilleknapper)



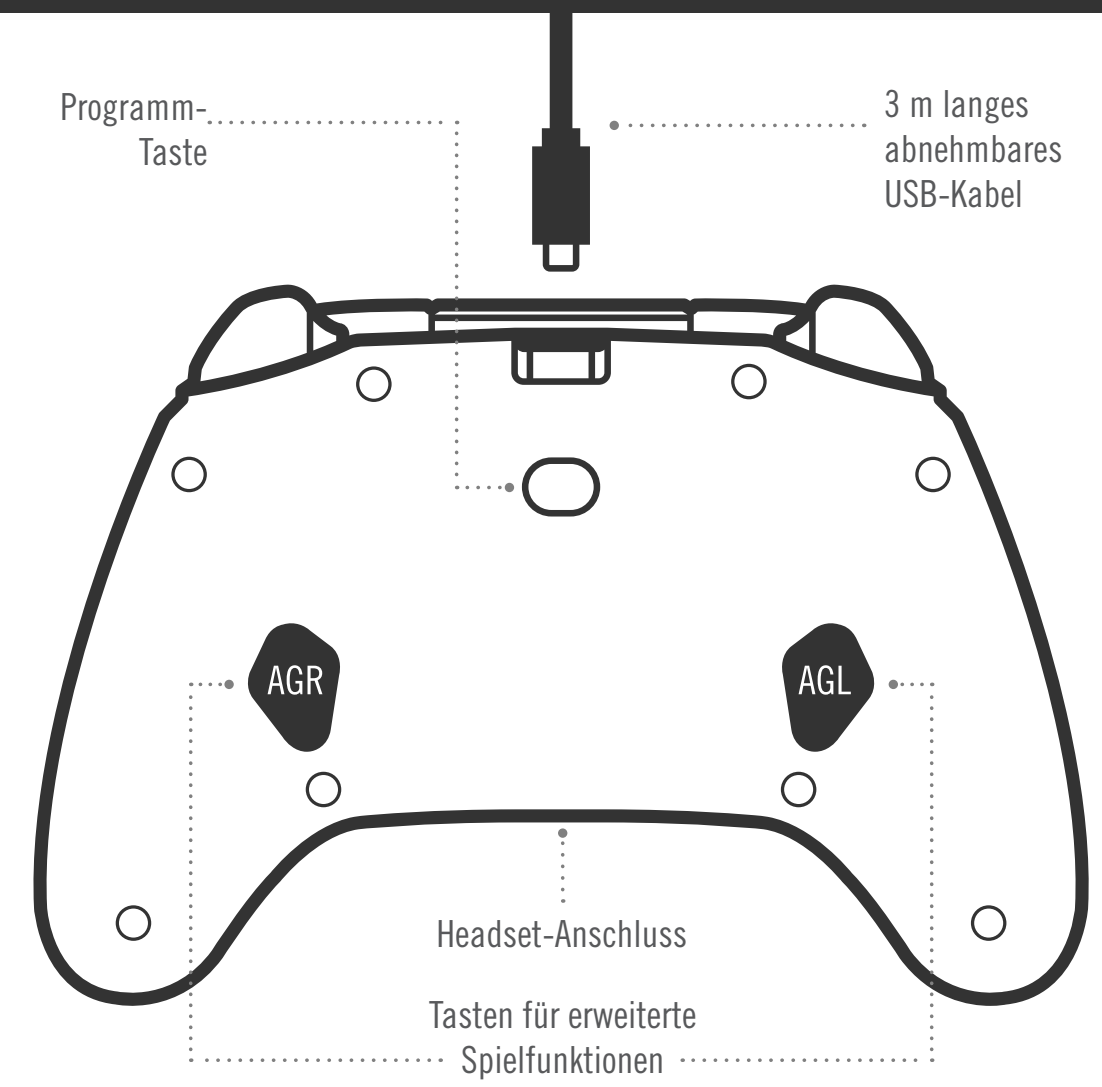
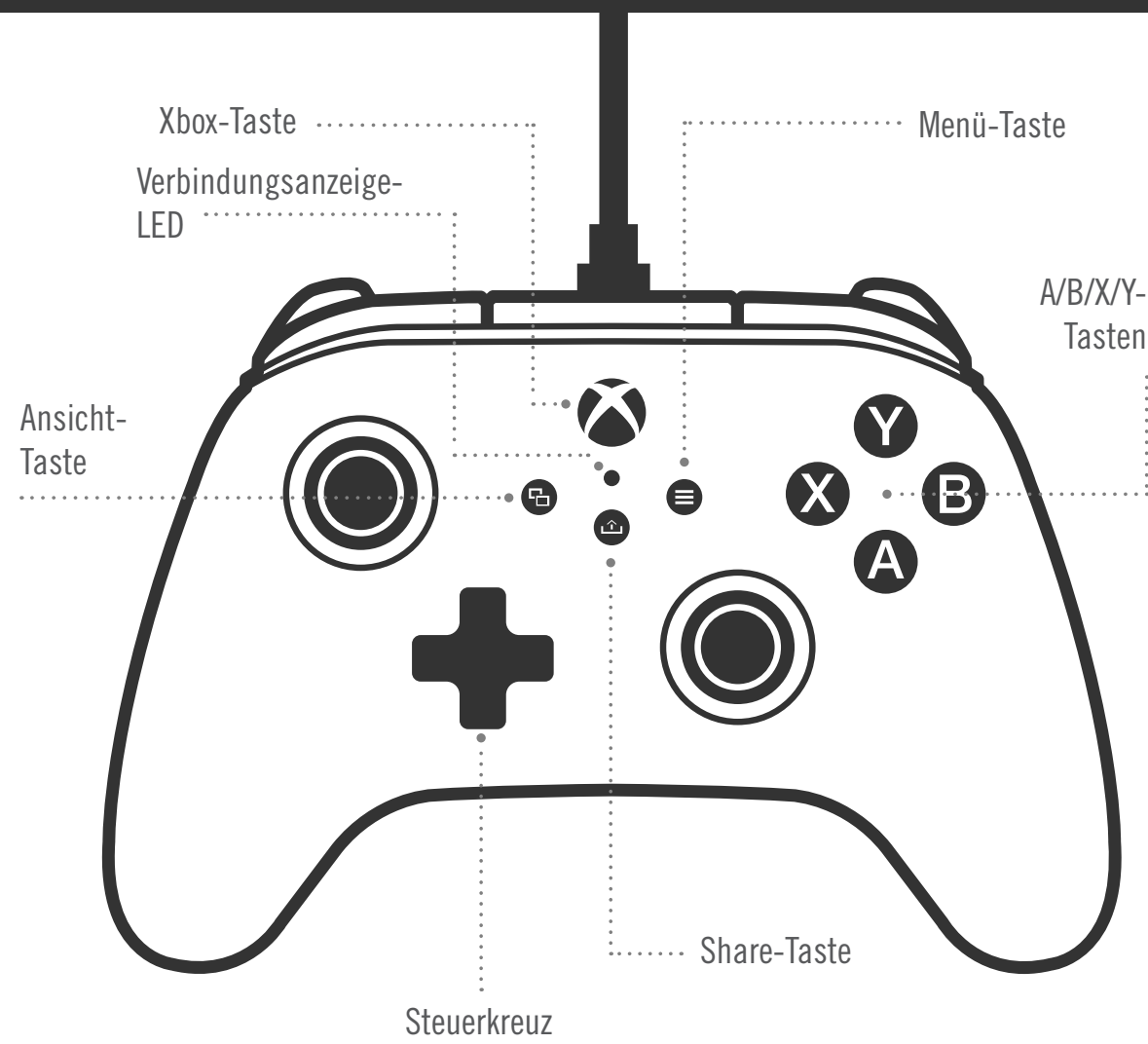

**INHALT**

- Kabelgebundener Controller „PowerA Advantage“ für Xbox
- 3 m langes abnehmbares USB-Kabel
- Benutzerhandbuch

**EINRICHTUNG**

1. Stecken Sie das 3 m lange USB-Kabel in einen beliebigen freien USB-Anschluss der ausgeschalteten Xbox-Konsole ein. Verbinden Sie das andere Ende mit dem USB-Anschluss an Ihrem optimierten kabelgebundenen PowerA-Controller. Drücken Sie die Xbox-Taste so lange, bis sich die Konsole einschaltet. Die LED-Verbindungsanzeige des Controllers leuchtet auf und zeigt damit an, dass der Controller angeschlossen ist.
2. Stecken Sie das 3 m lange USB-Kabel in einen beliebigen freien USB-Anschluss der angeschalteten Xbox-Konsole ein. Verbinden Sie das andere Ende mit dem USB-Anschluss an Ihrem optimierten kabelgebundenen PowerA-Controller. Die LED-Verbindungsanzeige des Controllers leuchtet auf und zeigt damit an, dass der Controller angeschlossen ist.

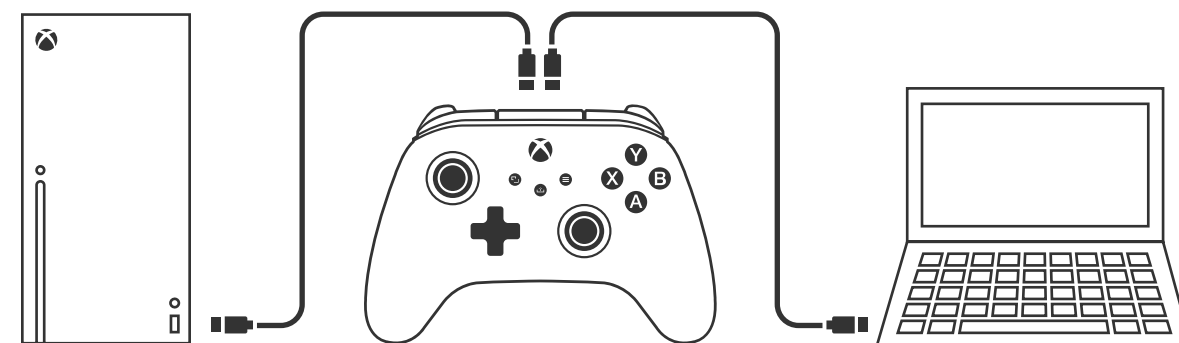

**HINWEIS:** Anleitungen zur Spieler- und Controller-Zuordnung sind in der offiziellen Xbox-Bedienungsanleitung zu finden.

**BELEGUNG DER TASTEN FÜR ERWEITERTE SPIELFUNKTIONEN**

1. Drücken Sie die Programmtaste auf der Rückseite des Controllers. Die LED-Verbindungsanzeige blinkt, was anzeigt, dass sich der Controller im Belegungsmodus befindet.

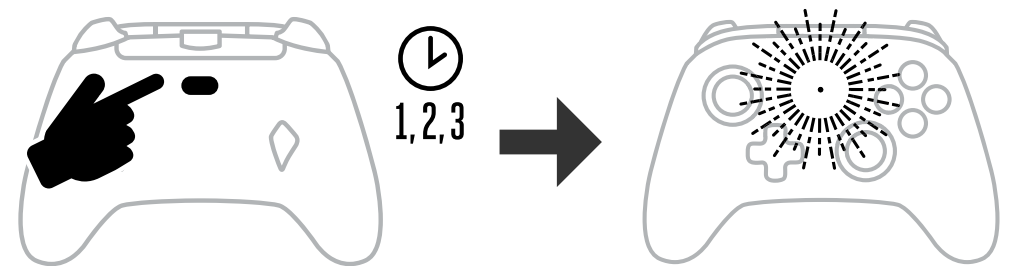

2. Drücken Sie eine der folgenden Tasten (A/B/X/Y/LB/RB/LT/RT/linker Stick gedrückt/rechter Stick gedrückt/Steuerkreuz), um eine Neubelegung vorzunehmen. Drücken Sie dann die Taste für erweiterte Spielfunktionen (AGR oder AGL), die Sie neu belegen möchten. Die LED-Verbindungsanzeige hört auf zu blinken, was anzeigt, dass die Belegung der Taste für erweiterte Spielfunktionen abgeschlossen ist.



3. Wiederholen Sie diese Schritte für die verbleibende Taste für erweiterte Spielfunktionen.

**HINWEIS:** Die Belegungen der Tasten für erweiterte Spielfunktionen bleiben auch nach Trennung vom Stromanschluss im Speicher.

**ZURÜCKSETZEN DER TASTEN FÜR ERWEITERTE SPIELFUNKTIONEN**

1. Halte die Programmtaste für zwei bis drei Sekunden gedrückt. Die Verbindungs-/Programm-LED blinkt langsam. Dies zeigt an, dass sich der Controller im Belegungsmodus befindet.
2. Drücke entweder AGL oder AGR, um jede Taste einzeln zurückzusetzen, oder halte die Programmiertaste fünf Sekunden gedrückt, um beide gleichzeitig zurückzusetzen.

**VERWENDUNG DER FREIGABETASTE**

Details zu Funktionen und Merkmalen der Freigabetaste finden Sie in der Xbox-Dokumentation.

**EINSTELLEN DER ABZUGSTIEFE**

- Stellen Sie die Abzugstiefe ein, indem Sie die Abzugssperre unter jedem Abzug nach links oder rechts schieben.
- Die Abzugstiefe jedes Abzugs kann unabhängig eingestellt werden.

**ANSCHLIESSEN VON KOPFHÖRERN**

- Stecke den 3,5-mm-Stecker deines Kopfhörers (oder Headsets/Ear Buds) vollständig in die 3,5-mm-Audiobuchse des kabelgebundenen Controllers.

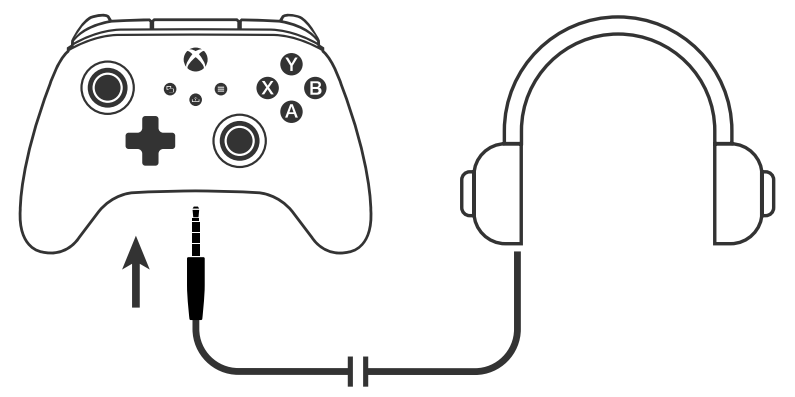

- Passen Sie die Lautstärke mit den Audioeinstellungen in den Xbox-Einstellungen und den Audioreglern an Ihren Kopfhörern an. Die Audioeinstellungen auf der Xbox steuern den an die Kopfhörer gelieferten Ton.
- Weitere Informationen finden Sie in der Dokumentation zu Ihrer Xbox und den Kopfhörern.
- Um Gehörschäden zu vermeiden, sollten hohe Lautstärken nicht über einen längeren Zeitraum hinweg verwendet werden.

**ANPASSUNG DER QUICK-TWIST-DAUMENSTICKS**

Jeder Daumenstick kann in einer von drei Höhen eingestellt werden:

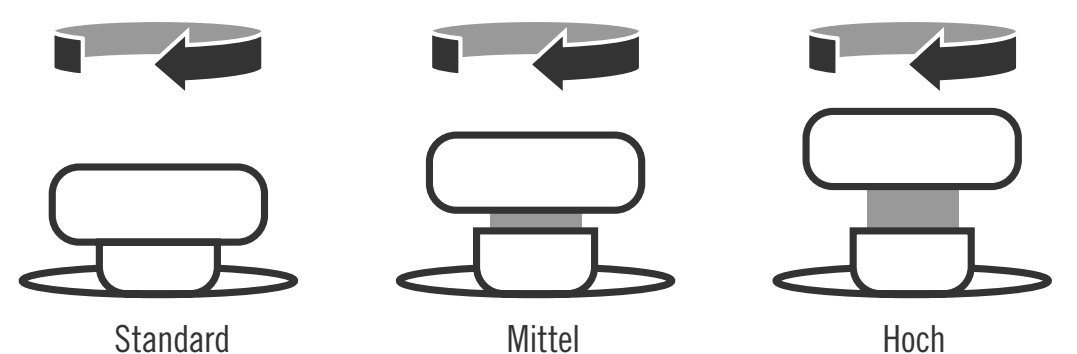

1. Um die Höhe zu ändern, drehe den Analogstick-Aufsatz im Uhrzeigersinn, bis du spürst, dass er in der nächsten Höhenkerbe einrastet. Wenn du die höchste Höhe erreichen willst, drehe ihn ein zweites Mal.
2. Um zur Standardhöhe zurückzukehren, drehe den Analogstick-Aufsatz ein drittes Mal und der Analogstick fällt wieder auf die Standardhöhe zurück.

**FEHLERBEHEBUNG**

Die aktuelle Liste häufig gestellter Fragen finden Sie unter [PowerA.com/support](https://www.powera.com/support).

- F: Der Controller stellt keine Verbindung zur Xbox-Konsole her.**
- A: Vergewissern Sie sich, dass Ihre Xbox-Konsole eingeschaltet ist.
  - A: Vergewissern Sie sich, dass Ihr Fernseher auf den richtigen Videokanal eingestellt ist und Sie das Menü der Xbox-Konsole auf Ihrem Fernseher sehen können.
  - A: Vergewissern Sie sich, dass das Kabel richtig an die Xbox-Konsole angeschlossen ist.
  - A: Vergewissern Sie sich, dass das Kabel richtig an Ihren optimierten kabelgebundenen PowerA-Controller angeschlossen ist.
- F: Der Controller ist angeschlossen, funktioniert aber nicht.**
- A: Vergewissern Sie sich, dass Sie den Controller von Spieler Nr. 1 verwenden.

Weitere Hinweise zur Fehlerbehebung finden Sie in der Bedienungsanleitung der Xbox-Konsole.

ACCO Brands USA, LLC 4 Corporate Drive, Lake Zurich, IL 60047  
**ACCOBRANDS.COM | POWERA.COM | IN CHINA HERGESTELLT**

**KUNDENDIENST**

Hilfe zu Ihrem PowerA-Originalzubehör erhalten Sie im Hilfebereich von [PowerA.com/Support](https://www.powera.com/support).

**GARANTIE**

Eingeschränkte 2-jahre-garantie. Details finden sie auf [PowerA.com](https://www.powera.com).

**ZUSÄTZLICHE RECHTLICHE HINWEISE**

© 2025 ACCO Brands. Alle Rechte vorbehalten. PowerA und PowerA Logo sind Marken der ACCO Brands. Microsoft, Xbox, Xbox "Sphere" -Design, Xbox Series X|S, Xbox One und Windows sind Marken der Microsoft-Unternehmensgruppe. Alle anderen Marken sind Eigentum ihrer jeweiligen Inhaber.

USB-C® ist eine eingetragene Marke des USB Implementers Forum.







Die Gamer HQ-App kann zum Testen, Kalibrieren und Anpassen der Einstellungen deines Controllers verwendet werden. Wenn dein Controller über ein USB-C-Kabel mit der Xbox oder einem Windows 10/11-PC verbunden ist, kannst du:

- Firmware auf die neueste Version aktualisieren
- Tasten und analoge Bedienelemente deines Controllers, die Vibrationsfunktionalität und den Ton testen
- Analoge Eingänge für eine korrekte Reaktion der Steuerung rekalisieren
- Trigger- und Daumenstick-Totzone/aktiver Bereich einstellen
- Lautstärkeregler und Vibrationsintensität des Game-Chats einstellen
- Tasten neu belegen (einschließlich Tasten für erweiterte Spielfunktionen)

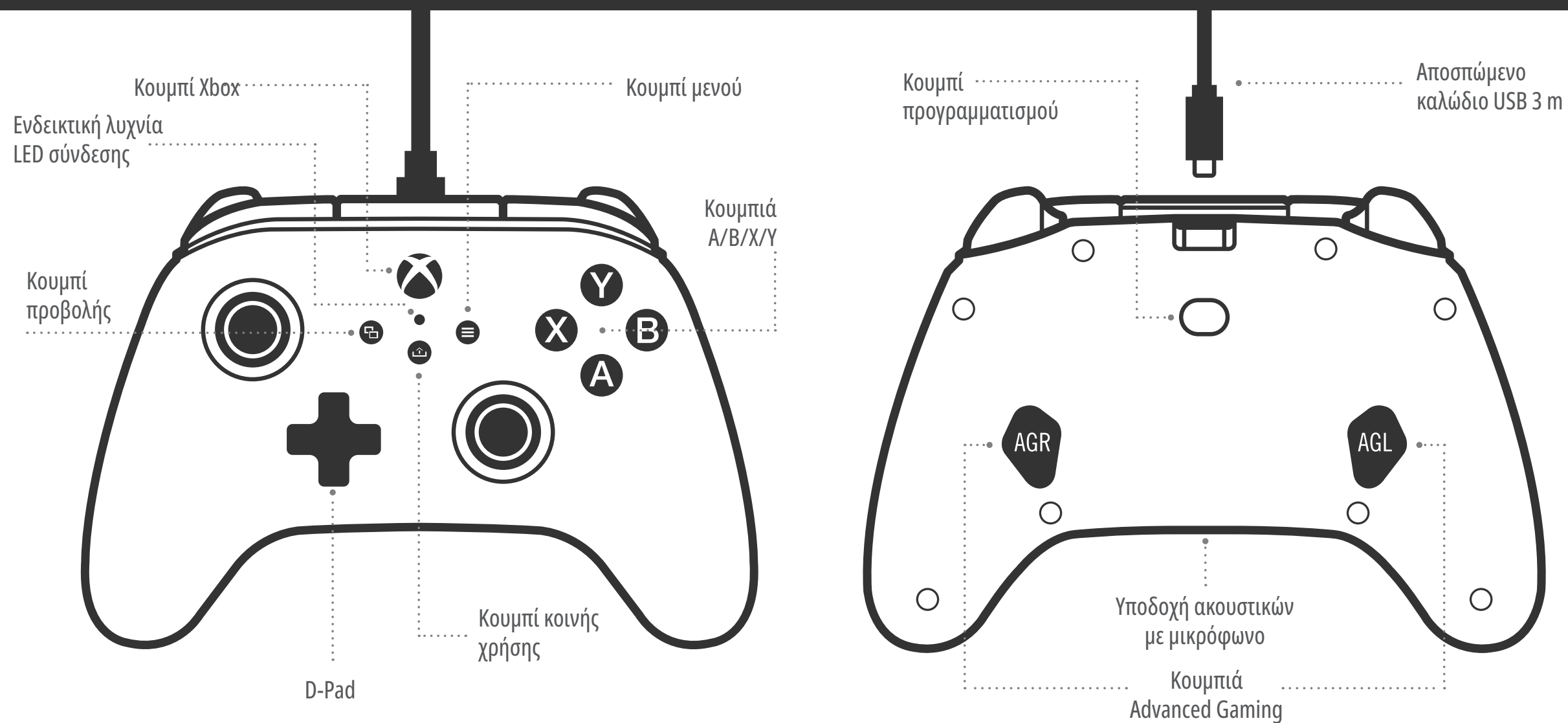



## ΠΕΡΙΕΧΟΜΕΝΑ

- Ενσύρματο χειριστήριο PowerA Advantage για Xbox
- Αποσπώμενο καλώδιο USB 3 m
- Εγχειρίδιο χρήστη

## ΡΥΘΜΙΣΗ

1. Εάν το Xbox είναι απενεργοποιημένο, συνδέστε το καλώδιο USB μεταξύ μιας διαθέσιμης θύρας USB στην κονσόλα και στη θύρα USB-C του χειριστηρίου. Πατήστε το κουμπί Xbox στο χειριστήριο έως ότου ενεργοποιηθεί η κονσόλα. Το μικρό λευκό LED θα ανάψει για να δείξει ότι έγινε σύνδεση.
2. Εάν η κονσόλα Xbox είναι ήδη ενεργοποιημένη, απλώς συνδέστε το καλώδιο USB σε οποιαδήποτε διαθέσιμη θύρα USB της κονσόλας και συνδέστε το άκρο USB-C στο χειριστήριο. Η μικρή λευκή λυχνία LED θα πρέπει να ανάψει για να δείξει ότι έγινε σύνδεση.

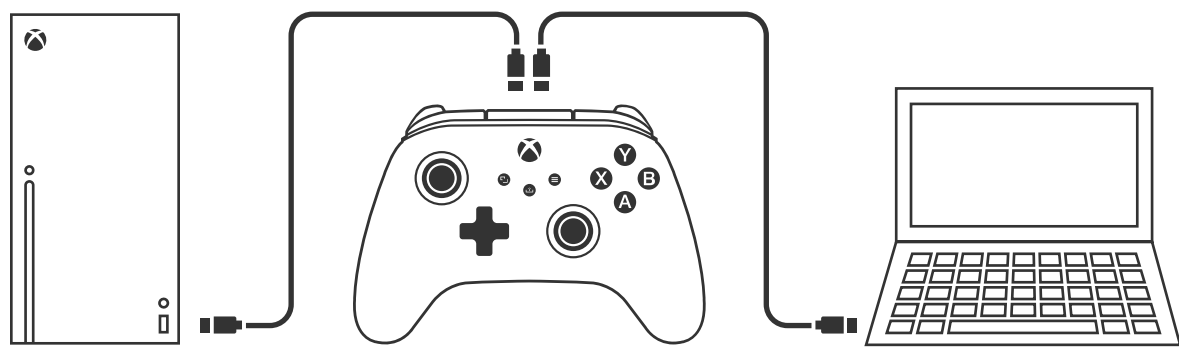

**ΣΗΜΕΙΩΣΗ:** Για την αντιστοίχιση παίκτη και χειριστηρίου, ανατρέξτε στο επίσημο εγχειρίδιο χρήσης του Xbox σας.

## ΕΚΧΩΡΗΣΗ ΤΩΝ ΚΟΥΜΠΙΩΝ ADVANCED GAMING

1. Πατήστε το κουμπί προγραμματισμού στο πίσω μέρος του χειριστηρίου. Η ενδεικτική λυχνία LED σύνδεσης θα αναβοσβήσει, για να υποδείξει ότι το χειριστήριο βρίσκεται σε λειτουργία εκχώρησης.



2. Πατήστε ένα από τα παρακάτω κουμπιά (A/B/X/Y/LT/RT/LB/RB/Πάτημα αριστερού μοχλού/ Πάτημα δεξιού μοχλού/Κουμπί κίνησης +) το οποίο θέλετε να αντιστοιχίσετε σε ένα κουμπί Advanced Gaming. Έπειτα πατήστε το κουμπί Advanced Gaming (AGR ή AGL) που θέλετε να εκτελεί αυτήν τη λειτουργία. Το LED Σύνδεσης / προγραμματισμού θα σταματήσει να αναβοσβήνει, σηματοδοτώντας ότι το κουμπί Advanced Gaming έχει ρυθμιστεί.

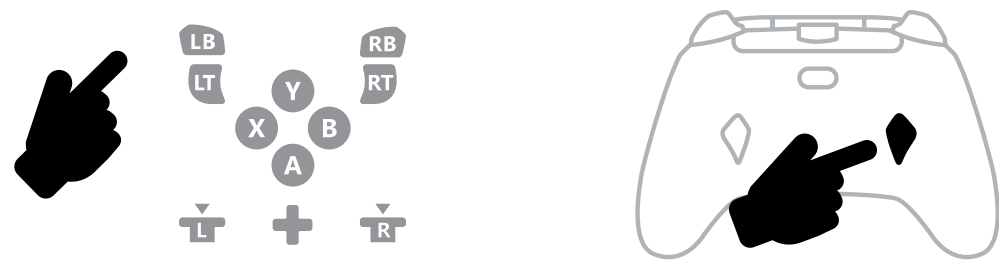

3. Επαναλάβετε για το κουμπί Advanced Gaming που απομένει.

**ΣΗΜΕΙΩΣΗ:** Οι εκχωρήσεις κουμπιών Advanced Gaming θα παραμείνουν στη μνήμη ακόμη και μετά την αποσύνδεση.

## ΕΠΑΝΑΦΟΡΑ ΤΩΝ ΚΟΥΜΠΙΩΝ ADVANCED GAMING

1. Κρατήστε πατημένο το κουμπί προγραμματισμού για 2 δευτερόλεπτα. Η ενδεικτική λυχνία LED σύνδεσης θα αναβοσβήσει αργά για να υποδείξει ότι το χειριστήριο βρίσκεται σε λειτουργία εκχώρησης.
2. Πατήστε είτε το AGL είτε το AGR για να επαναφέρετε μεμονωμένα τη ρύθμιση κάθε κουμπιού ή κρατήστε πατημένο το κουμπί προγραμματισμού για 5 δευτερόλεπτα για να επαναφερθούν και τα δύο ταυτόχρονα.

## ΧΡΗΣΗ ΤΟΥ ΚΟΥΜΠΙΟΥ ΚΟΙΝΗΣ ΧΡΗΣΗΣ

Ανατρέξτε στο εγχειρίδιο του Xbox για λεπτομέρειες σχετικά με τις λειτουργίες και τα χαρακτηριστικά που σχετίζονται με το κουμπί κοινής χρήσης.

## ΣΥΝΔΕΣΗ ΑΚΟΥΣΤΙΚΩΝ

- Για ήχο, εισαγάγετε πλήρως το βύσμα 3,5 mm των ακουστικών (ή των ακουστικών με μικρόφωνο) στην υποδοχή ήχου 3,5 mm του ενσύρματου χειριστηρίου.

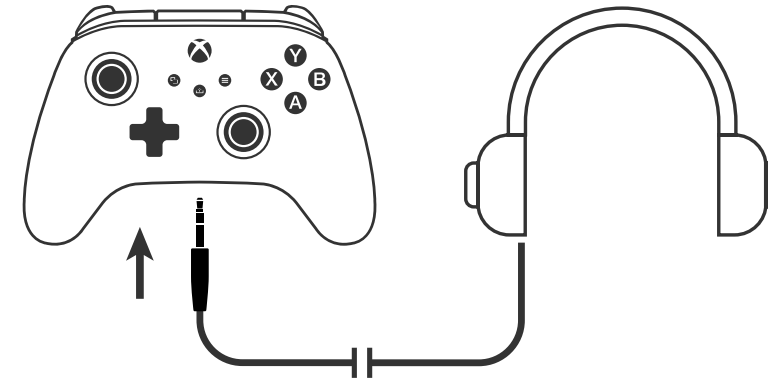

- Ρυθμίστε την ένταση του ήχου από τις Ρυθμίσεις ήχου στις Ρυθμίσεις του Xbox και τα χειριστήρια ήχου στα ακουστικά σας.
- Οι ρυθμίσεις ήχου στο Xbox θα ελέγχουν τον ήχο που μεταφέρεται στα ακουστικά σας. Ανατρέξτε στα εγχειρίδια του Xbox και των ακουστικών σας για περισσότερες πληροφορίες.
- Για να αποφύγετε ακουστική βλάβη, μη χρησιμοποιείτε ρυθμίσεις υψηλής έντασης ήχου για παρατεταμένο χρονικό διάστημα.

## ΡΥΘΜΙΣΗ ΓΡΗΓΟΡΗΣ ΠΕΡΙΣΤΡΟΦΗΣ ΜΟΧΛΩΝ ΕΛΕΓΧΟΥ

Το ύψος κάθε αναλογικού μοχλού μπορεί να ρυθμιστεί σε ένα από τα εξής τρία επίπεδα:

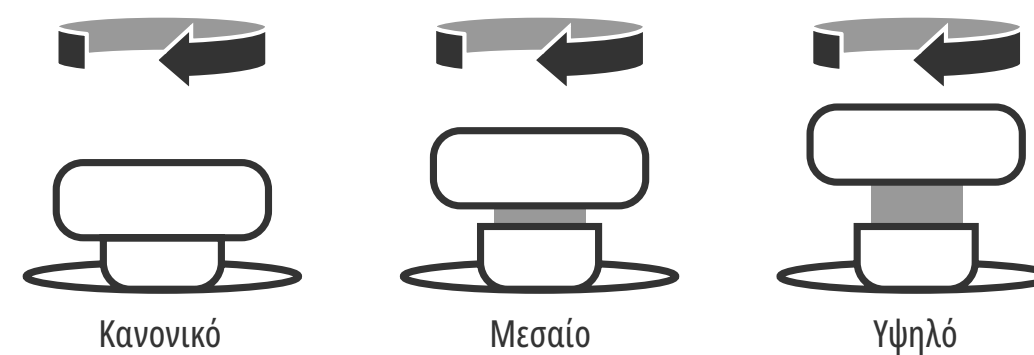

1. Για να αλλάξετε επίπεδο, στρίψτε το αναλογικό καπάκι δεξιόστροφα μέχρι να νιώσετε ότι πιάνει στην επόμενη εγκοπή ύψους. Αν θέλετε να πάτε στο μέγιστο ύψος, γυρίστε το για δεύτερη φορά.
2. Για να επιστρέψετε στο κανονικό ύψος, γυρίστε το αναλογικό καπάκι για τρίτη φορά και ο αναλογικός μοχλός θα επανέλθει στο κανονικό ύψος.

## ΑΝΤΙΜΕΤΩΠΙΣΗ ΠΡΟΒΛΗΜΑΤΩΝ

Για τις τρέχουσες συχνές ερωτήσεις, επισκεφθείτε τη διεύθυνση [PowerA.com/support](https://www.powera.com/support).

**Ε:** Το χειριστήριο δεν συνδέεται στην κονσόλα Xbox.

**Α:** Βεβαιωθείτε ότι η κονσόλα Xbox είναι ενεργοποιημένη.

**Α:** Βεβαιωθείτε ότι η τηλεόραση έχει ρυθμιστεί στην κατάλληλη είσοδο εικόνας και ότι μπορείτε να δείτε το περιβάλλον χρήστη της κονσόλας Xbox στην οθόνη της τηλεόρασης.

**Α:** Βεβαιωθείτε ότι το καλώδιο έχει συνδεθεί σωστά στην κονσόλα Xbox.

**Α:** Βεβαιωθείτε ότι το καλώδιο έχει συνδεθεί σωστά στο ενσύρματο χειριστήριο PowerA Advantage.

**Ε:** Το χειριστήριο είναι συνδεδεμένο αλλά δεν λειτουργεί.

**Α:** Βεβαιωθείτε ότι χρησιμοποιείτε το χειριστήριο του Παίκτη 1.

Για περαιτέρω συμβουλές αντιμετώπισης προβλημάτων, ανατρέξτε στο εγχειρίδιο χρήστη της κονσόλας Xbox σας.

ACCO Brands USA, LLC 4 Corporate Drive, Lake Zurich, IL 60047  
[ACCOBRANDS.COM](https://www.accobrands.com) | [POWERA.COM](https://www.powera.com) | [ΚΑΤΑΣΚΕΥΑΖΕΤΑΙ ΣΤΗΝ ΚΙΝΑ](https://www.powera.com/kataskyazetazi-sthn-kina)

## ΕΠΙΚΟΙΝΩΝΙΑ/ΥΠΟΣΤΗΡΙΞΗ

Για υποστήριξη για τα γνήσια αξεσουάρ PowerA, επισκεφθείτε τη διεύθυνση [PowerA.com/Support](https://www.powera.com/support).

## ΕΓΓΥΗΣΗ

Περιορισμένη εγγύηση 2 ετών: Επισκεφθείτε τη διεύθυνση [PowerA.com/support](https://www.powera.com/support) για λεπτομέρειες.

## ΠΡΟΣΘΕΤΑ ΝΟΜΙΚΑ ΣΤΟΙΧΕΙΑ

© 2025 ACCO Brands. Με επιφύλαξη παντός δικαιώματος. Η ονομασία PowerA και το λογότυπο PowerA αποτελούν εμπορικά σήματα της ACCO Brands. Οι ονομασίες Microsoft, Xbox, το σχέδιο "σφαίρας" του Xbox, Xbox Series X|S, Xbox One και Windows αποτελούν εμπορικά σήματα του ομίλου εταιρειών της Microsoft. Όλα τα άλλα εμπορικά σήματα αποτελούν ιδιοκτησία των αντίστοιχων κατόχων τους.

Η ονομασία USB-C® είναι σήμα κατατεθέν του USB Implementers Forum.



Η εφαρμογή Gamer HQ μπορεί να χρησιμοποιηθεί για τον έλεγχο, τη βαθμονόμηση και την προσαρμογή των ρυθμίσεων του χειριστηρίου. Έχοντας το χειριστήριο συνδεδεμένο με το Xbox ή με υπολογιστή 10/11 μέσω καλωδίου USB-C μπορείτε:

- Να ενημερώσετε το υλικολογισμικό στην πιο πρόσφατη έκδοσή του
- Να ελέγξετε τα κουμπιά και τα αναλογικά στοιχεία ελέγχου του χειριστηρίου, τη λειτουργία δόνησης και τον ήχο
- Να βαθμονομήσετε εκ νέου τις εισόδους για να έχετε την κατάλληλη απόκριση χειριστηρίου
- Να ορίσετε την περιοχή νεκρής ζώνης / ενεργοποίησης της σκανδάλης και του μοχλού
- Να ορίσετε την ισορροπία και την ένταση της δόνησης του ήχου συνομιλίας-παιχνιδιού
- Να αλλάξετε την αντιστοίχιση των κουμπιών (συμπεριλαμβανομένων των κουμπιών Advanced Gaming)



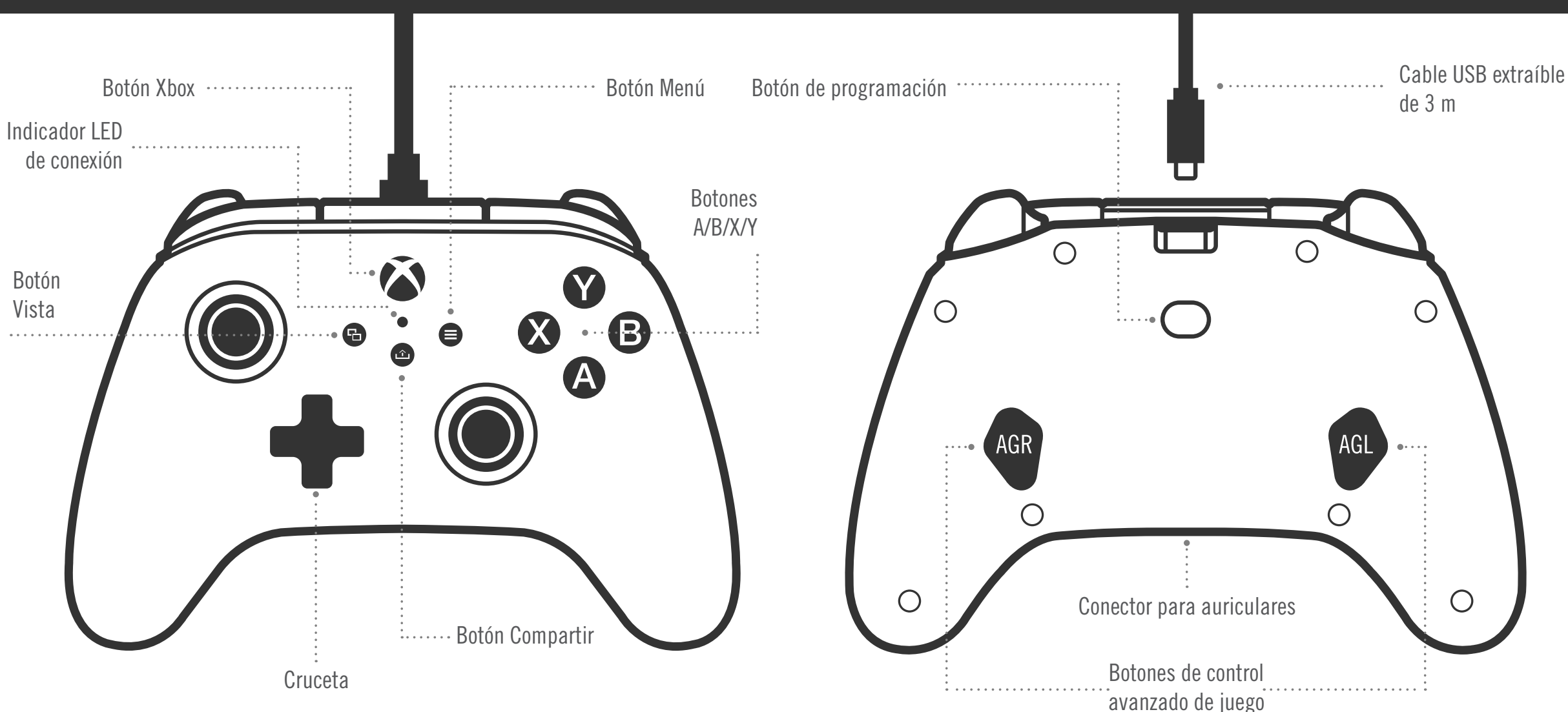

**CONTENIDO**

- Mando con cable PowerA Advantage para Xbox
- Cable USB extraíble de 3 m
- Manual de usuario

**CONFIGURACIÓN**

1. Con la consola Xbox apagada, enchufa el cable USB de 3 m a cualquiera de los puertos USB disponibles de la consola Xbox. Conecta el otro extremo al puerto USB del mando de cable optimizado PowerA. Pulsa el botón Xbox hasta que se encienda la consola. El indicador de conexión LED del mando se iluminará para indicar que el mando está conectado.
2. Con la consola Xbox encendida, enchufa el cable USB de 3 m a cualquiera de los puertos USB disponibles de la consola Xbox. Conecta el otro extremo al puerto USB del mando de cable optimizado PowerA. El indicador de conexión LED del mando se iluminará para indicar que el mando está conectado.

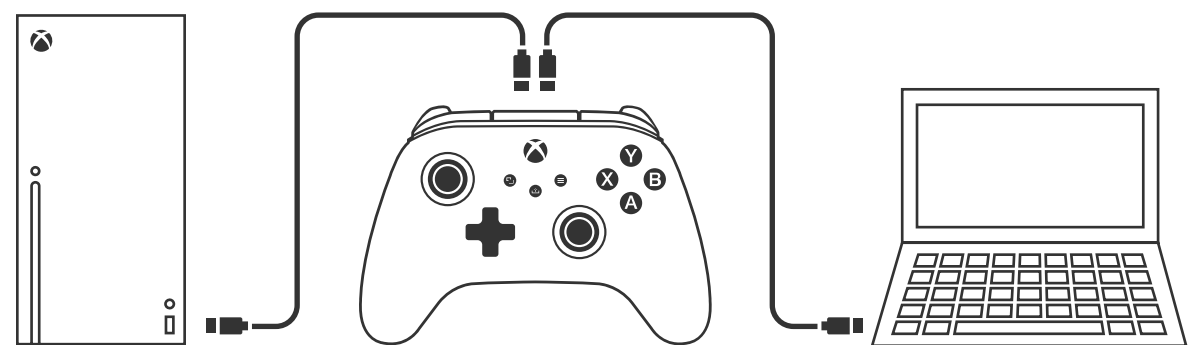

**NOTA:** Para la asignación de jugadores y mandos, consulta el manual de usuario oficial de Xbox.

**ASIGNACIÓN DE LOS BOTONES DE JUEGO AVANZADO**

1. Pulsa el botón de programación en la parte posterior del mando. El indicador de conexión LED parpadeará para indicar que el mando está en modo de asignación.



2. Pulsa uno de los siguientes botones (A/B/X/Y/LT/RT/LB/RB/gatillo izquierdo/gatillo derecho/cruceta de dirección) para asignarlo a un control avanzado de juego. Luego pulsa los botones de control avanzado de juego (AGR o AGL) que deseas que realicen esa función. El LED de conexión/programación dejará de parpadear, indicando que se han configurado los botones de control avanzado de juego.



3. Repite para el otro botón de juego avanzado.

**NOTA:** Las asignaciones de botones de juego avanzado permanecerán en la memoria incluso una vez desconectados.

**RESTABLECIMIENTO DE LOS BOTONES DE JUEGO AVANZADO**

1. Mantén pulsado el botón de asignación durante 2 segundos. El indicador de conexión LED parpadeará lentamente para indicar que el mando está en modo de asignación.
2. Pulsa AGL o AGR para restablecer por separado cada botón o mantén pulsado el botón de programación durante 5 segundos para restablecer ambos a la vez.

**USO DEL BOTÓN COMPARTIR**

Consulta la documentación de Xbox para obtener detalles sobre las funciones y características relacionadas con el botón Compartir.

**COLOCACIÓN DE AURICULARES**

- Para el audio, conecta bien el conector de 3,5 mm de los auriculares (o cascos) a la conexión de audio de 3,5 mm del mando con cable.

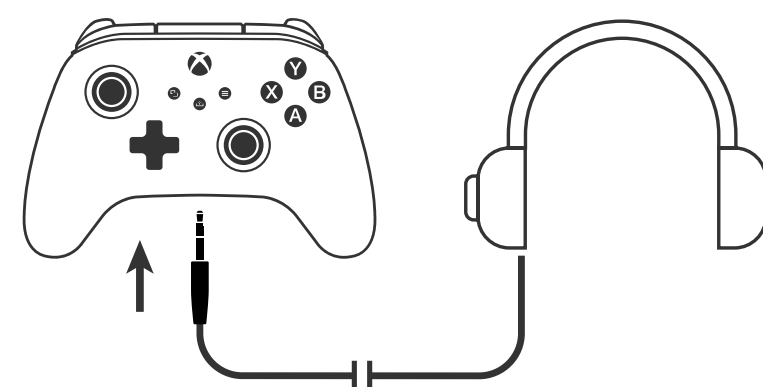

- Ajusta el volumen usando la configuración de audio en la configuración de Xbox y los controles de audio en los auriculares. La configuración de audio de tu Xbox controlará el audio enviado a los auriculares.
- Consulta la documentación de tu Xbox y auriculares para obtener detalles adicionales.
- Para evitar daños en los oídos, no pongas el volumen muy alto durante un período de tiempo prolongado.

**QUICK-TWIST THUMBSTICKS ADJUSTMENT**

Each thumbstick height can be adjusted to one of three heights:

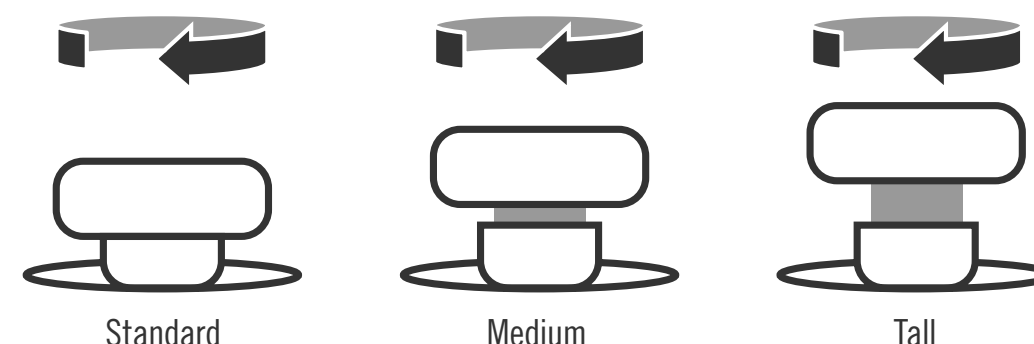

1. To change height, twist the analog cap clockwise until you feel it catch the next height notch. If you want to go to the tallest height, turn it a second time.
2. To return to the standard height, turn the analog cap a third time and the analog stick will drop back down to the standard height.

**RESOLUCIÓN DE PROBLEMAS**

Consulta la lista actualizada de preguntas frecuentes en [PowerA.com/support](https://www.powera.com/support).

- P:** ¿El mando no se conecta a la consola Xbox?  
**R:** Comprueba que la consola Xbox esté encendida.  
**R:** Comprueba que la TV esté en el canal de vídeo adecuado y que puedas ver la interfaz de la consola Xbox en la pantalla del televisor.  
**R:** Comprueba que el cable esté bien conectado a la consola Xbox.  
**R:** Comprueba que el cable esté bien conectado al mando de cable optimizado PowerA.  
**P:** ¿El mando está conectado pero no funciona?  
**R:** Comprueba que estés usando el mando del jugador n.º 1.

Puedes consultar la resolución de otros problemas en la guía de usuario de la consola Xbox.

ACCO Brands USA, LLC 4 Corporate Drive, Lake Zurich, IL 60047  
[ACCOBRANDS.COM](https://www.acco.com) | [POWERA.COM](https://www.powera.com) | HECHO EN CHINA

**SERVICIO DE ATENCIÓN AL CLIENTE**

Si necesitas ayuda con tus accesorios originales de PowerA, visita [PowerA.com/Support](https://www.powera.com/support).

**GARANTÍA**

Garantía limitada de dos años. Visita [PowerA.com](https://www.powera.com) para obtener más información.

**INFORMACIÓN LEGAL ADICIONAL**

© 2025 ACCO Brands. Todos los derechos reservados. PowerA y el logotipo de PowerA son marcas comerciales de ACCO Brands. Microsoft, Xbox, Xbox "Sphere" Design, Xbox Series XIS, Xbox One y Windows son marcas comerciales del grupo de empresas Microsoft. Todas las demás marcas comerciales pertenecen a sus respectivos propietarios.

USB-C® es una marca registrada de USB Implementers Forum.

La aplicación Gamer HQ puede utilizarse para probar, calibrar y personalizar los ajustes del mando. Con el mando conectado a una Xbox o a un PC con Windows 10/11 mediante cable USB-C, puedes:

- Actualizar el firmware a la última versión
- Probar los botones y controles analógicos, la función de vibración y el audio del mando
- Recalibrar las entradas analógicas para mejorar la respuesta del mando
- Establecer la zona muerta/área activa del gatillo y el control analógico
- Ajustar el equilibrio de volumen entre el chat y el juego y la intensidad de la vibración
- Reasignar botones (incluidos los botones de control avanzado de juego)

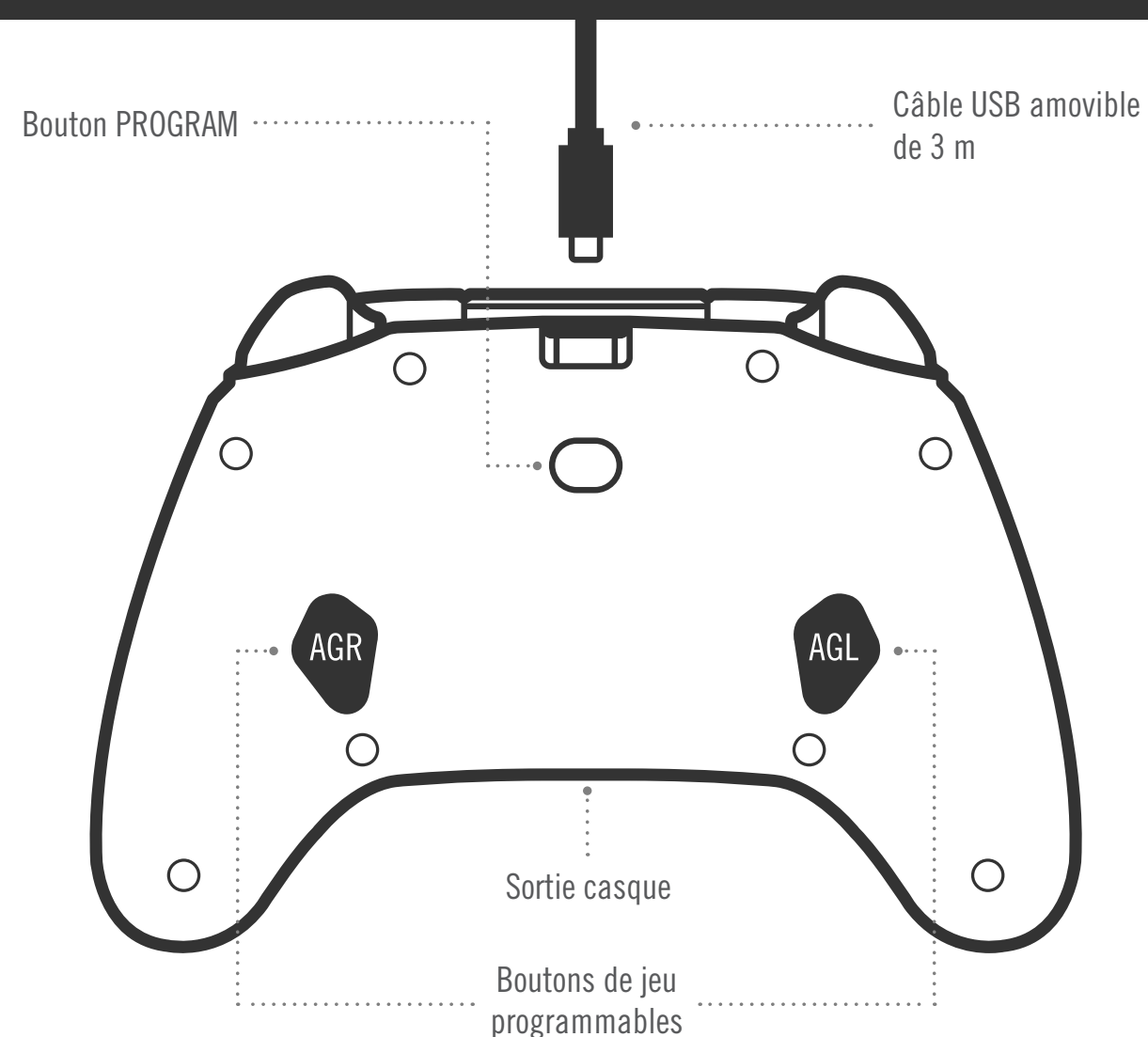
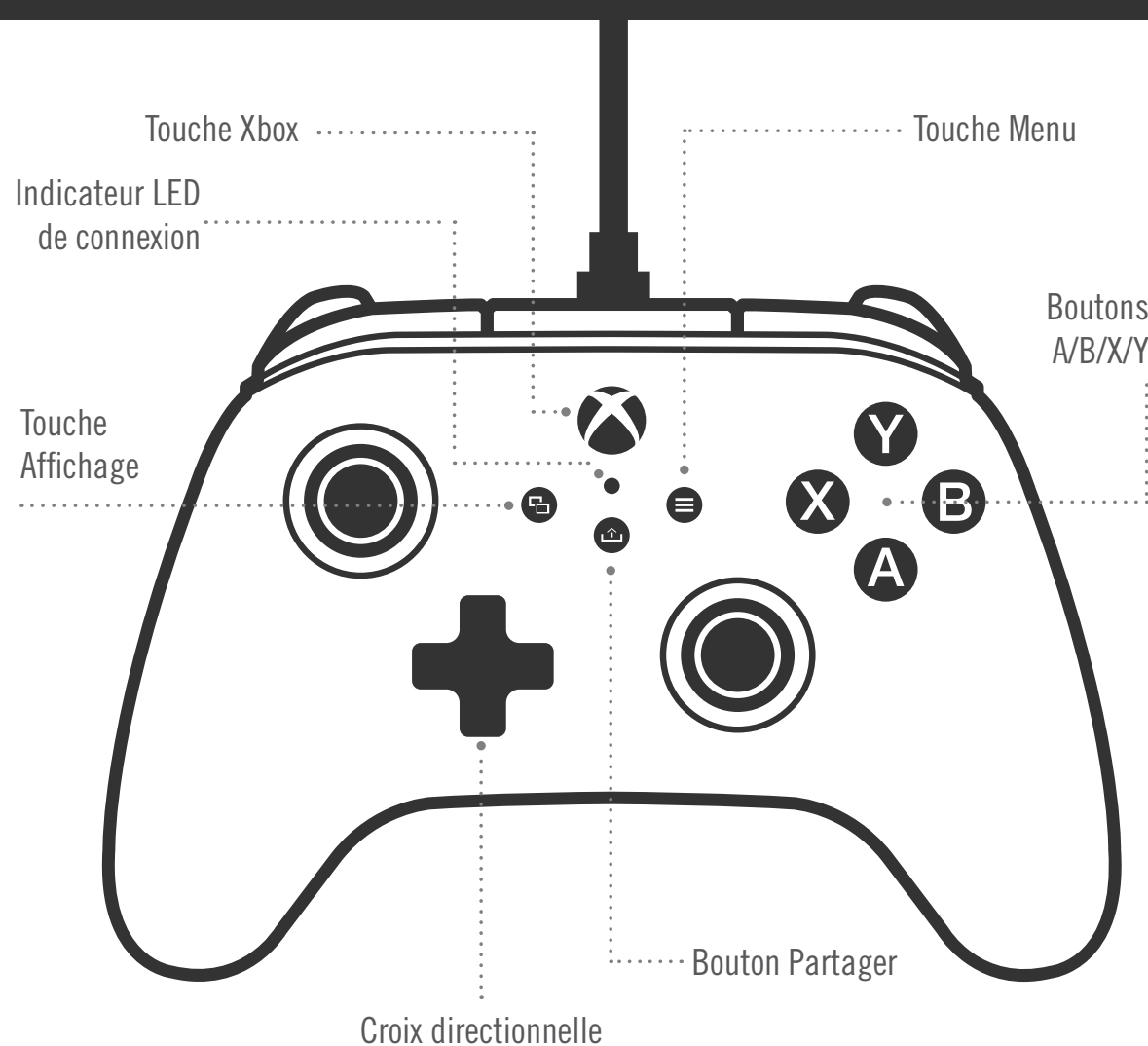

## CONTENU

- Manette filaire PowerA Advantage pour Xbox
- Câble USB détachable de 3 m
- Manuel de l'utilisateur

## CONFIGURATION

1. Alors que votre Xbox est hors tension, raccordez le câble USB entre un port USB disponible sur votre console Xbox et le port USB-C sur votre manette. Appuyez sur la touche Xbox et maintenez-la enfoncée jusqu'à ce que la console s'allume. Le voyant de connexion à DEL de la manette s'allumera pour indiquer que la manette est connectée.
2. Alors que votre Xbox est sous tension, raccordez des ports USB disponibles de votre console Xbox. Raccordez l'autre extrémité du câble USB au port USB de votre manette filaire optimisée PowerA. Le voyant de connexion à DEL de la manette s'allumera pour indiquer que la manette est connectée.

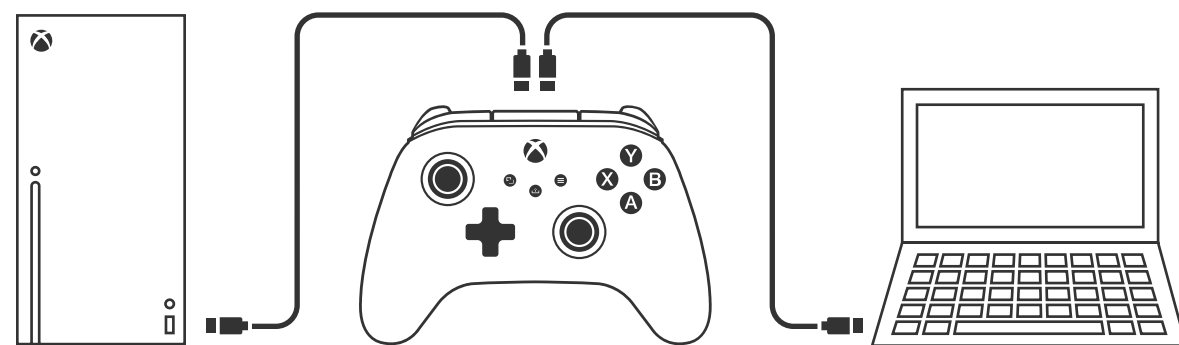

**REMARQUE:** Pour affecter une manette à un joueur, reportez-vous au manuel d'utilisation de votre Xbox.

## AFFECTATION DES BOUTONS D'ACTION AVANCÉE

1. Appuyez sur le bouton de programmation au dos de la manette. Le voyant de connexion à DEL clignotera, indiquant que la manette est en mode d'affectation.



2. Appuyez sur l'un des boutons suivants (A/B/X/Y/LT/RT/LB/RB/pression sur le bouton gauche/pression sur le bouton droit/pavé de contrôle +) pour le paramétrer comme bouton de jeu programmable. Appuyez ensuite sur le bouton de jeu programmable (AGR ou AGL) auquel vous voulez affecter la fonction. L'indicateur LED de connexion/programme cesse de clignoter pour indiquer que le bouton de jeu programmable a été configuré.

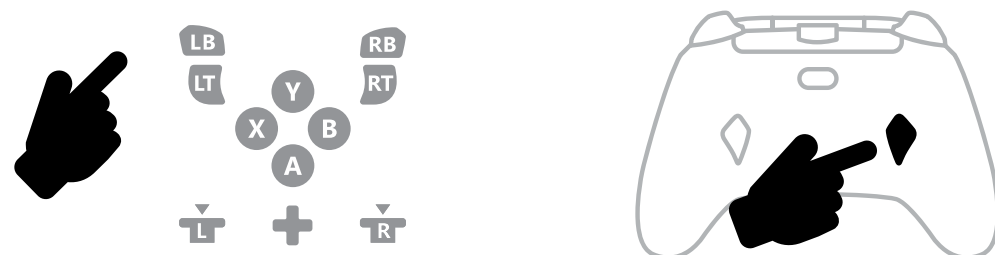

3. Recommencez pour le bouton d'action avancée restant.

**REMARQUE:** Les affectations des boutons d'action avancée resteront en mémoire même lorsque le dispositif est déconnecté.

## RÉINITIALISATION DES BOUTONS D'ACTION AVANCÉE

1. Maintenez le bouton d'affectation enfoncé pendant 2 secondes. Le voyant de connexion à DEL clignotera lentement, indiquant que la manette est en mode d'affectation.
2. Appuyez sur AGL ou AGR pour réinitialiser individuellement chaque bouton ou maintenez enfoncé le bouton Programme pendant 5 secondes pour réinitialiser les deux simultanément.

## UTILISATION DU BOUTON PARTAGER

Reportez-vous à la documentation Xbox pour plus de détails sur les fonctions et les fonctionnalités liées au bouton Partager.

## FIXATION DES CASQUES

- Pour l'audio, insérez complètement la prise 3,5 mm de votre casque (ou casque/écouteurs) dans la prise audio 3,5 mm de la manette filaire.

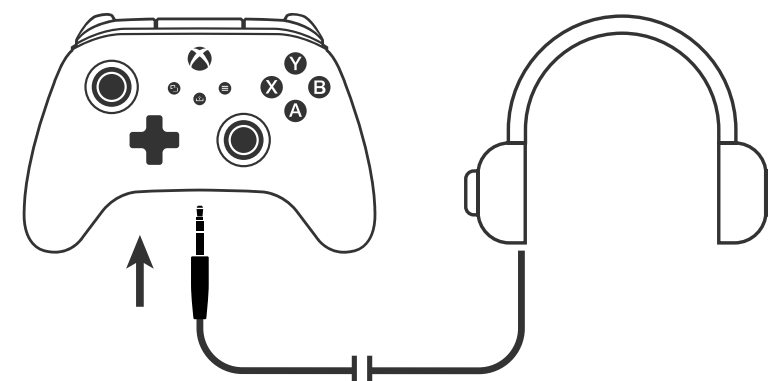

- Réglez le volume à l'aide des paramètres audio dans les paramètres Xbox et des commandes audio de vos casques.
- Les paramètres audio de votre Xbox contrôleront le son transmis à vos casques. Reportez-vous à la documentation de votre Xbox et de votre casque pour plus de détails.
- Pour éviter tout dommage auditif, n'utilisez pas un réglage de volume élevé pendant une période prolongée.

## RÉGLAGE DES JOYSTICKS QUICK-TWIST

La hauteur de chaque joystick peut être ajustée sur l'une des trois positions différentes :

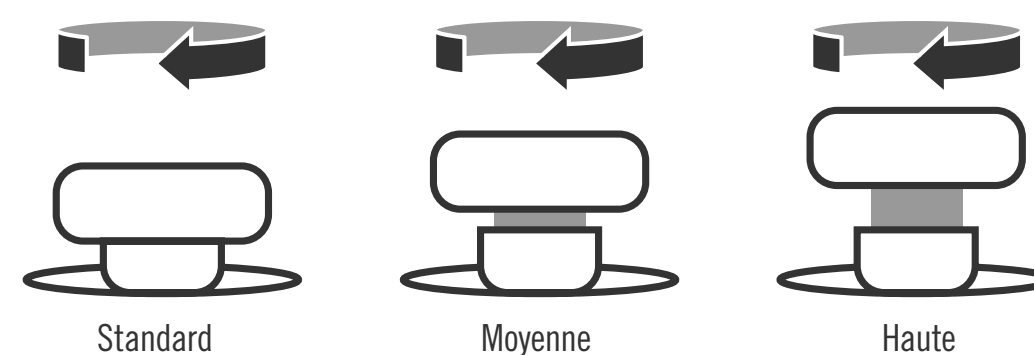

1. Pour changer la hauteur, faites tourner le stick analogique dans le sens des aiguilles d'une montre jusqu'à ce que vous sentiez qu'il s'enclenche dans l'encoche de la position suivante. Si vous souhaitez régler le joystick sur la position la plus haute, faites-le tourner une deuxième fois.
2. Pour retourner à la hauteur standard, faites tourner le stick analogique une troisième fois. Il reviendra à la hauteur standard.

## DÉPANNAGE

Pour consulter la FAQ, rendez-vous sur [PowerA.com/support](https://PowerA.com/support).

### Q: La manette ne se connecte pas à la console Xbox?

- R: Vérifiez que votre console Xbox est allumée.  
 R: Assurez-vous que votre téléviseur est réglé sur la chaîne vidéo appropriée et que vous pouvez voir l'interface de la console Xbox sur l'écran de votre téléviseur.  
 R: Assurez-vous que le câble est correctement connecté à votre console Xbox.  
 R: Vérifiez que le câble est bien raccordé à la manette filaire optimisée PowerA.

### Q: La manette est connectée mais ne fonctionne pas?

- R: Assurez-vous que vous utilisez la manette Joueur n°1.

Pour des informations de dépannage supplémentaires, reportez-vous à votre manuel d'utilisation de la console Xbox.

ACCO Brands USA, LLC 4 Corporate Drive, Lake Zurich, IL 60047  
[ACCOBRANDS.COM](https://ACCOBRANDS.COM) | [POWERA.COM](https://POWERA.COM) | FABRIQUÉ EN CHINE

## SERVICE CLIENTÈLE

Pour obtenir une assistance pour vos accessoires PowerA d'origine, veuillez consulter la rubrique [PowerA.com/Support](https://PowerA.com/Support)

## GARANTIE

Garantie limitée de deux ans. Consultez le site [PowerA.com](https://PowerA.com) pour plus de détails.

## INFORMATIONS LÉGALES SUPPLÉMENTAIRES

© 2025 ACCO Brands. Tous droits réservés. PowerA et le logo PowerA sont des marques commerciales d'ACCO Brands. Microsoft, Xbox, Xbox «Sphere» Design, Xbox Series X/S, Xbox One et Windows sont des marques commerciales du groupe de sociétés Microsoft. Toutes les autres marques sont la propriété de leurs propriétaires respectifs.

USB-C® est une marque déposée de USB Implementers Forum.



L'application Gamer HQ peut être utilisée pour tester, calibrer et personnaliser les paramètres de votre manette. Une fois votre manette connectée à la Xbox ou à un PC Windows 10/11 par câble USB-C, vous pouvez :

- Mettre à jour le micrologiciel avec la dernière version
- Tester les touches et les commandes analogiques de votre manette, la fonction de vibration et l'audio
- Recalibrer les entrées analogiques pour une réponse appropriée des commandes
- Définir la zone inerte/la zone active de la gâchette et du joystick
- Définir l'équilibre volume du jeu/volume du chat et l'intensité de la vibration
- Réassigner les touches (à l'aide des boutons de jeu programmables)



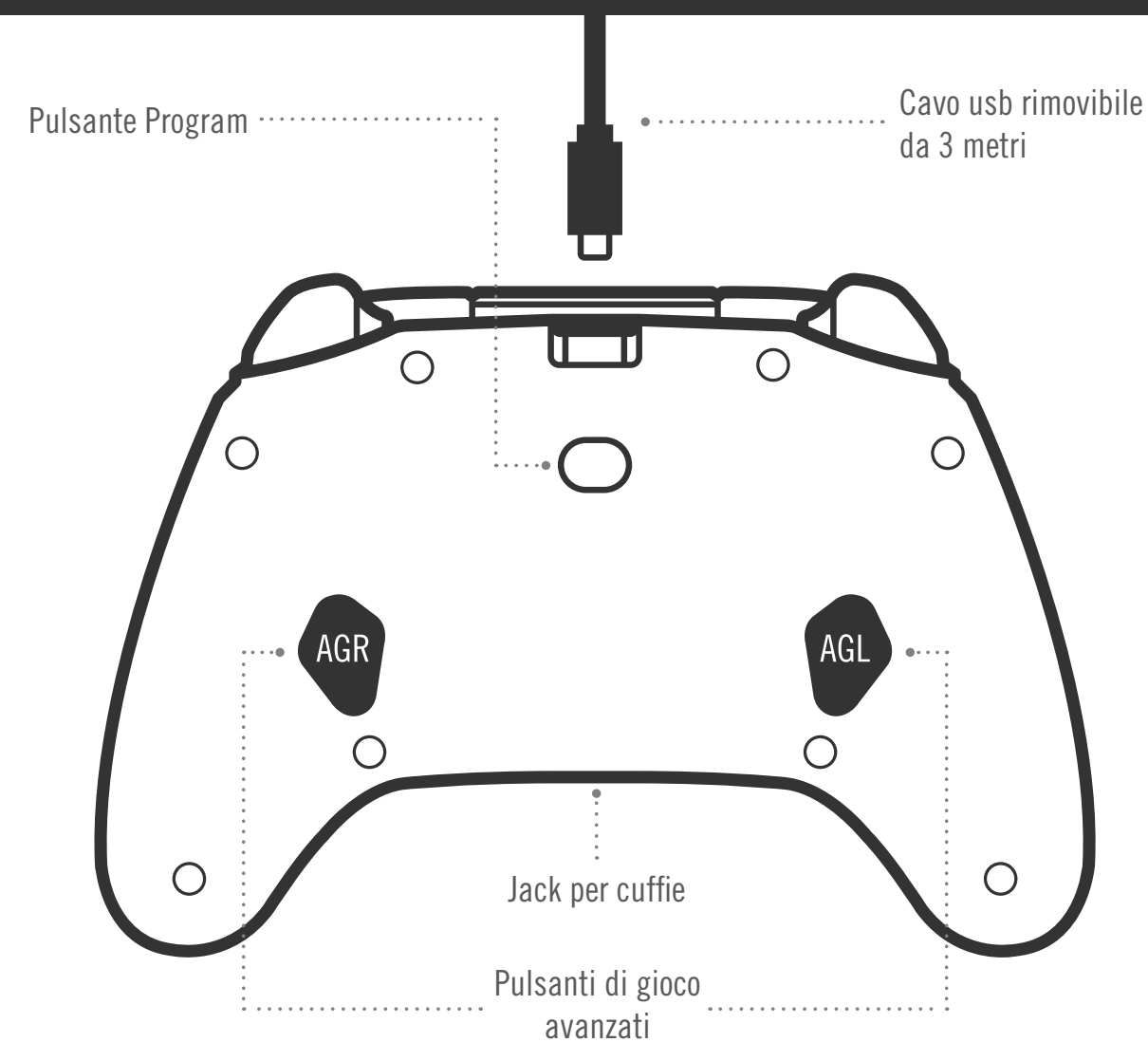
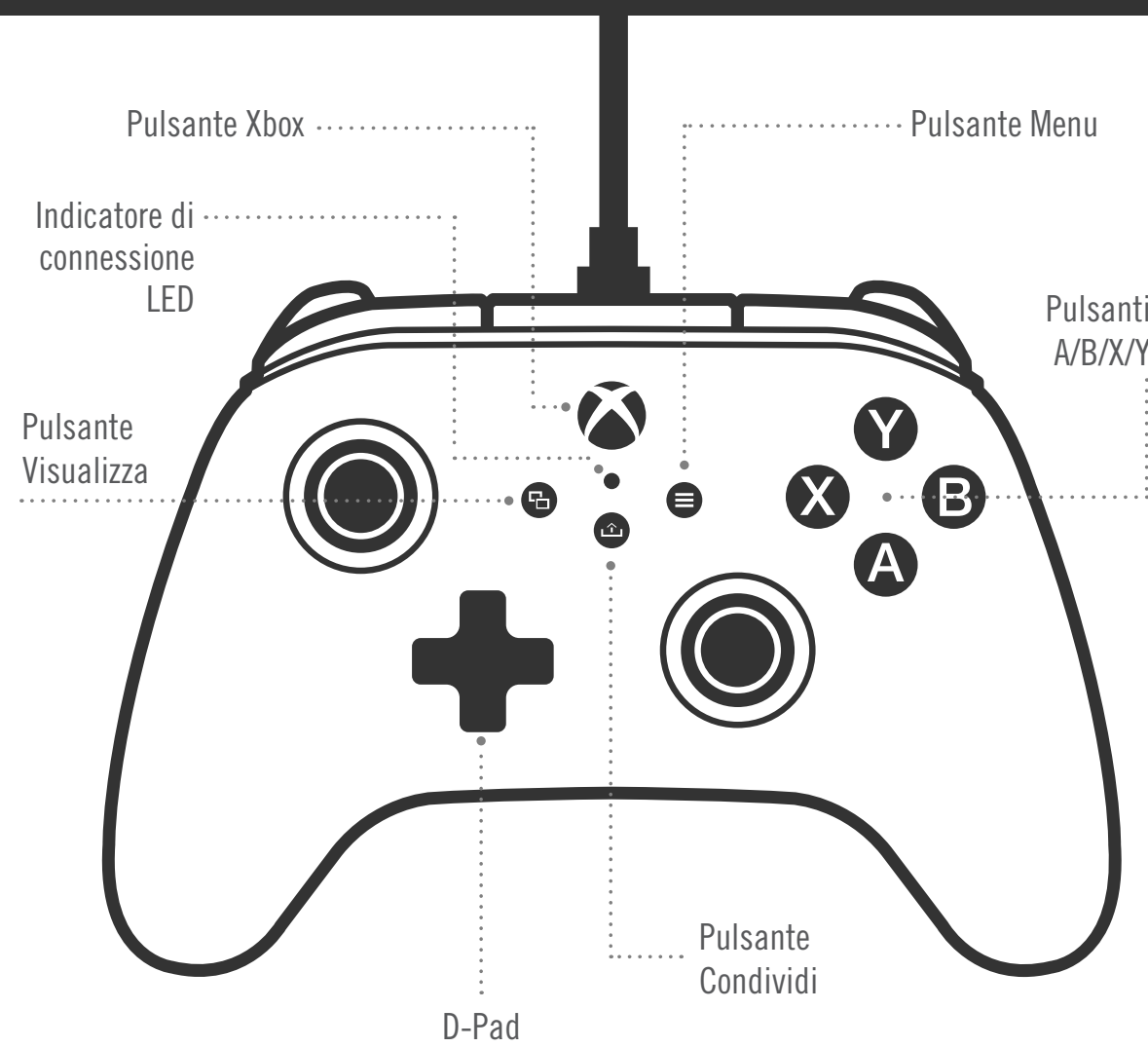

## CONTENUTO

- Controller cablato PowerA Advantage per Xbox
- Cavo USB (3 m)
- Manuale d'uso

## INSTALLAZIONE

1. Con la console Xbox spenta ("OFF"), collegare il cavo USB da 3 m inserendolo in una porta USB libera della console Xbox. Collegare l'altra estremità del cavo USB al controller avanzato cablato PowerA. Premere il pulsante Xbox per accendere ("ON") la console. La spia di connessione del controller si accende per confermare l'avvenuta connessione.

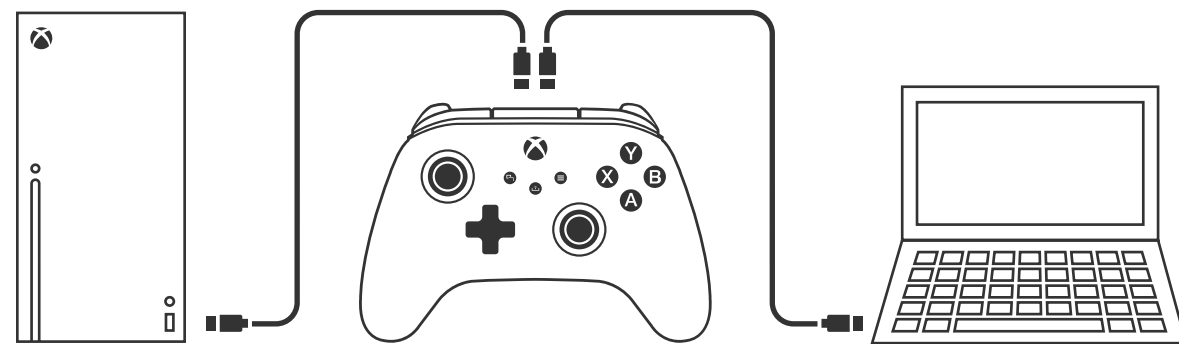

2. Con la console Xbox accesa ("ON"), collegare il cavo USB da 3 m inserendolo in una porta USB libera della console Xbox. Collegare l'altra estremità del cavo USB al controller avanzato cablato PowerA. La spia di connessione del controller si accende per confermare l'avvenuta connessione.

**NOTA:** Per queste operazioni consultare il manuale d'uso della Xbox.

## PROGRAMMAZIONE DEI PULSANTI GIOCO AVANZATO

1. Premere il pulsante di programmazione sul retro del controller. La spia di connessione lampeggia, a indicare che il controller è in modalità programmazione.



2. Premi uno dei seguenti pulsanti (A/B/X/Y/LT/RT/LB/RB/Pulsante levetta sinistra/ Pulsante levetta destra/+Control Pad) che desideri assegnare a un pulsante di gioco avanzato. Quindi, premi il pulsante di gioco avanzato (AGR o AGL) che desideri che esegua tale funzione. Il LED di connessione/programmazione smetterà di lampeggiare, a indicare che il pulsante di gioco avanzato è stato configurato.

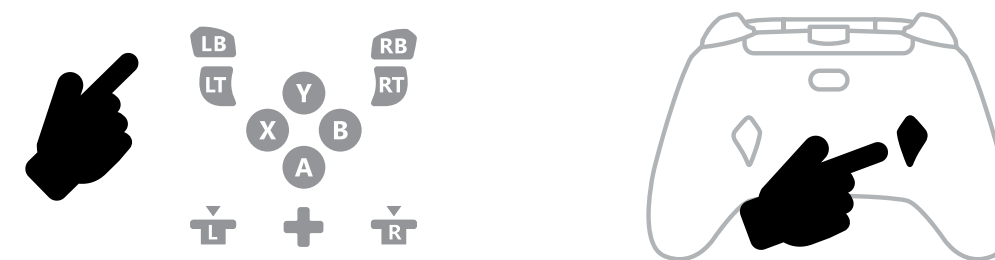

3. Ripetere per l'altro pulsante di gioco avanzato.

**NOTA:** La programmazione dei pulsanti di gioco avanzato resta memorizzata anche dopo essersi scollegati.

## RESET DEI PULSANTI GIOCO AVANZATO

1. Tenere premuto il pulsante di programmazione per 2 secondi. La spia di connessione lampeggia lentamente, a indicare che il controller è in modalità programmazione.
2. Premere AGL o AGR per resettare individualmente ciascun pulsante o tenere premuto il pulsante di programmazione per 5 secondi per resettarli entrambi contemporaneamente.

## UTILIZZO DEL PULSANTE CONDIVIDI

Consultare la documentazione Xbox per i dettagli sulle funzioni e le caratteristiche del pulsante Condividi.

## FISSAGGIO DELLE CUFFIE

- Per l'audio, inserire fino in fondo la spina da 3,5 mm delle cuffie (o cuffie con microfono/auricolari) nel jack audio da 3,5 mm del controller cablato.

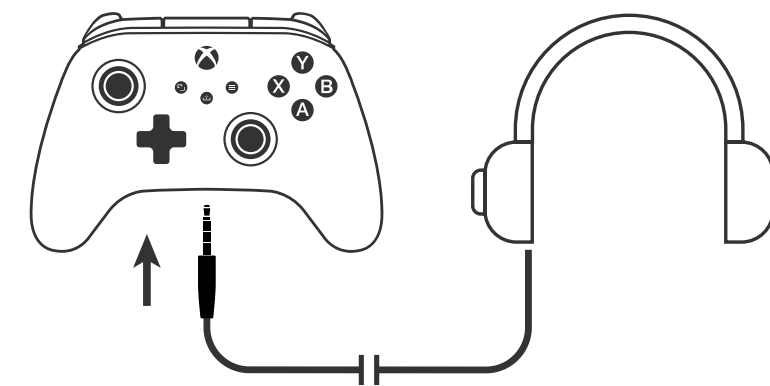

- Regola il volume utilizzando le impostazioni audio in Impostazioni Xbox e i controlli audio sulle cuffie.
- Le impostazioni audio sulla tua Xbox controlleranno l'audio trasmesso alle tue cuffie. Fare riferimento alla documentazione della Xbox e delle cuffie per ulteriori dettagli.
- Per evitare danni all'udito, non tenere il volume impostato su un livello alto per un periodo di tempo prolungato.

## REGOLAZIONE DELLE LEVETTE QUICK-TWIST

L'altezza di ciascuna levetta analogica può essere regolata su tre altezze:

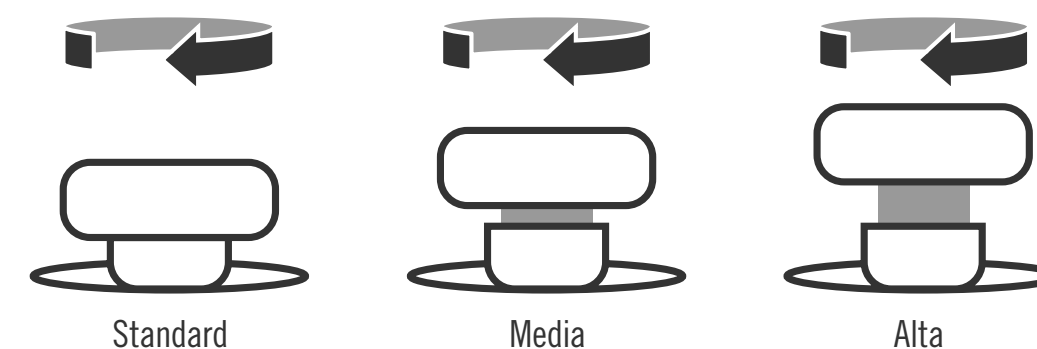

1. Per modificare l'altezza, ruotare il cappuccio della levetta analogica in senso orario finché non subentra l'altezza successiva. Per regolarla alla posizione più alta, basta ruotarla un'altra volta.
2. Per tornare all'altezza standard, ruotare nuovamente il cappuccio della levetta analogica una terza volta.

## RISOLUZIONE DEI PROBLEMI

Per le FAQ aggiornate visitare il sito [PowerA.com/support](https://PowerA.com/support).

**D: Il controller non si collega alla console Xbox.**

R: Verificare che la console Xbox sia alimentata ("ON").

R: Verificare che il TV sia impostato sul canale video corretto e che l'interfaccia della console Xbox sia visibile sul TV.

R: Verificare che il cavo sia collegato correttamente alla console Xbox.

R: Verificare che il cavo sia collegato correttamente al controller cablato avanzato PowerA.

**D: Il controller è collegato ma non funziona.**

R: Verificare di utilizzare il controller del giocatore 1.

Per ulteriori problemi consultare la Guida per l'utente della console Xbox.

ACCO Brands USA LLC 4 Corporate Drive, Lake Zurich, IL 60047  
[ACCOBRANDS.com](https://ACCOBRANDS.com) | [POWERA.com](https://POWERA.com) | **PRODOTTO IN CINA**

## SERVIZIO CLIENTI

Per richiedere assistenza per i tuoi accessori PowerA autentici, visita la pagina [PowerA.com/Support](https://PowerA.com/Support).

## GARANZIA

Garanzia limitata di due anni. Per ulteriori informazioni, visita [PowerA.com](https://PowerA.com).

## INFORMAZIONI LEGALI

© 2025 ACCO Brands. Tutti i diritti riservati. PowerA e il logo PowerA sono marchi di ACCO Brands. Microsoft, Xbox, Xbox "Sphere" Design, Xbox Series X|S, Xbox One e Windows sono marchi del gruppo di società Microsoft. Tutti gli altri marchi sono di proprietà dei rispettivi proprietari.

USB-C® è un marchio registrato dell'USB Implementers Forum.



L'applicazione Gamer HQ può essere utilizzata per testare, calibrare e personalizzare le impostazioni del controller. Con il controller collegato alla console Xbox o al PC Windows 10/11 tramite cavo USB-C è possibile:

- Aggiornare il firmware alla versione più recente
- Testare i pulsanti e i controlli analogici del controller, la funzionalità della vibrazione e l'audio
- Ricalibrare gli input analogici per ottenere una risposta adeguata ai comandi
- Impostare la zona morta/area attiva del grilletto e delle levette
- Impostare il bilanciamento del volume del gioco e l'intensità della vibrazione
- Rimappare i pulsanti (inclusi i pulsanti di gioco avanzati)



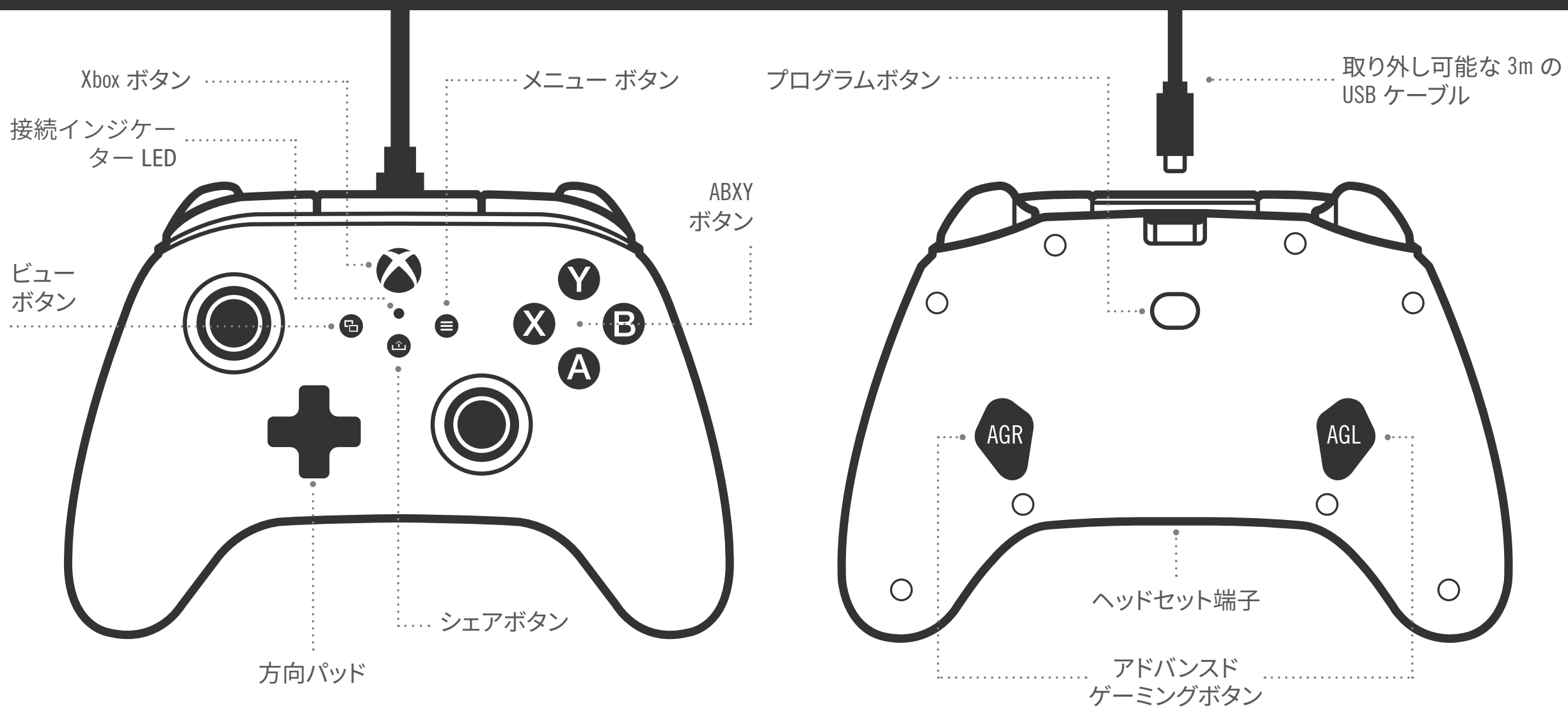

## 内容

- Xbox 用 PowerA Advantage 有線コントローラー
- 取り外し可能な 3m の USB ケーブル
- ユーザーマニュアル

## セットアップ

1. Xbox がオフになっている場合は、本体の使用可能な USB ポートとコントローラーの USB-C ポートを USB ケーブルで接続します。本体の電源がオンになるまで、コントローラーの Xbox ボタンを押します。小さな白い LED が点灯し、接続が完了したことを示します。
2. Xbox 本体がすでにオンになっている場合は、USB ケーブルを本体の空いている USB ポートに接続し、USB-C をコントローラーに接続します。小さな白い LED が点灯し、接続が完了したことを示します。

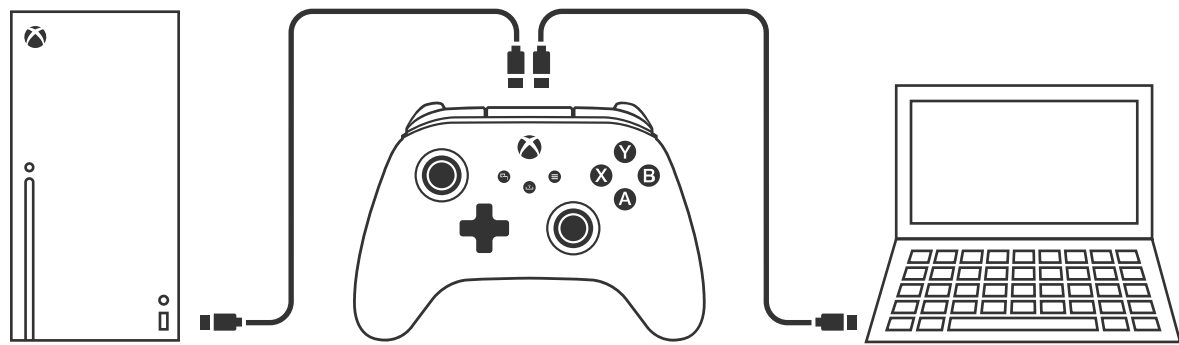

**注意:** プレイヤーとコントローラーの割り当てについては、公式の Xbox ユーザーマニュアルを参照してください。

## アドバンスドゲーミングボタンの割り当て

1. コントローラーの背面にあるプログラムボタンを押します。LED 接続ランプが点滅し、コントローラーが割り当てモードになっていることを示します。



2. アドバンスドゲーミングボタンに割り当てるボタン (A/B/X/Y/LT/RT/LB/RB/Lスティック/Rスティック/十字ボタンのいずれか) を押します。次に、実行したい機能のアドバンスドゲーミングボタン (AGR または AGL) を押します。接続/プログラムステータス LED の点滅が停止し、アドバンスドゲーミングボタンが設定されたことを示します。

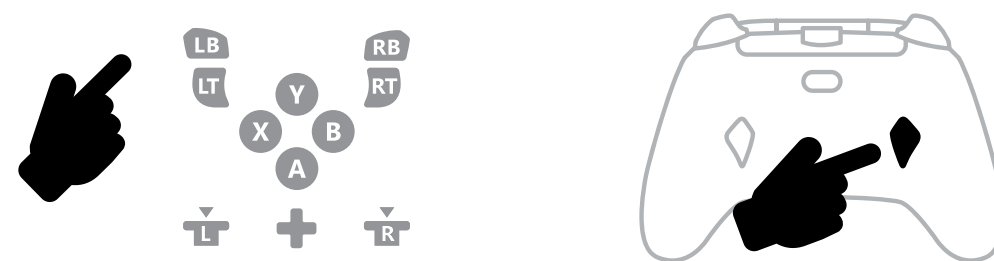

3. 残りのアドバンスドゲーミングボタンについても手順を繰り返します。

**注意:** アドバンスドゲーミングボタンの割り当ては、接続切断後もメモリに残ります。

## アドバンスドゲーミングボタンのリセット

1. プログラムボタンを 2 秒間押し続けます。LED 接続ランプがゆっくり点滅し、コントローラーが割り当てモードになっていることを示します。
2. AGL または AGR のいずれかを押して各ボタンを個別にリセットするか、プログラムボタンを 5 秒間押し続けて両方を同時にリセットします。

## シェアボタンの使用

シェアボタンに関連する機能と特徴の詳細については、Xbox のマニュアルを参照してください。

## ヘッドフォンの取り付け

- オーディオの場合は、ヘッドホン (またはヘッドセット / イヤホン) の 3.5mm プラグを有線コントローラーの 3.5mm オーディオ端子に完全に挿入します。

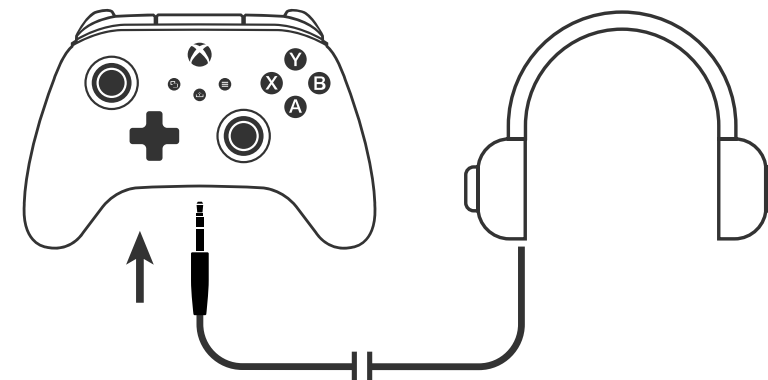

- Xbox 設定のオーディオ設定とヘッドフォンのオーディオコントロールを使用して音量を調整します。
- Xbox のオーディオ設定は、ヘッドフォンに送信されるオーディオを制御します。詳細については、Xbox およびヘッドフォンのマニュアルを参照してください。
- 聴覚障害を防ぐため、長時間にわたって高音量設定で使用しないでください。

## 高さ調整機能付きアナログスティック

各アナログスティックは3つの高さに調整できます。:

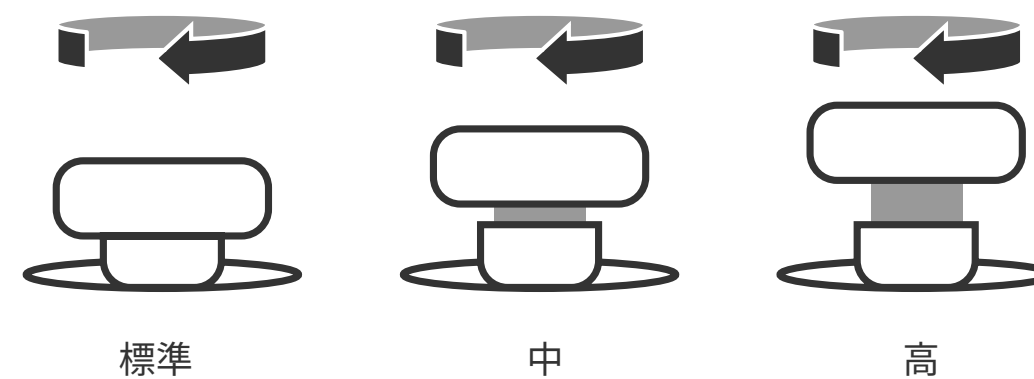

1. 高さを変更するにはアナログスティックを時計回りに、次の高さのノッチに引っかかるまで回します。最も高くしたい場合は、もう一度回してください。
2. 標準の高さに戻すにはアナログスティックを 3 回、回してください。

## トラブルシューティング

最新のよくある質問については、こちらをご覧ください。PowerA.com/Support

- 質問:** コントローラーが Xbox 本体に接続されないのはなぜですか?  
**回答:** Xbox 本体の電源が「オン」になっていることを確認してください。
- 質問:** テレビが適切なビデオ入力に設定されており、テレビ画面に Xbox 本体インターフェイスが表示されていることを確認します。  
**回答:** ケーブルが Xbox 本体に正しく接続されていることを確認します。
- 質問:** ケーブルが PowerA Advantage 有線コントローラーに正しく接続されていることを確認します。  
**回答:** ケーブルが Xbox 本体に正しく接続されていることを確認します。
- 質問:** コントローラーが接続されているのに機能しないのはなぜですか?  
**回答:** プレイヤー #1 のコントローラーを使用していることを確認してください。
- 詳細なトラブルシューティングについては、Xbox 本体のユーザーガイドを参照してください。

ACCO Brands USA, LLC 4 Corporate Drive, Lake Zurich, IL 60047  
 ACCOBRANDS.COM | POWERA.COM | 中国製

## サポート問い合わせ先

正規 PowerA アクセサリーのサポートについては、こちらをご覧ください。  
 PowerA.com/Support

## 保証について

2 年間の国内正規品限定保証の詳細については、こちらをご覧ください。  
 PowerA.com/Support

## その他の法的情報

© 2025 ACCO Brands. 無断転載を禁じます。PowerA および PowerA ロゴは ACCO Brands の商標です。Microsoft, Xbox, Xbox の丸型デザイン, Xbox Series X|S, Xbox One, および Windows は Microsoft グループの商標です。その他すべての商標は、それぞれの所有者の財産です。

USB-C® は、USB Implementers Forum の登録商標です。



Gamer HQ アプリを使って、コントローラーのテスト、調整、設定のカスタマイズができます。コントローラーを USB-C ケーブルで Xbox または Windows 10/11 PC に接続すると、以下のことが可能になります。

- ファームウェアを最新バージョンに更新
- コントローラーのボタン、アナログスティック、振動機能、オーディオをテスト
- トリガーとアナログスティックのデッドゾーン / アクティブエリアを設定
- ゲームチャットの音量バランスと振動の強さを調整
- ボタンの再割り当て (アドバンスドゲーミングボタンを含む)



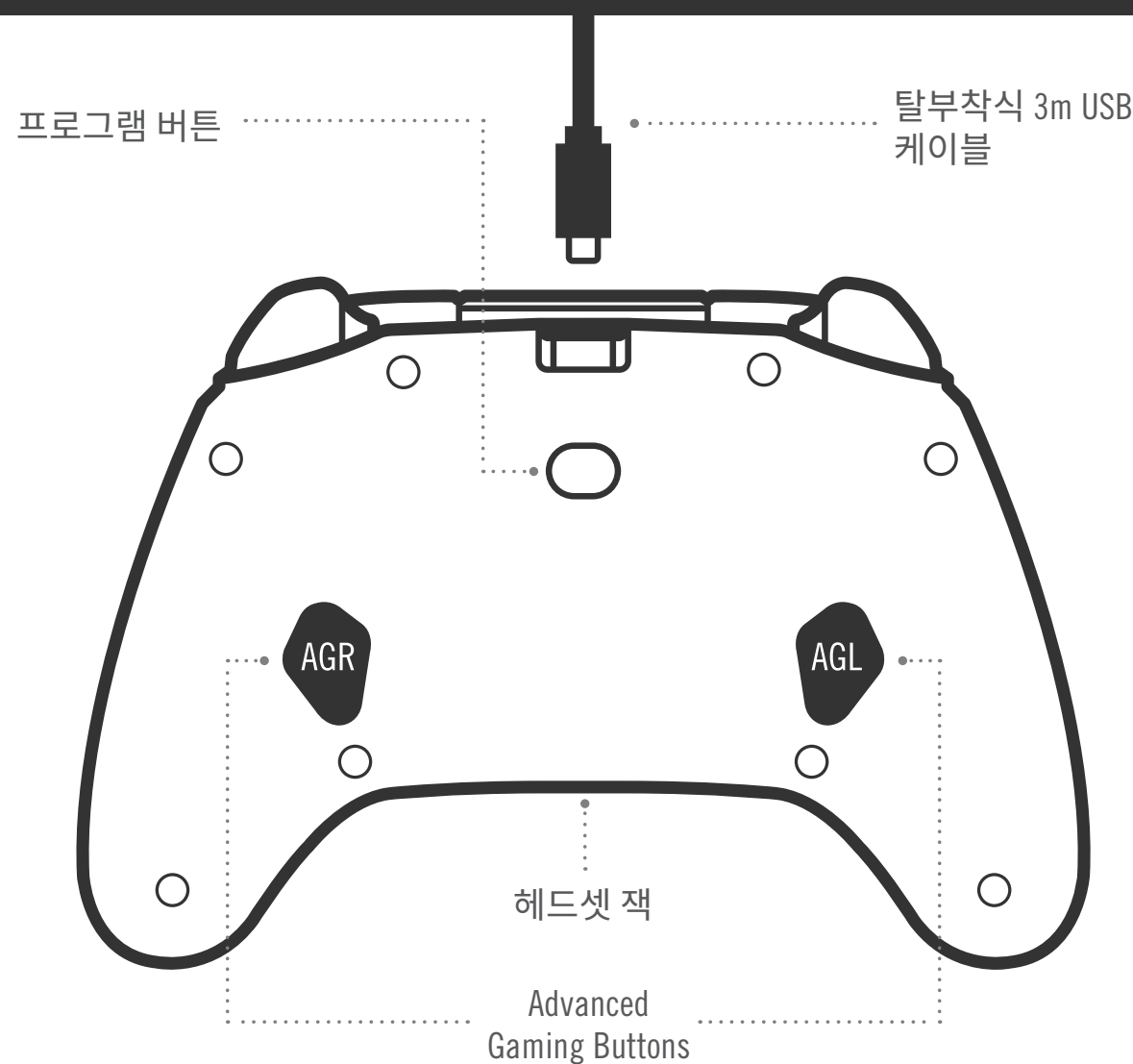
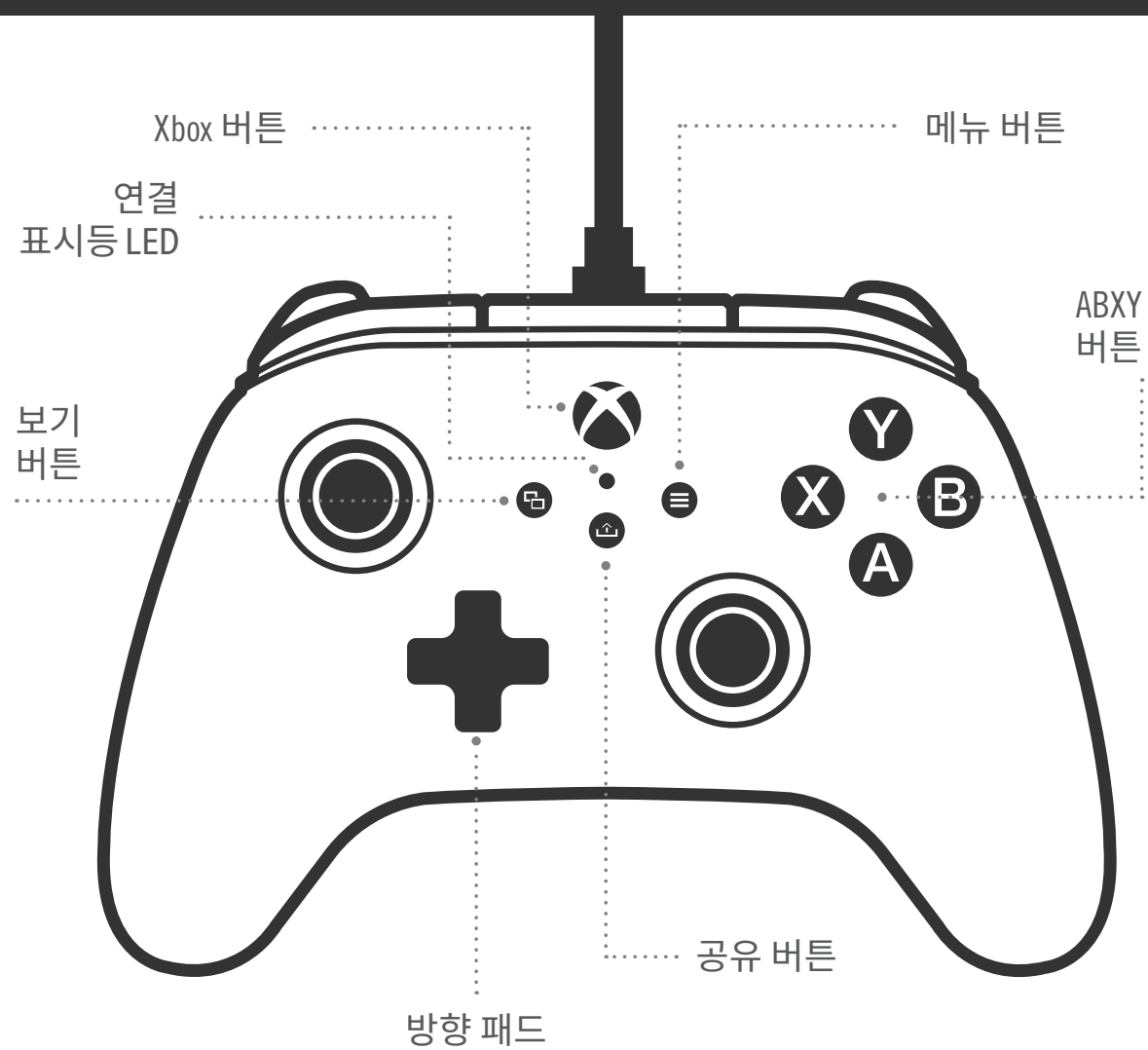

콘텐츠

- PowerA 고급 유선 Xbox 컨트롤러
- 탈부착식 3m USB 케이블
- 사용 설명서

설정

1. Xbox 전원이 꺼진 상태라면 USB 케이블을 콘솔의 사용 가능한 USB 포트와 컨트롤러의 USB-C 포트에 연결하십시오. 콘솔이 켜질 때까지 컨트롤러에 있는 Xbox 버튼을 누르십시오. 작은 하얀색 LED가 빛나면 성공적으로 연결되었다는 표시입니다.
2. Xbox 전원이 이미 켜진 상태라면 USB 케이블을 콘솔의 사용 가능한 USB 포트와 컨트롤러의 USB-C 포트에 연결하십시오. 작은 흰색 LED가 빛나면 성공적으로 연결되었다는 표시입니다.

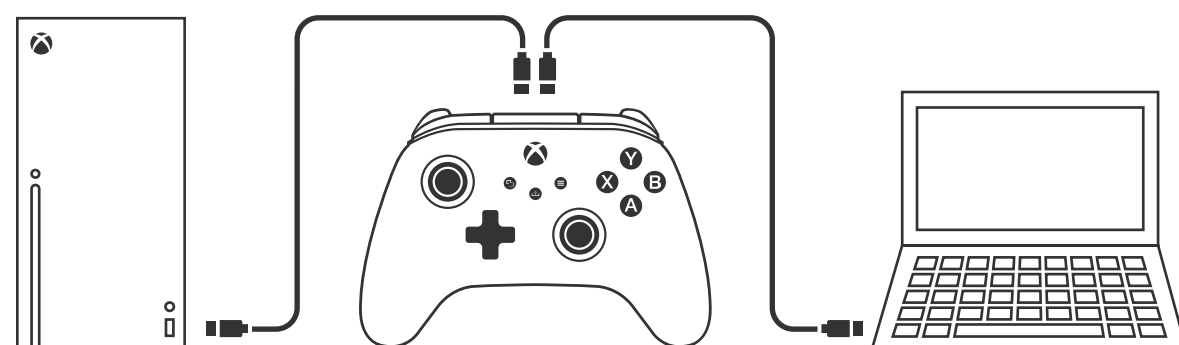

참고: 플레이어 및 컨트롤러 할당은 공식 Xbox 사용자 매뉴얼을 참고하십시오.

ADVANCED GAMING BUTTONS 할당

1. 컨트롤러의 후면에 있는 프로그램 버튼을 누르십시오. LED 연결 표시등이 빛나면 컨트롤러가 할당 모드에 들어갔다는 표시입니다.



2. Advanced Gaming Button에 할당하려면 다음 버튼(A/B/X/Y/LT/RT/LB/RB/왼쪽 스틱/오른쪽 스틱/십자 버튼) 중 하나를 누릅니다. 그리고 해당 기능을 수행할 Advanced Gaming Button(AGR 또는 AGL)을 누릅니다. 연결 / 프로그램 LED의 점멸이 중지되면 Advanced Gaming Button이 설정되었음을 나타내는 것입니다.



3. 나머지 Advanced Gaming Button에 대해 반복합니다.

참고: Advanced Gaming Button 할당은 연결이 끊긴 후에도 메모리에 남아 있습니다.

ADVANCED GAMING BUTTONS 재설정

1. 프로그램 버튼을 2초간 누른 상태로 유지하십시오. LED 연결 표시등이 천천히 빛나면 컨트롤러가 할당 모드에 들어갔다는 표시입니다.
2. AGL 또는 AGR을 눌러 각 버튼을 개별적으로 재설정하거나 프로그램 버튼을 5초간 눌러 두 개를 동시에 재설정합니다.

공유 버튼 사용

공유 버튼과 관련된 기능에 대한 자세한 내용은 Xbox 문서를 참고하십시오.

헤드폰 연결

- 오디오의 경우 헤드폰(헤드셋 또는 이어버드)의 3.5mm 단자를 유선 컨트롤러의 3.5mm 오디오 단자 소켓에 끝까지 삽입하십시오.

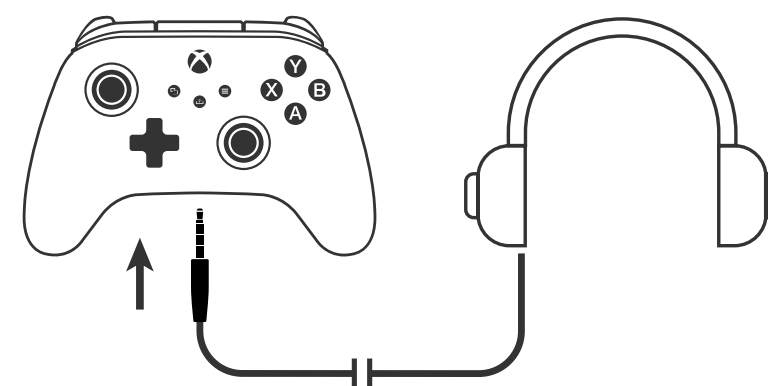

- Xbox 설정의 오디오 설정 및 헤드폰의 오디오 설정을 사용해 볼륨을 조절하십시오.
- Xbox의 오디오 설정이 헤드폰에 전달되는 오디오를 제어합니다. 추가적인 정보는 Xbox 및 헤드폰 문서를 참고하십시오.
- 청력 손실을 방지하기 위해서 장시간 높은 볼륨 설정을 사용하지 마십시오.

퀵 트위스트 썸스틱 조정

각 썸스틱 높이는 세 단계로 높이를 조절할 수 있습니다:

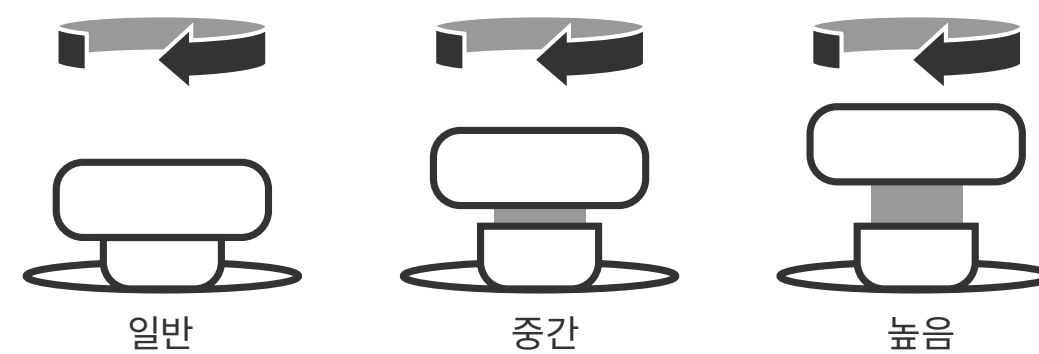

1. 높이를 변경하려면 아날로그 캡을 다음 높이 노치에 걸리는 느낌이 들 때까지 시계 방향으로 돌리십시오. 가장 높은 높이를 원한다면 두 번 돌리십시오.
2. 일반 높이로 돌아오려면 아날로그 스틱이 일반 높이로 내려올 수 있게 아날로그 캡을 세 번째 단계까지 돌리십시오.

문제 해결

최신 질문을 확인하려면 PowerA.com/support에 방문하십시오.

- Q: 왜 컨트롤러가 Xbox 콘솔에 연결되지 않나요?**  
 답변: Xbox 콘솔의 전원이 "켜짐" 상태인지 확인하십시오.  
 답변: TV가 적절한 비디오 입력으로 설정되어 있고 TV 화면에서 Xbox 콘솔 인터페이스를 볼 수 있는지 확인하십시오.  
 답변: 케이블이 Xbox 콘솔에 제대로 연결되어 있는지 확인하십시오.  
 답변: 케이블이 PowerA 고급 유선 컨트롤러에 제대로 연결되어 있는지 확인하십시오.
- Q: 컨트롤러가 연결되는데 왜 작동하지 않나요?**  
 답변: 플레이어 #1 컨트롤러를 사용하고 있는지 확인하십시오.  
 추가적인 문제 해결은 Xbox 콘솔 사용자 가이드를 참고하십시오.

ACCO Brands USA, LLC 4 Corporate Drive, Lake Zurich, IL 60047  
 ACCOBRANDS.COM | POWERA.COM | MADE IN CHINA

문의/지원

정품 PowerA 액세서리에 대한 지원을 받으려면 PowerA.com/Support를 방문하십시오.

보증

2년 보증: 자세한 내용은 PowerA.com/support를 방문하십시오.

추가 법적 정보

© 2025 ACCO Brands. All Rights Reserved. PowerA 및 PowerA 로고는 ACCO Brands의 상표입니다. Microsoft, Xbox, Xbox "Sphere" Design, Xbox Series X|S, Xbox One, 및 Windows는 Microsoft 그룹의 트레이드마크입니다. 다른 모든 상표는 해당 소유자의 재산입니다.

USB-C®는 USB-IF(USB Implementers Forum)의 등록 상표입니다.

Gamer HQ 앱을 통해 컨트롤러의 테스트, 보정, 설정 맞춤 설정이 가능합니다. USB-C 케이블로 Xbox 또는 Windows 10/11 PC에 연결된 컨트롤러로 다음이 가능합니다.

- 펌웨어를 최신 버전으로 업데이트
- 컨트롤러의 버튼 및 아날로그 컨트롤, 진동 기능, 오디오 테스트
- 적절한 컨트롤 반응을 위한 아날로그 입력 재보정
- 트리거 및 썸스틱의 데드존/액티브 영역 설정
- 게임 채팅 볼륨 밸런스 및 진동 강도 설정
- 버튼 리매핑 (Advanced Gaming Button 포함)

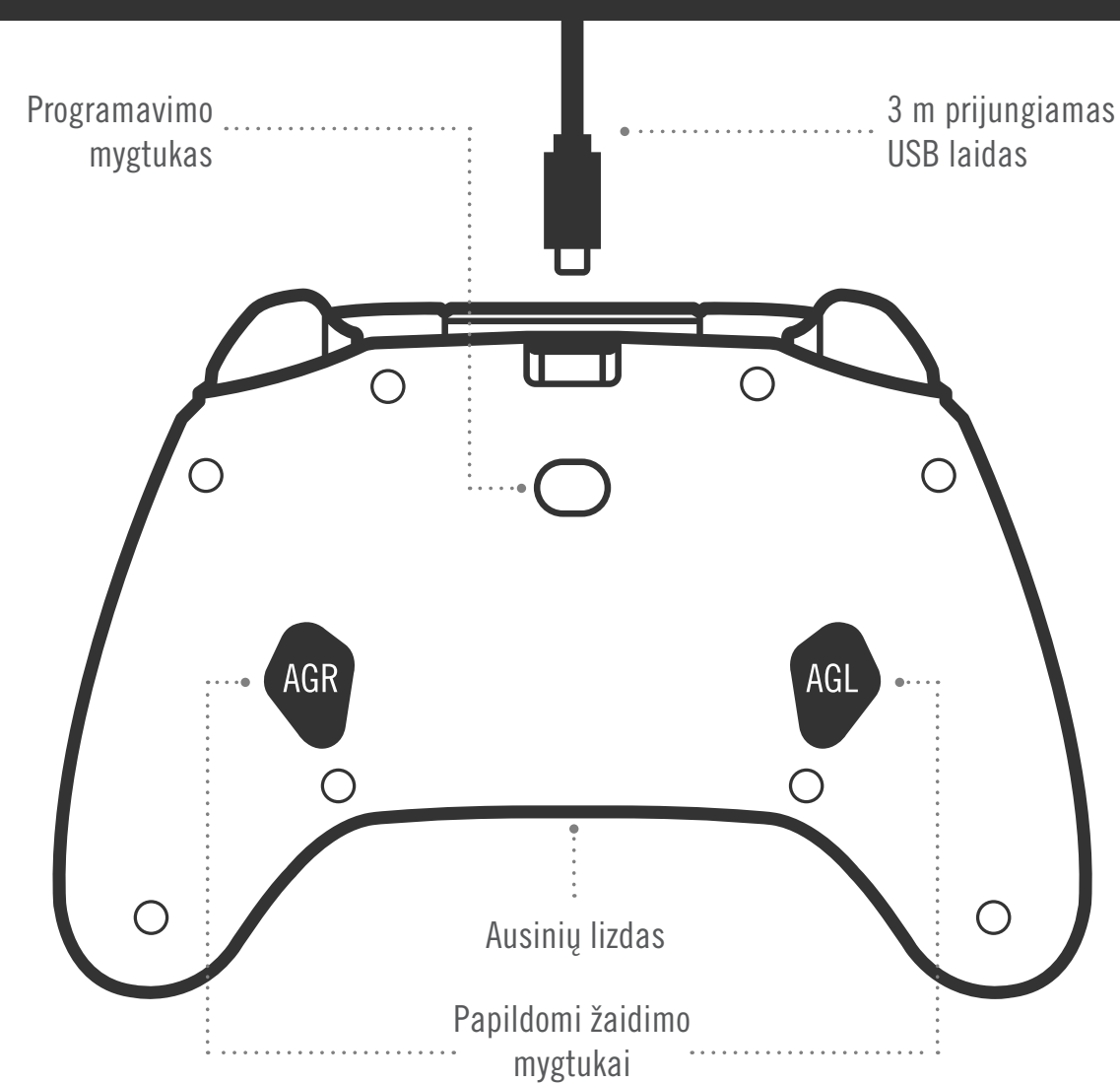
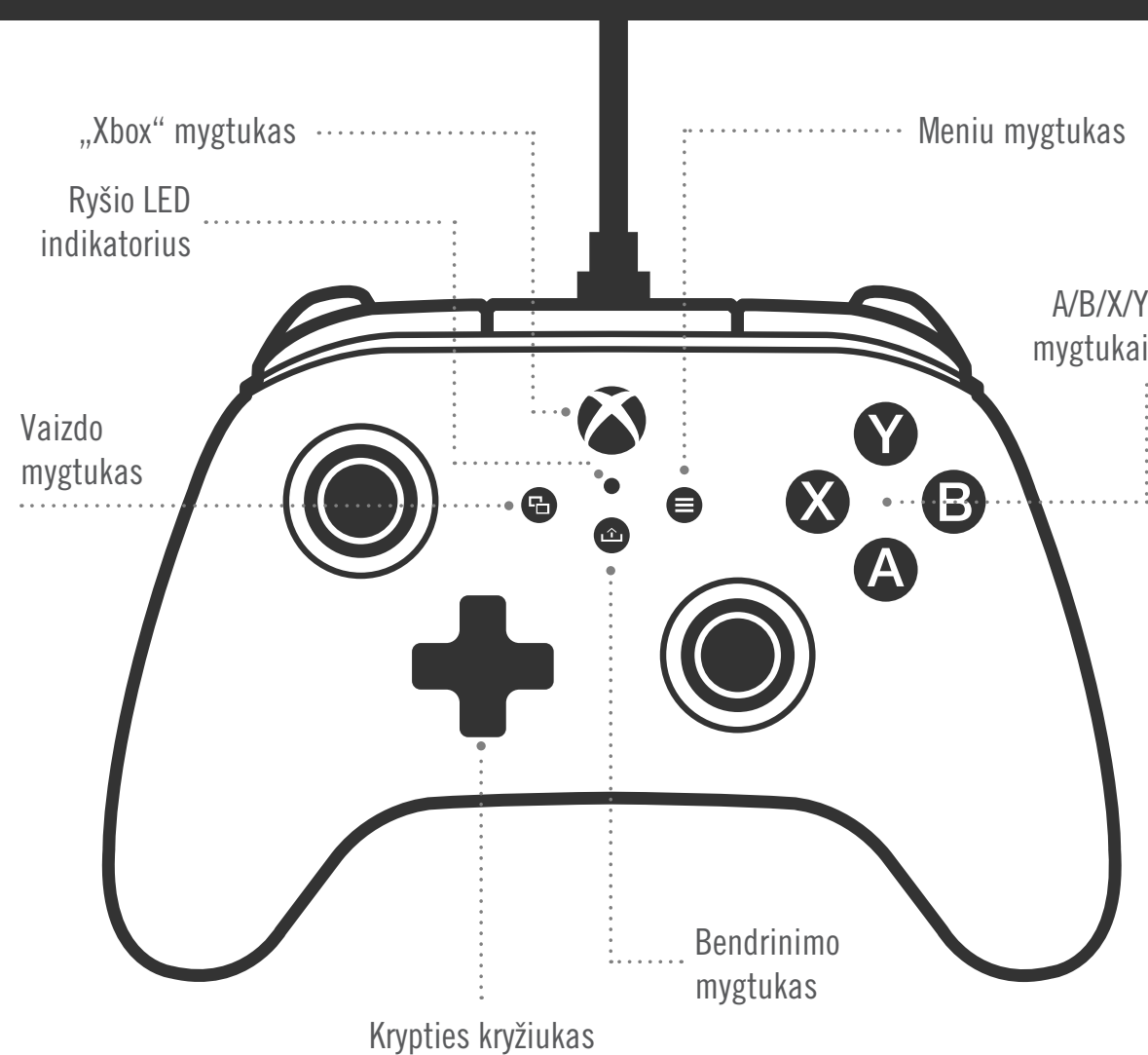

## TURINYS

- Konsolės „Xbox“ „PowerA Advantage“ laidinis valdiklis
- 3 m prijungiamas USB laidas
- Naudotojo vadovas

## SĄRANKA

1. Jei jūsų „Xbox“ išjungta, prijunkite USB laidą prie laisvo konsolės USB prievado, o kitą galą prijunkite prie valdiklio USB-C prievado. Paspauskite ir palaikykite valdiklio „Xbox“ mygtuką, kol įsijungs konsolė. Baltai šviečiantis mažas LED nurodo, kad ryšys užmegztas sėkmingai.
2. Jei jūsų „Xbox“ jau įjungta, tiesiog prijunkite USB laidą prie bet kurio laisvo konsolės USB prievado, o kitą galą prijunkite prie valdiklio USB-C prievado. Turėtų įsižiebtį mažas baltas LED, kuris nurodo, kad ryšys užmegztas sėkmingai.

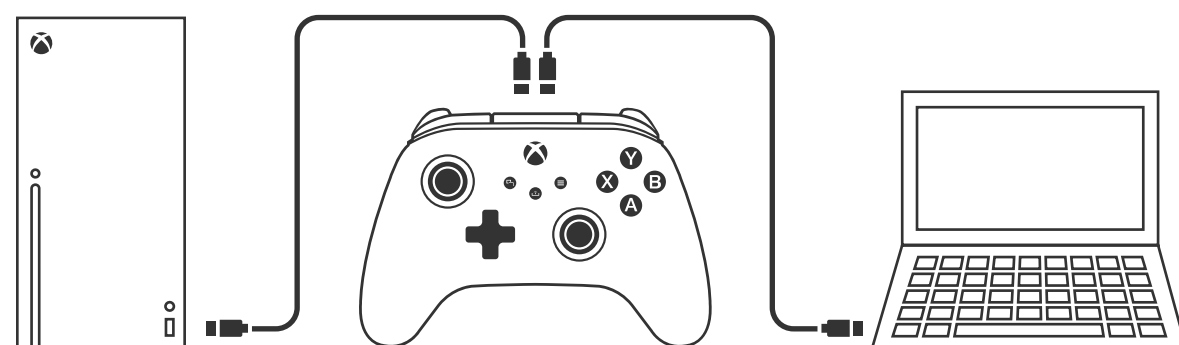

**PASTABA.** Kaip priskirti žaidėją ir valdiklį, žr. oficialų „Xbox“ naudotojo vadovą.

## PAPILDOMŲ ŽAIDIMO MYGTUKŲ PRISKYRIMAS

1. Paspauskite programavimo mygtuką, esantį valdiklio gale. LED ryšio indikatorius pradės mirksėti, nurodymas, kad valdiklis veikia priskyrimo režimu.



2. Paspauskite vieną iš šių mygtukų (A/B/X/Y/LT/RT/LB/RB/kairiosios svirties paspaudimą/dešinėsios svirties paspaudimą/+valdymo kryžiuoką), kurį norite priskirti papildomam žaidimo mygtukui. Tada paspauskite papildomą žaidimo mygtuką (AGR arba AGL), kuriam norite priskirti šią funkciją. Ryšio / programos LED nustos mirksėti, pranešdamas, kad papildomas žaidimo mygtukas nustatytas.



3. Veiksmus pakartokite kitam papildomam žaidimo mygtukui.

**PASTABA.** Papildomiems žaidimo mygtukams priskirtos funkcijos bus saugomos atmintyje net atjungus valdiklį.

## PAPILDOMŲ ŽAIDIMO MYGTUKŲ NUSTATYMAS IŠ NAUJO

1. Nuspauskite ir laikykite programavimo mygtuką 2 sekundes. LED ryšio indikatorius pradės lėtai mirksėti, nurodymas, kad valdiklis veikia priskyrimo režimu.
2. Paspauskite AGL arba AGR, kad atkurtumėte po vieną mygtuką arba nuspauskite ir palaikykite programavimo mygtuką 5 sekundes, kad atkurtumėte abu mygtukus vienu metu.

## KAIP NAUDOTIS BENDRINIMO MYGTUKU

Išsamesnės informacijos apie bendrinimo mygtuko funkcijas rasite „Xbox“ dokumentacijoje.

## AUSINIŲ PRIJUNGIMAS

- Kad girdėtusi garsas, iki galo įstatykite 3,5 mm ausinių jungtį į laidinio valdiklio 3,5 mm garso lizdą

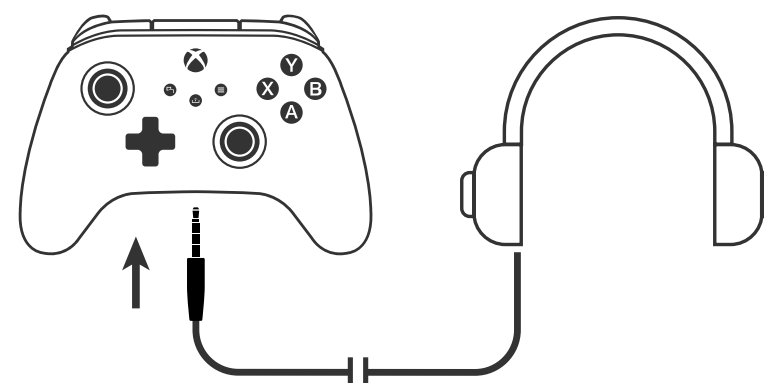

- Nustatykite garsumą „Xbox“ garso nustatymuose ir ausinių garsumo valdikliu.
- „Xbox“ garsumo nustatymai reguliuoja ausinių garsumą. Išsamesnės informacijos apie rasite „Xbox“ ir ausinių dokumentacijoje.
- Nesiklausykite labai garsiai ilgą laiką, antraip galite pažeisti klausą.

## GREITAI PASUKAMOS SVIRTELĖS REGULIAVIMAS

Kiekvienos svirtelės aukštį galima reguliuoti, pasirenkant vieną iš trijų aukščių:

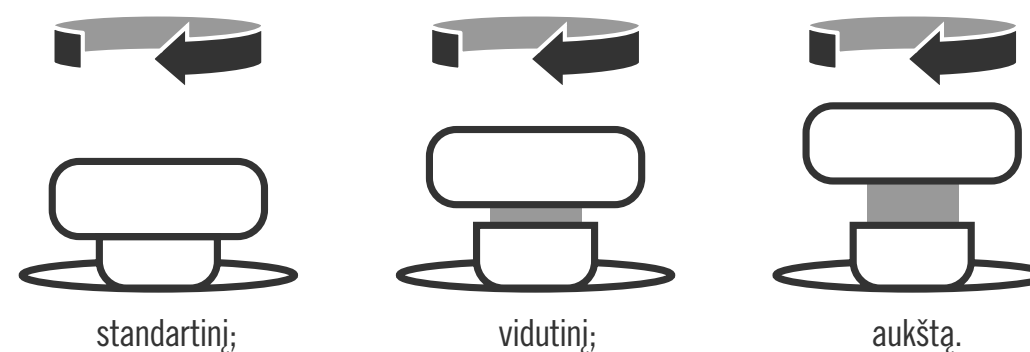

1. Norėdami pakeisti aukštį, pasukite analoginę galvutę pagal laikrodžio rodyklę, kol pajusite, kad ji užsifiksavo kitoje aukščio pakopoje. Jei norite pasiekti aukščiausią aukštį, pasukite antrą kartą.
2. Norėdami grįžti į standartinį aukštį, trečią kartą pasukite analoginę galvutę ir analoginė svirtis nusileis iki standartinio aukščio.

## TRIKČIŲ ŠALINIMAS

Naujausius DUK rasite [PowerA.com/support](https://www.powera.com/support).

**K: Valdiklis neprisijungia prie „Xbox“ konsolės.**

A: Patikrinkite, ar „Xbox“ konsolė įjungta.

A: Patikrinkite, ar įjungtas tinkamas televizoriaus vaizdo šaltinis ir ar televizoriaus ekrane matote „Xbox“ konsolės sąsają.

A: Patikrinkite, ar laidas tvirtai prijungtas prie „Xbox“ konsolės.

A: Patikrinkite, ar laidas tvirtai prijungtas prie „PowerA Advantage“ laidinio valdiklio.

**K: Valdiklis prijungtas, bet neveikia.**

A: Patikrinkite, ar naudojate 1 žaidėjo valdiklį.

Daugiau problemų sprendimų rasite savo „Xbox“ konsolės naudotojo vadove.

ACCO Brands USA, LLC 4 Corporate Drive, Lake Zurich, IL 60047  
[ACCOBRANDS.COM](https://www.accobrands.com) | [POWERA.COM](https://www.powera.com) | [PAGAMINTA KINIJOJE](https://www.pagaminta.com)

## KONTAKTAS / PALAIKYMAS

Originaliems „PowerA“ priedams skirtą palaikymą rasite [PowerA.com/Support](https://www.powera.com/support).

## GARANTIJA

2 metų ribotoji garantija: išsamesnės informacijos rasite svetainėje [PowerA.com/support](https://www.powera.com/support).

## PAPILDOMA TEISINĖ INFORMACIJA

© „2025 ACCO Brands“. Visos teisės saugomos. „PowerA“ ir „PowerA“ logotipas yra „ACCO Brands“ prekių ženklai. „Microsoft“, „Xbox“, „Xbox“ sferos ženklas, „Xbox Series X|S“, „Xbox One“ ir „Windows“ yra „Microsoft“ įmonių grupių prekių ženklai. Visi kiti prekių ženklai priklauso jų atitinkamiems savininkams.

USB-C® yra registruotasis „USB Implementers Forum“ prekių ženklas.



Programėle „Gamer HQ“ galima išbandyti, kalibruoti ir tinkinti valdiklio nustatymus. Prijungę valdiklį prie „Xbox“ arba „Windows 10/11“ kompiuterio USB-C laidu, galite:

- įdiegti naujausią programinės-apatinės įrangos versiją;
- išbandyti valdiklio mygtukus ir analoginius valdiklius, vibracijos funkciją bei garsą;
- iš naujo sukalibruoti analogines įvestis, kad valdymas veiktų tinkamai;
- nustatyti paleidiklių ir svirtelių nejudros / aktyvią zoną;
- nustatyti žaidimo pokalbių garsumo balansą ir vibracijos intensyvumą;
- iš naujo sukonfigūruoti mygtukus (įskaitant papildomus žaidimo mygtukus).



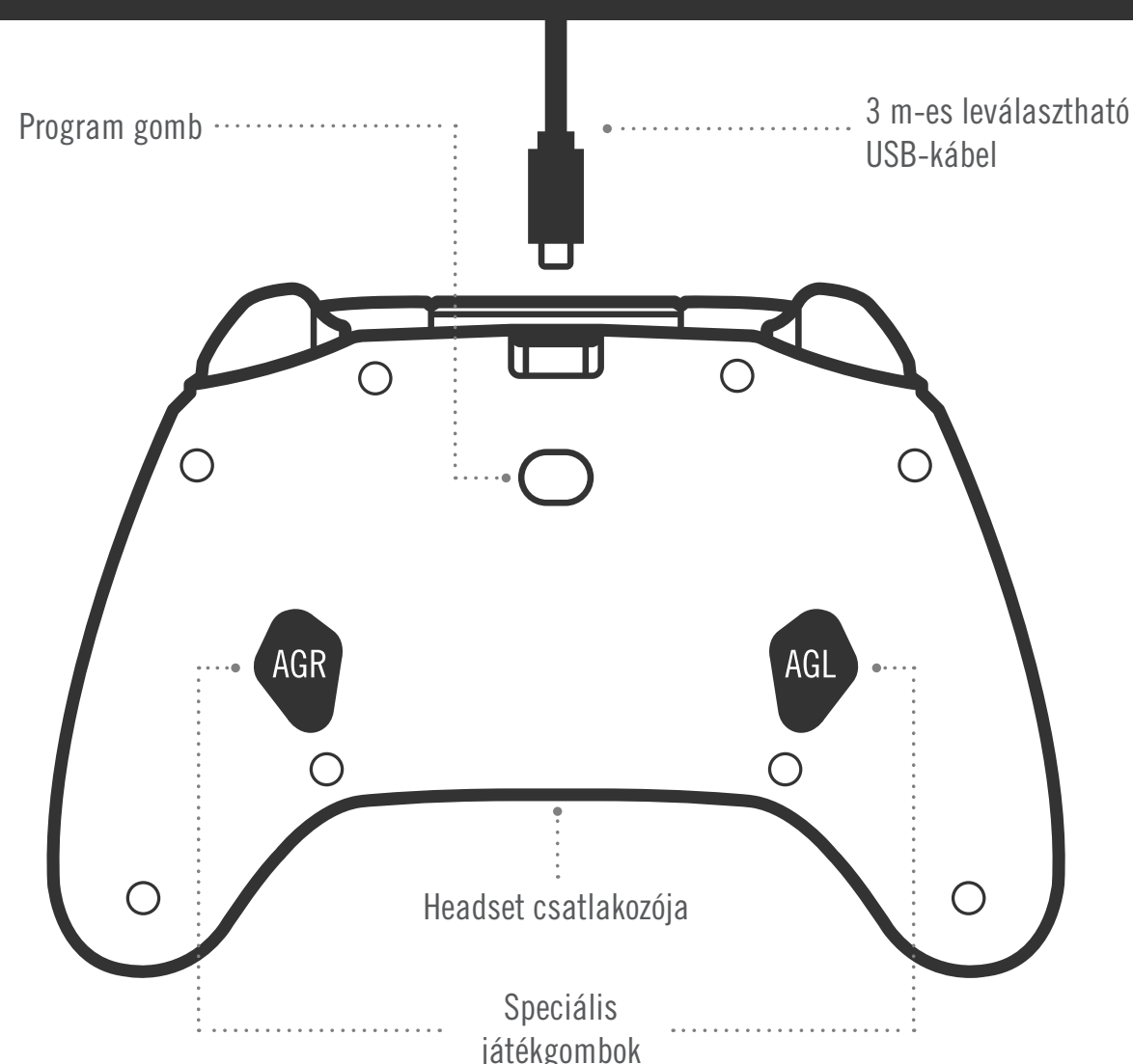
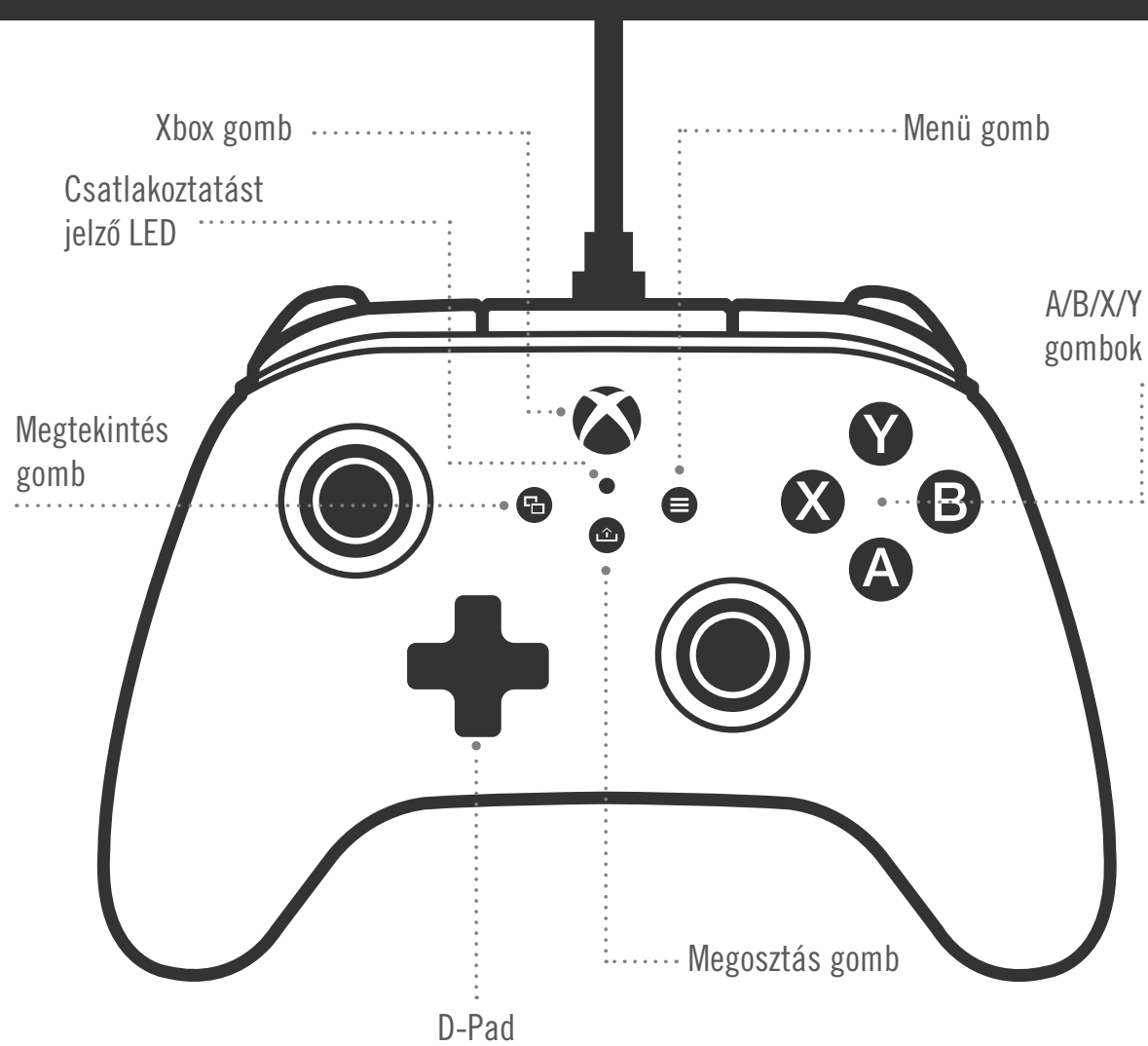

## TARTALOM

- PowerA Advantage vezetékes Xbox-vezérlő
- 3 m-es leválasztható USB-kábel
- Használati útmutató

## BEÁLLÍTÁS

1. Ha az Xbox ki van kapcsolva, csatlakoztasd az USB-kábelt a konzol egy szabad USB-portjához és a vezérlő USB-C-portjához. Nyomd meg a vezérlőn lévő Xbox gombot, amíg a konzol bekapcsol. A kis fehér LED világítani kezd, jelezve a sikeres csatlakoztatást.

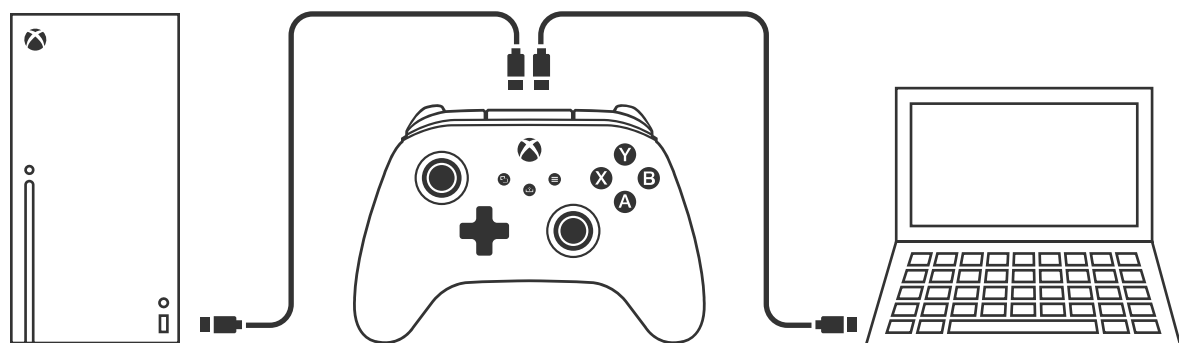

2. Ha az Xbox konzol már be van kapcsolva, egyszerűen csatlakoztasd az USB-kábelt a konzol bármelyik szabad USB-portjához, majd csatlakoztasd az USB-C-kábelt a vezérlőhöz is. A kis fehér LED-nek világítania kell, jelezve a sikeres csatlakoztatást.

**MEGJEGYZÉS:** A játékosok és vezérlők hozzárendelésével kapcsolatban tekintsd meg az Xbox hivatalos használati útmutatóját.

## A SPECIÁLIS JÁTÉKGOMBOK KIOSZTÁSA

1. Nyomd meg a vezérlő hátoldalán található Program gombot. A LED-es csatlakoztatásjelző villogni kezd, jelezve, hogy a vezérlő hozzárendelési módban van.



2. Nyomd meg azt a gombot (A/B/X/Y/bal ravasz, jobb ravasz, bal ütőző, jobb ütőző/bal kar megnyomása/jobbs kar megnyomása/+ iránygombok), amelyet speciális játékgombként kívánsz használni. Ezután nyomd meg azt a speciális játékgombot (AGR vagy AGL), amelyet az adott funkcióra kívánsz használni. A csatlakoztatás/program LED villogása leáll, jelezve, hogy a speciális játékgomb lett állítva.



3. Ismételd meg az eljárást a másik speciális játékgombbal.

**MEGJEGYZÉS:** A speciális játékgombok hozzárendeléseit a leválasztás után is megőrzi a rendszer.

## A SPECIÁLIS JÁTÉKGOMBOK VISSZAÁLLÍTÁSA

1. Nyomd meg 2 másodpercig a Program gombot. A LED-es csatlakoztatásjelző lassan villogni kezd, jelezve, hogy a vezérlő hozzárendelési módban van.
2. Nyomd meg az AGL vagy AGR gombot az egyenként történő visszaállításukhoz, vagy tartsd lenyomva a Program gombot 5 másodpercig a két gomb egyidejű visszaállításához.

## A MEGOSZTÁS GOMB HASZNÁLATA

A Megosztás gomb funkcióival és szolgáltatásaival kapcsolatban az Xbox dokumentációjában találsz részletes leírást.

## FEJHALLGATÓ CSATLAKOZTATÁSA

- Hang hallgatásához told be teljesen a fejhallgató (vagy fülhallgató) 3,5 mm-es csatlakozóját a vezetékes vezérlő 3,5 mm-es audiocsatlakozójába.

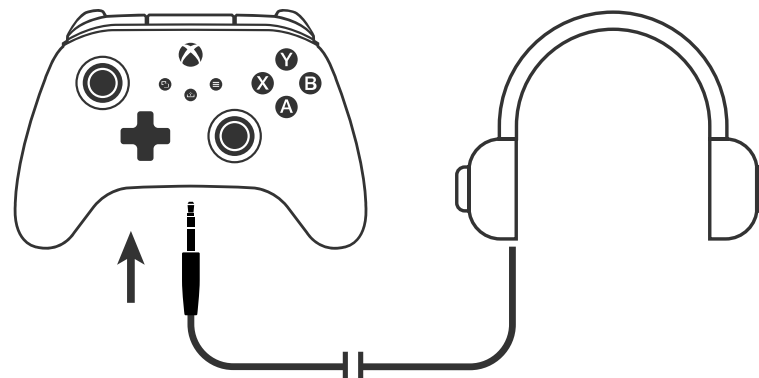

- A hangerő beállításához használd az Xbox Beállításainak hangbeállításait és a fejhallgató hangvezérlőt.
- Az Xbox hangbeállításai a fejhallgatóra továbbított hang hangerejét vezélik. További részletekért tekintsd meg az Xbox és a fejhallgató dokumentációját.
- A halláskárosodás elkerülése érdekében ne használj huzamosabb ideig magas hangerőbeállításokat.

## A QUICK-TWIST HÜVELYKUJJKAROK BEÁLLÍTÁSA

Mindgyik hüvelykujjkar három magassági beállítással rendelkezik:

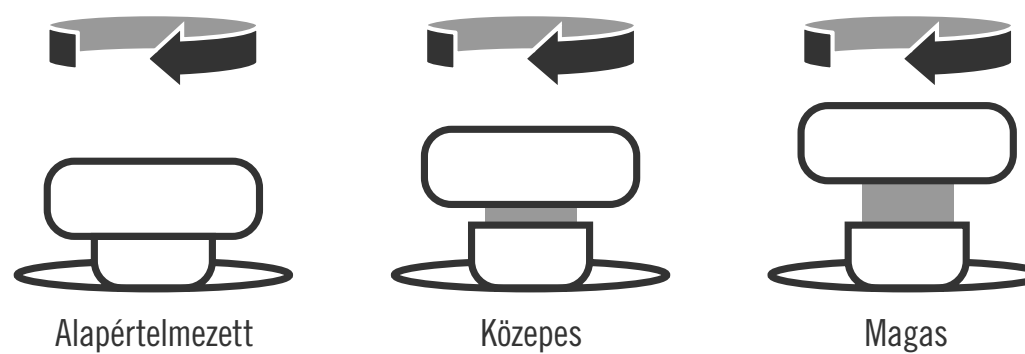

1. A magasság megváltoztatásához fordgasd el az analóg kupakot az óramutató járásával megegyező irányba, amíg azt nem érzed, hogy beakadt a következő magassági rovátkába. A legnagyobb magasság beállításához fordítsd el másodszor is.
2. A normál magassághoz való visszatéréshez fordítsd el harmadszor is az analóg kupakot, és az analóg kar visszaáll normál magasságra.

## HIBAEHÁRÍTÁS

A legutóbbi gyakori kérdésekért látogass el a [PowerA.com/support](https://www.powera.com/support) oldalra.

**K:** A vezérlő nem csatlakozik az Xbox-konzolhoz?

**V:** Ellenőrizd, hogy az Xbox-konzol BE van-e kapcsolva.

**V:** Ellenőrizd, hogy a tévéd a megfelelő videobemenetre van-e állítva, és hogy látod-e az Xbox-konzol kezelőfelületét a tévé képernyőjén.

**V:** Ellenőrizd, hogy a kábel megfelelően van-e csatlakoztatva az Xbox-konzolhoz.

**V:** Ellenőrizd, hogy a kábel megfelelően van-e csatlakoztatva a PowerA Advantage vezetékes vezérlőhöz.

**K:** A vezérlő csatlakoztatva van, de nem működik?

**V:** Ellenőrizd, hogy az 1. játékos vezérlőjét használod-e.

További hibaelhárítási tippekért tekintsd meg az Xbox-konzol használati útmutatóját.

ACCO Brands USA, LLC 4 Corporate Drive, Lake Zurich, IL 60047  
[ACCOBRANDS.COM](https://www.accobrands.com) | [POWERA.COM](https://www.powera.com) | MADE IN CHINA

## KAPCSOLATFELVÉTEL/TÁMOGATÁS

Az eredeti PowerA tartozékokkal kapcsolatos támogatásért látogass el a [PowerA.com/Support](https://www.powera.com/support) oldalra.

## GARANCIA

2 év korlátozott garancia: A részletekért látogass el a [PowerA.com/support](https://www.powera.com/support) oldalra.

## TOVÁBBI JOGI VONATKOZÁSÚ INFORMÁCIÓK

© 2025 ACCO Brands. Minden jog fenntartva. A PowerA és a PowerA logó az ACCO Brands védjegye. A Microsoft, Xbox, Xbox "Sphere" Design, Xbox Series X|S, Xbox One és a Windows a Microsoft vállalatcsoport védjegyei. Minden más védjegy a megfelelő tulajdonosok tulajdonát képezi.

Az USB-C® az USB Implementers Forum bejegyzett védjegye.



A Gamer HQ alkalmazással tesztelheted, kalibrálhatod és testre szabhatod a vezérlő beállításait. Ha a vezérlő USB-C-kábellel csatlakozik az Xboxhoz vagy a Windows 10/11 rendszerű számítógéphez, a következőket teheted:

- Frissítheted a firmware-t a legújabb verzióra
- Tesztelheted a vezérlő gombjait és analóg kezelőszerveit, a vibrálás működését és a hangot
- Újrakalibrálhatod az analóg bemeneteket, hogy a vezérlő megfelelően reagáljon
- Beállíthatod a ravasz és hüvelykujjkar holtjátékát és aktív területét
- Beállíthatod a játék és a csevegés egymáshoz képesti hangerejét és a vibrálás erősségét
- Átprogramozhatod a gombokat (a speciális játékgombokat is beleértve)

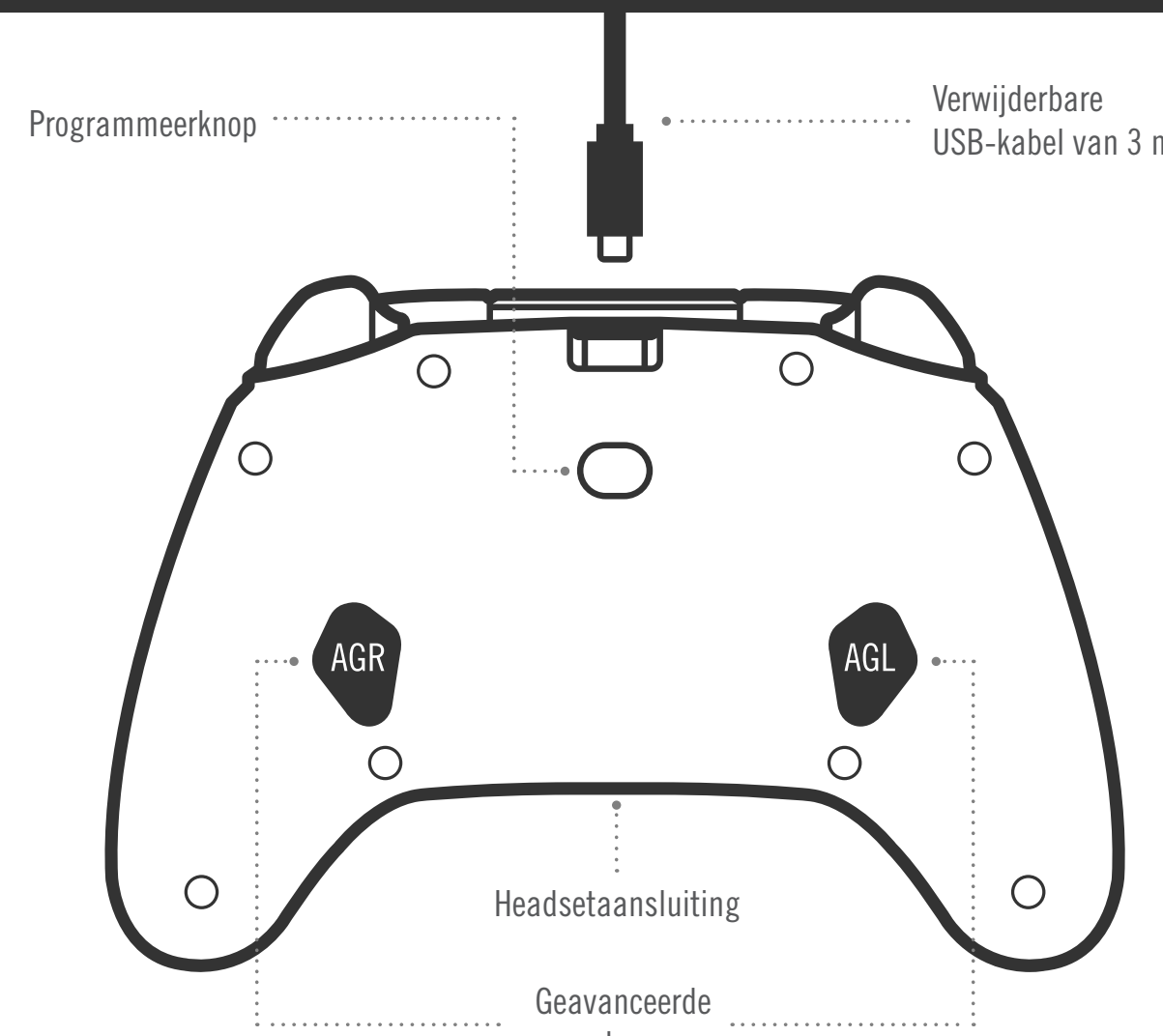
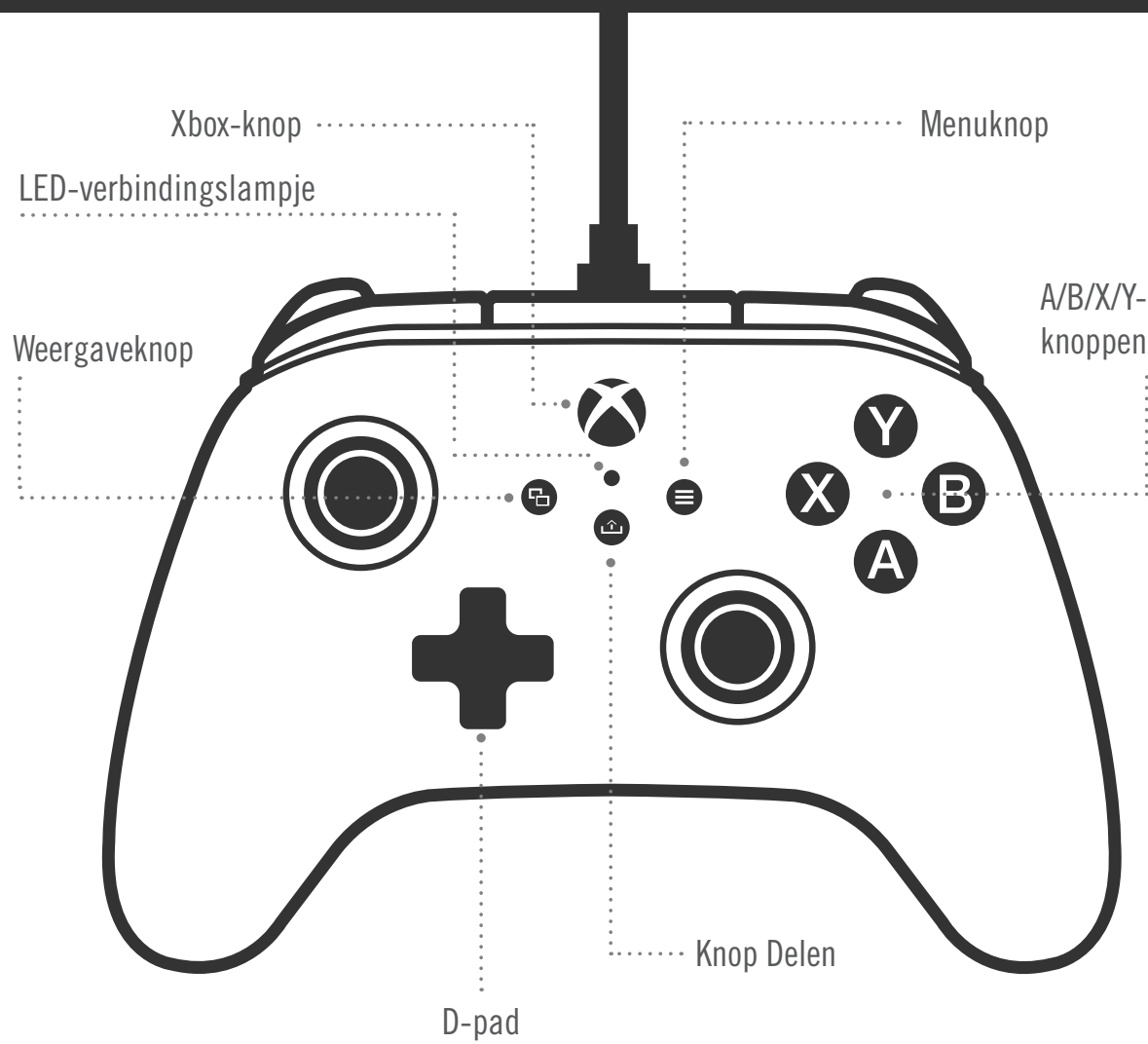

**INHOUD**

- PowerA Advantage bedrade controller voor Xbox
- Verwijderbare USB-kabel van 3 m
- Handleiding

**INSTELLEN**

1. Als je Xbox uit staat, sluit je de USB-kabel aan op een beschikbare USB-poort op je console en de USB-C-poort op je controller. Houd de Xbox-knop op de controller ingedrukt totdat de console wordt ingeschakeld. Het kleine witte led-lampje brandt als er verbinding is gemaakt.
2. Als je Xbox-console al aanstaat, sluit je de USB-kabel aan op een beschikbare USB-poort op de console en de USB-C-poort op je controller. Het kleine witte led-lampje brandt als er verbinding is gemaakt.

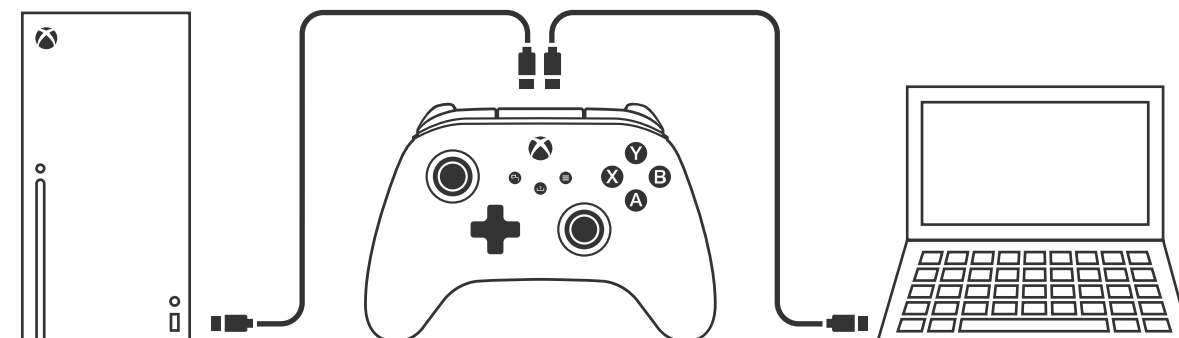

**LET OP:** Raadpleeg voor speler- en controllertoewijzing de officiële Xbox-gebruikershandleiding.

**DE GEAVANCEERDE GAMEKNOPPEN TOEWIJZEN**

1. Houd de programmeerknop aan de achterkant van de controller ingedrukt. Het LED-verbindinglampje knippert, wat aangeeft dat de controller zich in de toewijzingsmodus bevindt.



2. Druk op een van de volgende knoppen (A/B/X/Y/LT/RT/LB/RB/drukken op linker-stick/ drukken op rechter-stick/D-pad) om deze toe te wijzen aan een geavanceerde gameknop. Druk dan op de geavanceerde gameknop (AGR of AGL) die je aan die functie wilt toewijzen. Het verbinding-/programmastatus-led-lampje stopt met knipperen, wat aangeeft dat de geavanceerde gameknop is ingesteld.

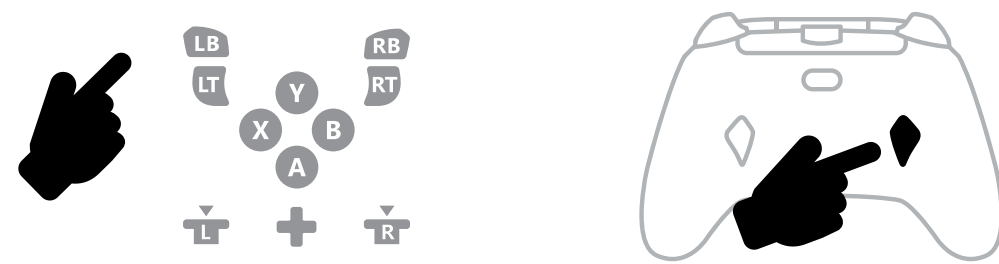

3. Herhaal deze handeling voor de andere geavanceerde gameknop.

**LET OP:** Toewijzingen voor geavanceerde gameknoppen blijven in het geheugen, ook nadat de verbinding is verbroken.

**DE GEAVANCEERDE GAMINGKNOPPEN RESETTEN**

1. Houd de programmeerknop 2 seconden ingedrukt. Het LED-verbindinglampje knippert langzaam, wat aangeeft dat de controller zich in de toewijzingsmodus bevindt.
2. Druk op AGL of AGR om elke knop afzonderlijk te resetten of houd de programmeerknop 5 seconden ingedrukt om beide tegelijk te resetten.

**DE KNOP DELEN GEBRUIKEN**

Raadpleeg de Xbox-documentatie voor details over en functies van de knop Delen.

**HOOFDTELEFOON AANSLUITEN**

- Voor audio sluit je de 3,5 mm-kabel van je hoofdtelefoon (of headset/earbuds) aan op de 3,5 mm-audio-aansluiting van de bedrade controller.

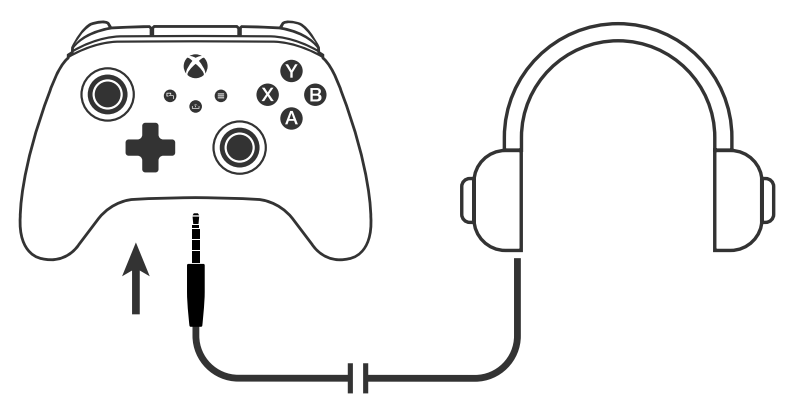

- Pas het volume aan in de audio-instellingen in Xbox-instellingen en de audiobediening op je hoofdtelefoon.
- Met de audio-instellingen van je Xbox bepaal je de audio die naar je hoofdtelefoon wordt gestuurd. Raadpleeg de Xbox- en hoofdtelefoondocumentatie voor meer informatie.
- Gebruik geen hoge volumeneiveaus gedurende langere tijd om gehoorverlies te voorkomen.

**QUICK-TWIST-THUMBSTICKS-AANPASSING**

Elke thumbstick kan op drie verschillende hoogtes worden ingesteld:

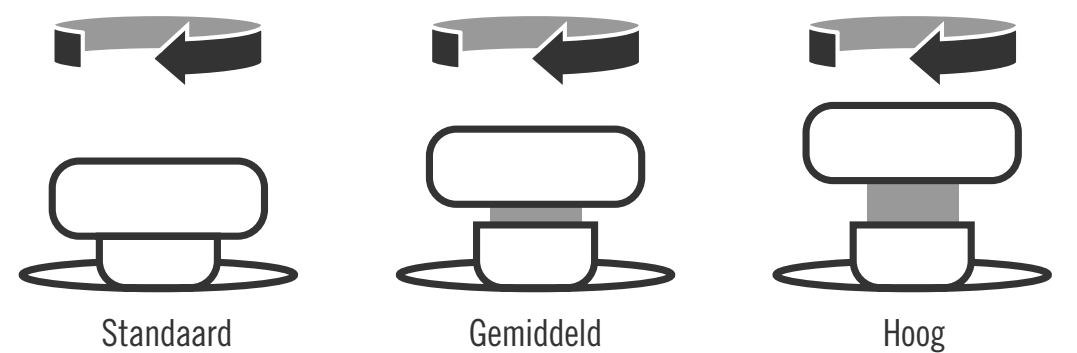

1. Om de hoogte te veranderen, draai je de analoge stick met de klok mee tot de volgende hoogte-inkeping wordt geraakt. Draai een tweede keer als de hoogste stand is gewenst.
2. Om terug te keren naar de standaardhoogte, draai je de analoge stick een derde keer en de analoge stick zakt terug naar de standaardhoogte.

**PROBLEMEN OPLOSSEN**

Ga voor de nieuwste veelgestelde vragen naar [PowerA.com/support](https://PowerA.com/support).

**V: Waarom maakt de controller geen verbinding met de Xbox-console?**

- A: Controleer of je Xbox-console aan staat.
- A: Controleer of je tv is ingesteld op de juiste video-ingang en of je de interface van de Xbox-console op je tv-scherm ziet.
- A: Controleer of de kabel goed is aangesloten op de Xbox-console.
- A: Controleer of de kabel goed is aangesloten op je PowerA Advantage bedrade controller.

**V: Is de controller aangesloten, maar werkt deze niet?**

- A: Controleer of je de controller van speler 1 gebruikt.

Raadpleeg de gebruikershandleiding van je Xbox-console voor meer antwoorden op problemen.

ACCO Brands USA, LLC 4 Corporate Drive, Lake Zurich, IL 60047  
[ACCOBRANDS.COM](https://ACCOBRANDS.COM) | [POWERA.COM](https://POWERA.COM) | **MADE IN CHINA**

**CONTACT/ONDERSTEUNING**

Ondersteuning voor je originele PowerA-accessoires vind je op [PowerA.com/Support](https://PowerA.com/Support).

**GARANTIE**

Beperkte garantie van 2 jaar: ga naar [PowerA.com/support](https://PowerA.com/support) voor meer informatie.

**AANVULLENDE JURIDISCHE INFORMATIE**

© 2025 ACCO Brands. Alle rechten voorbehouden. PowerA en het PowerA-logo zijn handelsmerken van ACCO Brands. Microsoft, Xbox, Xbox "Sphere" Design, Xbox Series X|S, Xbox One en Windows zijn handelsmerken van de Microsoft-bedrijfsgroep. Alle andere handelsmerken zijn eigendom van hun respectieve eigenaren.

USB-C® is een geregistreerd handelsmerk van USB Implementers Forum.







Met de Gamer HQ-app kun je de instellingen op je controller testen, kalibreren en aanpassen. Als je de controller aansluit op de Xbox of een PC met Windows 10/11 via een USB-C-kabel, kun je:

- Firmware updaten naar de nieuwste versie
- De knoppen en analoge besturing, trilfunctie en audio van je controller testen
- Analoge invoer opnieuw kalibreren voor de juiste besturingsrespons
- De dode zone/het actieve gebied van trigger en thumbstick instellen
- Het volume van de gamechat en de intensiteit van de trilling instellen
- Knoppen opnieuw toewijzen (inclusief geavanceerde gameknoppen)

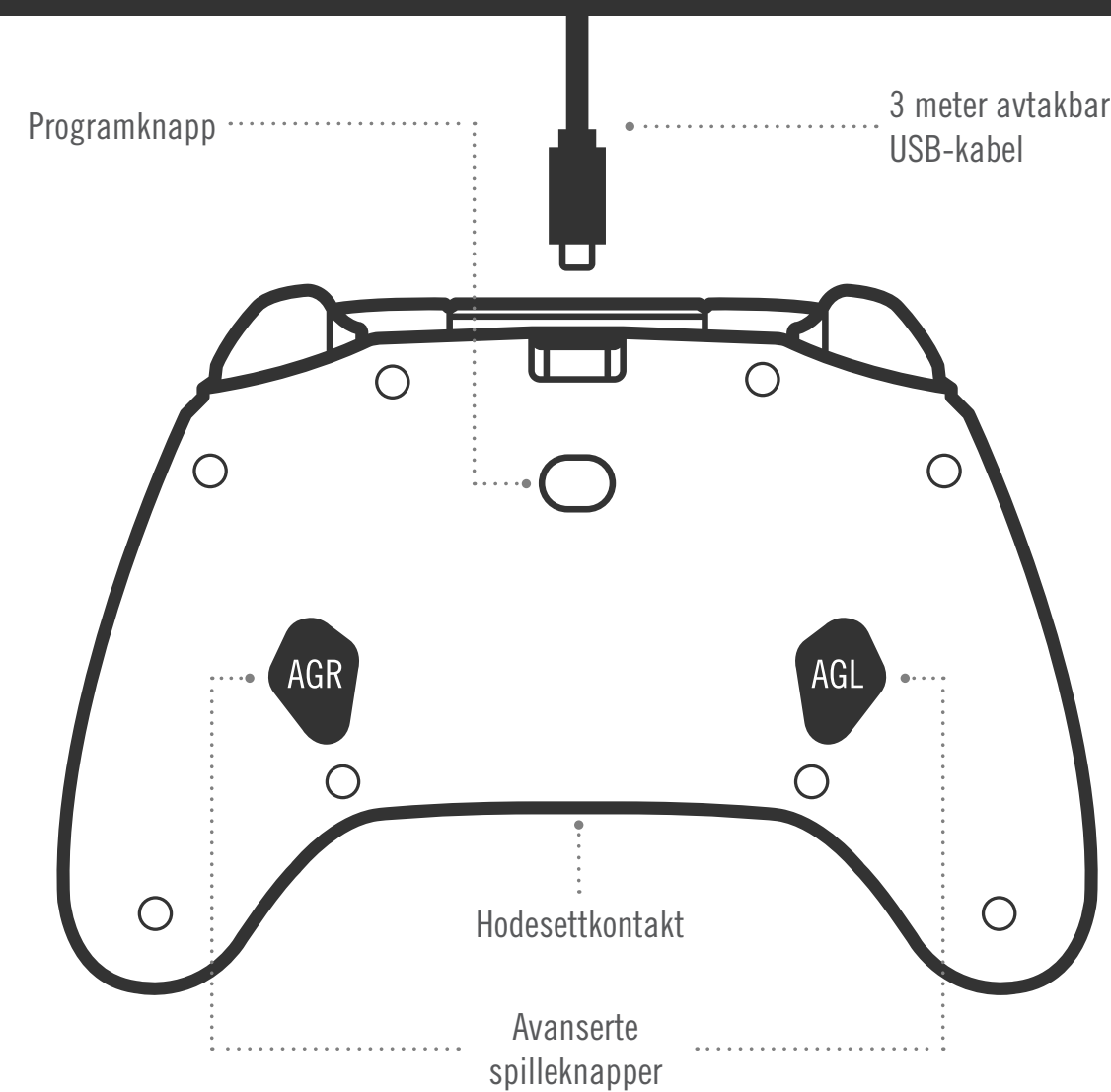
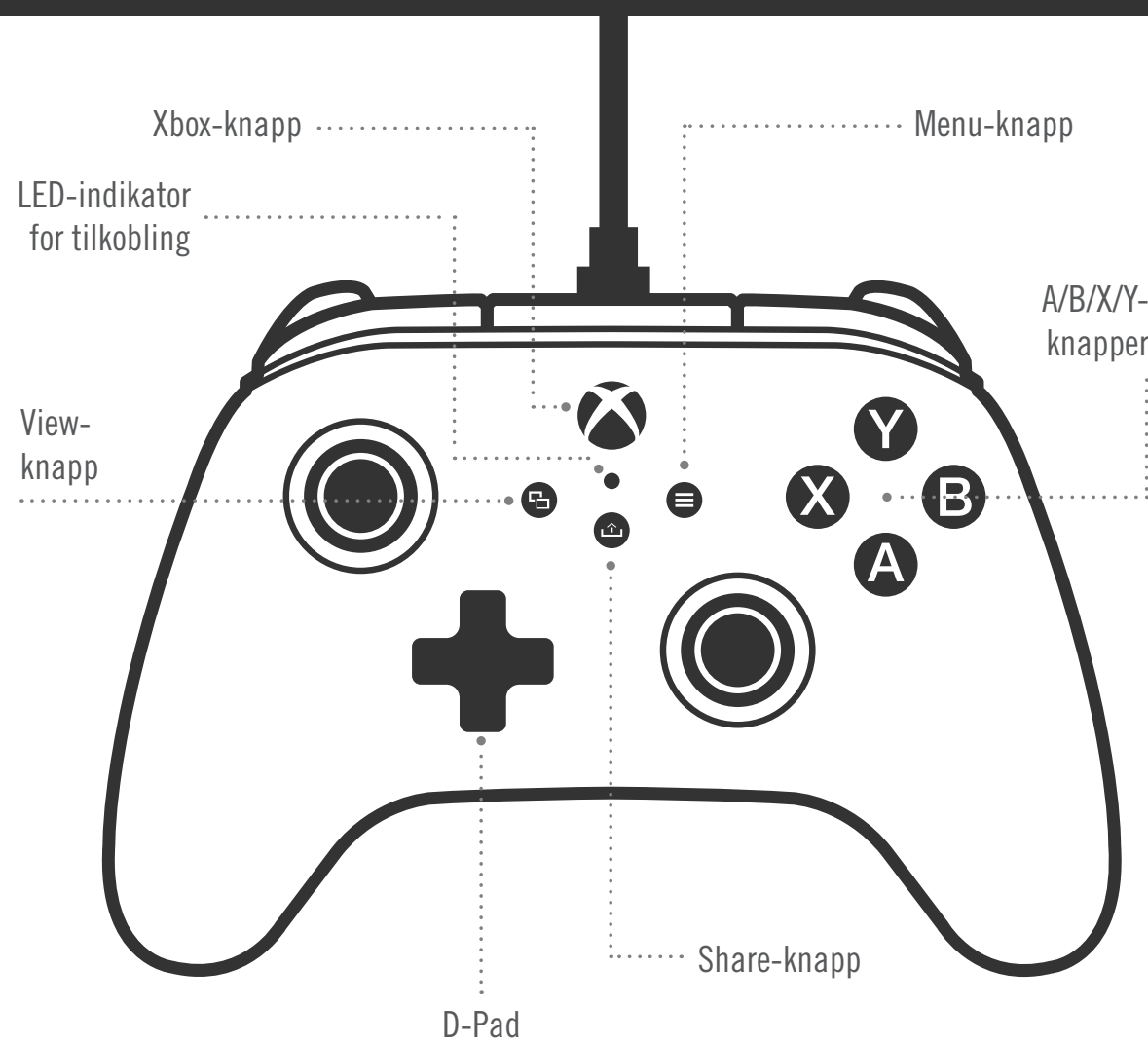



## INNHOOLD

- Kablet PowerA Advantage-kontroller for Xbox
- 3 meter avtakbar USB-kabel
- Brukerhåndbok

## OPPSETT

1. Hvis Xbox-konsollen er av, kobler du til USB-kabelen mellom en tilgjengelig USB-port på konsollen og USB-C-porten på kontrolleren. Trykk på Xbox-knappen på kontrolleren til konsollen slås på. Den lille hvite LED-en lyser for å indikere at tilkoblingen er fullført.
2. Hvis Xbox-konsollen allerede er på, kobler du USB-kabelen til en tilgjengelig USB-port på konsollen og kobler USB-C-kabelen til kontrolleren. Den lille hvite LED-en skal lyse for å indikere at tilkoblingen er fullført.

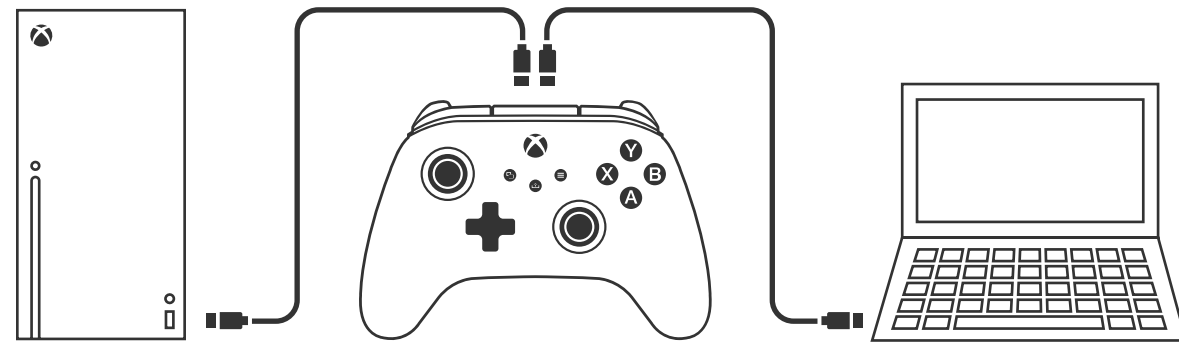

**MERK:** Se den offisielle brukerhåndboken for Xbox-konsollen for tilordning av spiller og kontroller.

## TILORDNING AV DE AVANSERTE SPILLEKNAPPENE

1. Trykk på programknappen på baksiden av kontrolleren. LED-indikatoren for tilkobling blinker og signaliserer at kontrolleren er i tilordningsmodus.



2. Trykk på en av følgende knapper (A / B / X / Y / LT / RT / LB / RB / trykk på venstre spak / trykk på høyre spak / D-Pad) som du vil tilordne til en avansert spilleknapp. Trykk deretter på den avanserte spilleknappen (AGR eller AGL) som du vil skal utføre funksjonen. LED-en for tilkobling/program slutter å blinke, noe som indikerer at den avanserte spilleknappen er angitt.

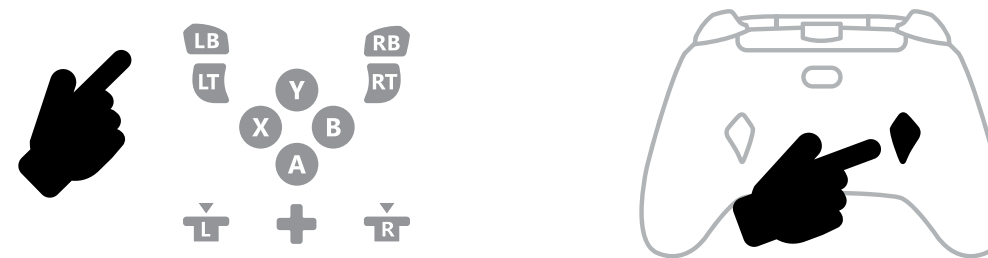

3. Gjenta for den andre avanserte spilleknappen.

**MERK:** Tilordninger av avansert spilleknapp forblir i minnet selv etter at kontrolleren er koblet fra.

## TILBAKESTILLING AV DE AVANSERTE SPILLEKNAPPENE

1. Hold programknappen inne i 2 sekunder. LED-indikatoren for tilkobling blinker og signaliserer at kontrolleren er i tilordningsmodus.
2. Trykk på AGL eller AGR for å tilbakestille hver knapp enkeltvis, eller hold programknappen inne i 5 sekunder for å tilbakestille begge samtidig.

## BRUKE SHARE-KNAPPEN

Se dokumentasjonen for Xbox-konsollen for mer informasjon om funksjoner og egenskaper relatert til Share-knappen.

## KOBLE TIL HODETELEFONER

- Hvis du vil ha lyd, setter du 3,5 mm-pluggen på hodetelefonene (eller hodesettet/ øreproppene) inn i 3,5 mm-lydkontakten på den kablede kontrolleren.

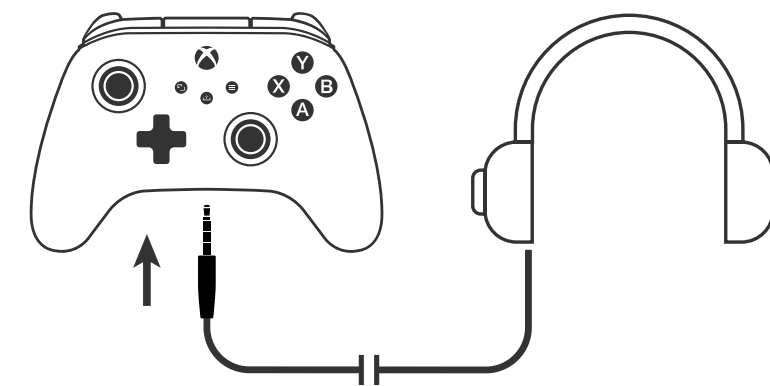

- Juster volumet med lydinnstillingene i Xbox-innstillingene og lydkontrollene på hodetelefonene.
- Lydinnstillingene på Xbox-konsollen styrer lyden som sendes til hodetelefonene. Se dokumentasjonen for Xbox-konsollen og hodetelefonene for mer informasjon.
- Hvis du vil unngå hørselsskade, må du ikke bruke høyt volum over lengre tid.

## JUSTERING AV QUICK-TWIST-TOMMELSPAKER

Høyden på hver tommelspak kan justeres til en av tre høyder:

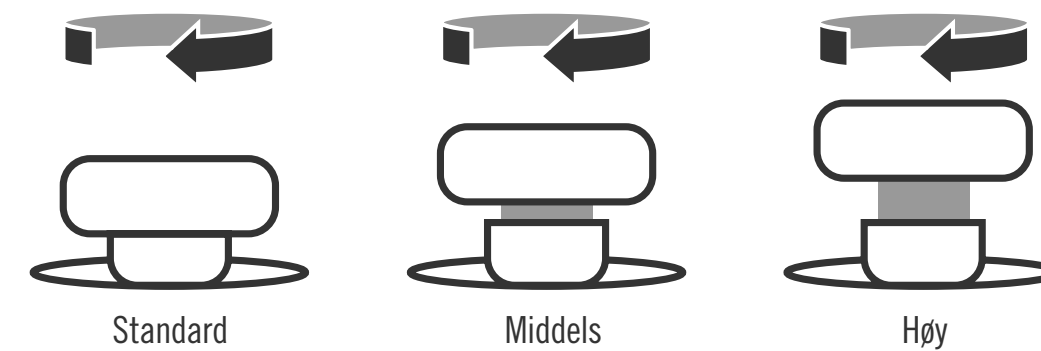

1. Hvis du vil endre høyden, vrir du den analoge hetten med klokken til du kjenner at den griper tak i neste høydehakk. Hvis du vil justere til det høyeste nivået, vrir du den en gang til.
2. Hvis du vil gå tilbake til standardhøyden, vrir du den analoge hetten en tredje gang, og den analoge spaken vil falle tilbake til standardhøyden.

## FEILSØKING

Du finner de nyeste vanlige spørsmålene på [PowerA.com/support](https://www.powera.com/support).

**Sp.:** Kontrolleren vil ikke koble til spillkonsollen.

**Sv.:** Kontroller at Xbox-konsollen er slått PÅ.

**Sv.:** Kontroller at TV-en er satt til riktig videoinnngang og at du kan se grensesnittet til Xbox-konsollen på TV-skjermen.

**Sv.:** Kontroller at kabelen er koblet godt til Xbox-konsollen.

**Sv.:** Kontroller at kabelen er koblet godt til den kablede PowerA Advantage-kontrolleren.

**Sp.:** Kontrolleren er koblet til, men fungerer ikke.

**Sv.:** Kontroller at du bruker kontrolleren til spiller nr. 1.

Se brukerhåndboken for Xbox-konsollen for mer feilsøking.

ACCO Brands USA, LLC 4 Corporate Drive, Lake Zurich, IL 60047  
[ACCOBRANDS.COM](https://www.acco.com) | [POWERA.COM](https://www.powera.com) | [LAGET I KINA](https://www.powera.com)

## KONTAKT/BRUKERSTØTTE

Hvis du trenger hjelp med ditt originale PowerA-tilbehør, kan du gå til [PowerA.com/Support](https://www.powera.com/support).

## GARANTI

2 års begrenset garanti: Gå til [PowerA.com/support](https://www.powera.com/support) for mer informasjon.

## JURIDISK TILLEGG

© 2025 ACCO Brands. Med enerett. PowerA og PowerA-logoen er varemerker for ACCO Brands. Microsoft, Xbox, Xbox «Sphere»-design, Xbox Series X|S, Xbox One og Windows er varemerker for selskaper i Microsoft-konsernet. Alle andre varemerker og tilhører deres respektive eiere.

USB-C® er et registrert varemerke for USB Implementers Forum.



Gamer HQ-appen kan brukes til å teste, kalibrere og tilpasse innstillingene på kontrolleren. Med kontrolleren tilkoblet Xbox eller PC med Windows 10/11 via USB-C-kabel, kan du

- oppdatere fastvaren til den nyeste versjonen
- teste kontrollereknapper og analoge kontroller, vibrasjonsfunksjon og lyd
- kalibrere analoge kontroller for riktig kontrollrespons
- angi dødsone / aktivt område for avtrekker og tommelspak
- angi volumbalanse for chat og vibrasjonsintensitet i spill
- konfigurere knapper (inkludert avanserte spilleknapper)

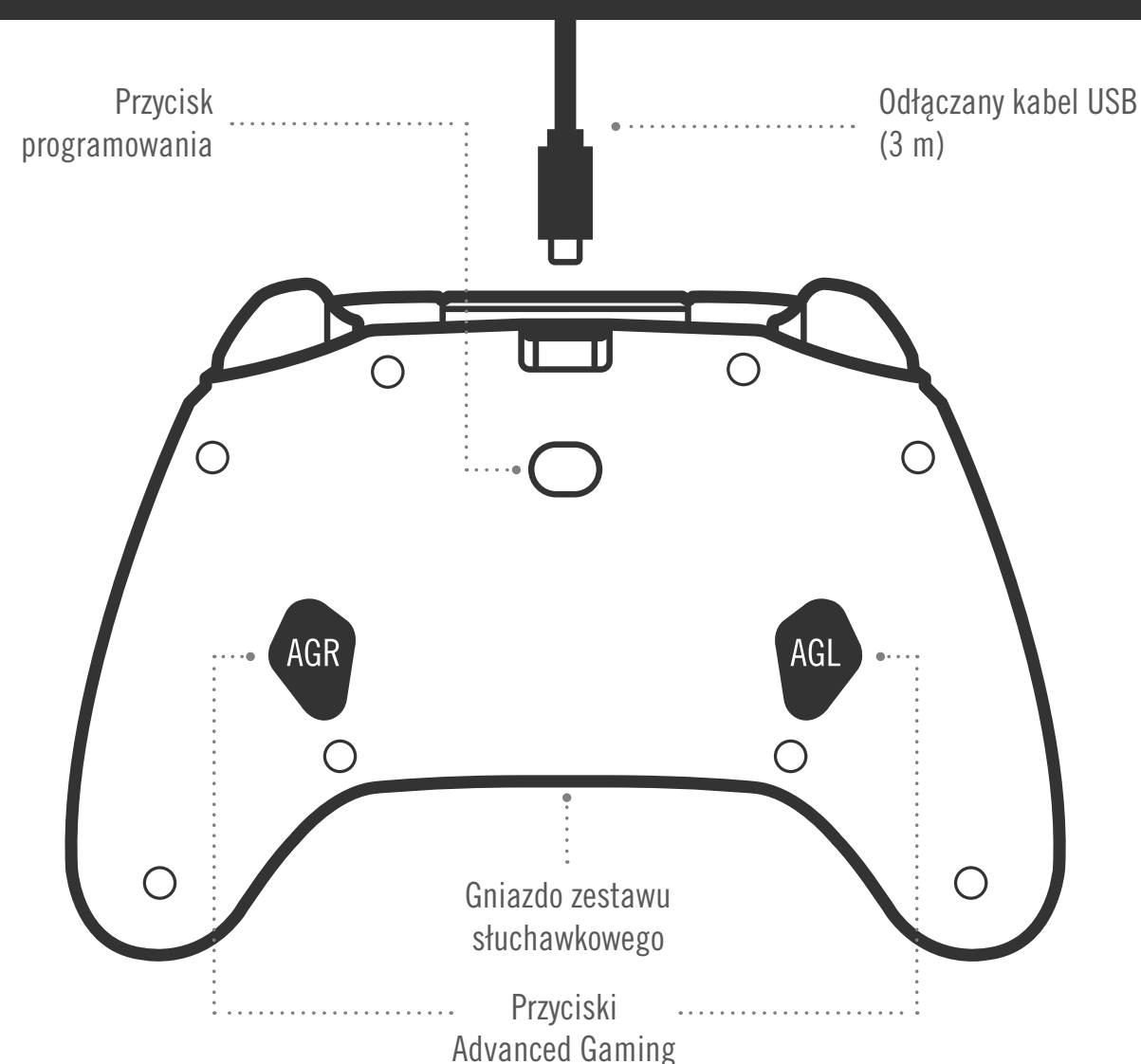
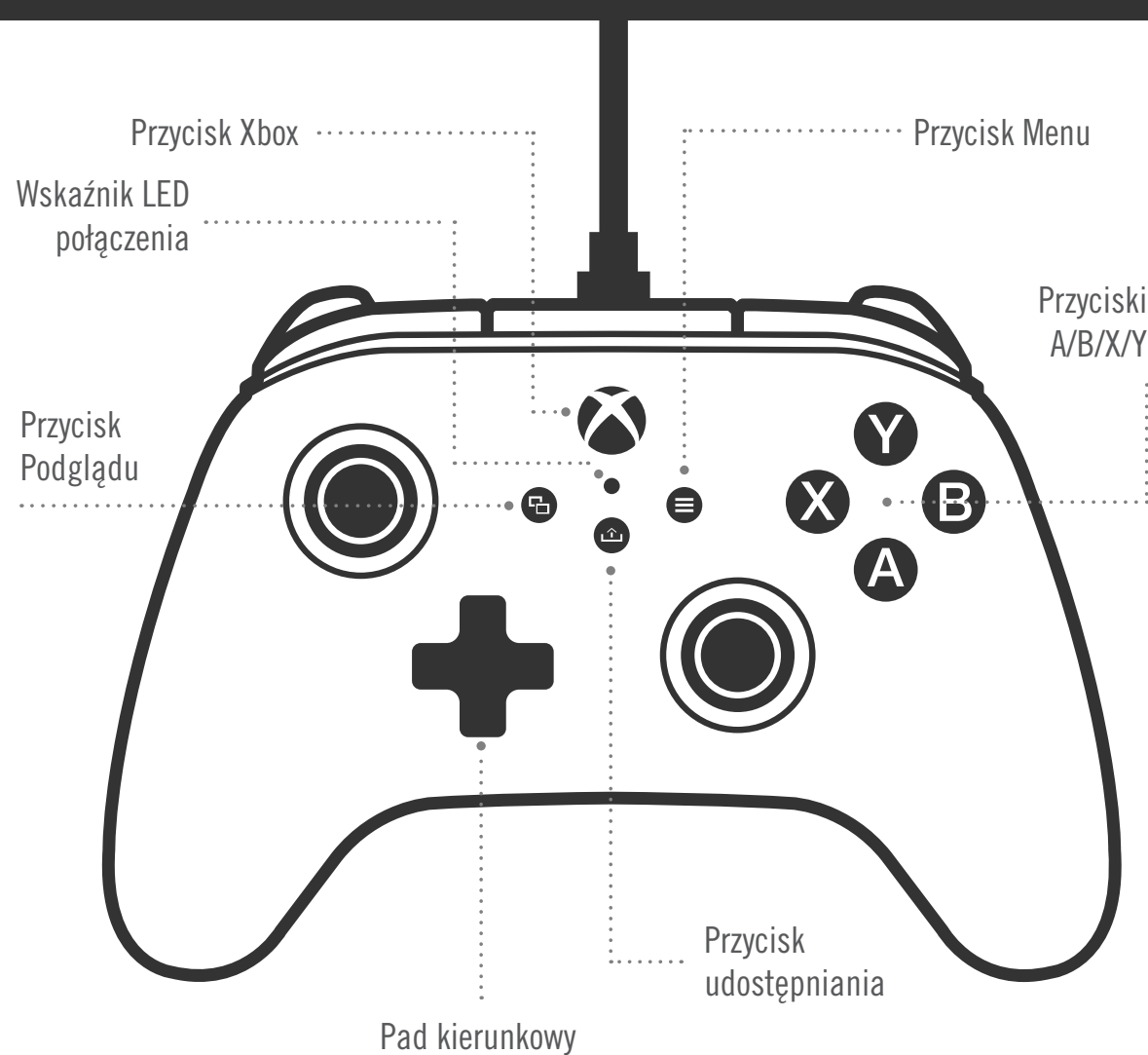

**ZAWARTOŚĆ OPAKOWANIA**

- Kontroler przewodowy PowerA Advantage do konsoli Xbox
- Odłączany kabel USB (3 m)
- Instrukcja obsługi

**KONFIGURACJA**

1. Jeśli konsola Xbox jest wyłączona, podłącz kabel USB do wolnego portu USB na konsoli i portu USB-C na kontrolerze. Naciskaj przycisk Xbox na kontrolerze i przytrzymaj, aż konsola się włączy. Mała biała dioda LED wskaźnika połączenia zaświeci się, wskazując udane połączenie.
2. Jeśli konsola Xbox jest już włączona, podłącz jeden koniec kabla USB do wolnego portu USB-C na konsoli i drugi koniec do kontrolera. Mała biała dioda LED wskaźnika połączenia zaświeci się, wskazując udane połączenie.

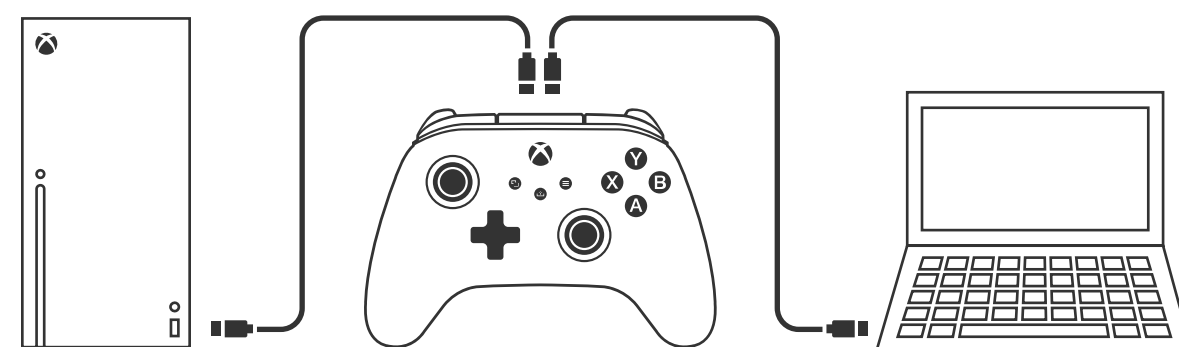

**UWAGA:** Informacje na temat przypisywania graczy i kontrolerów można znaleźć w oficjalnej instrukcji obsługi konsoli Xbox.

**PRZYPISYWANIE PRZCISKÓW ADVANCED GAMING**

1. Naciśnij przycisk programowania z tyłu kontrolera. Dioda LED sygnalizująca połączenie zacznie migać, co oznacza, że kontroler jest w trybie przypisywania.



2. Naciśnij jeden z następujących przycisków, aby przypisać do przycisku Advanced Gaming: (A / B / X / Y / LT / RT / LB / RB / wciśnięcie lewego drążka / wciśnięcie prawego drążka / pad kierunkowy). Aby wykonać tę funkcję, naciśnij przycisk Advanced Gaming (AGR lub AGL), który chcesz przypisać. Dioda LED połączenia / programowania przestanie migać, wskazując, że przycisk Advanced Gaming został ustawiony.

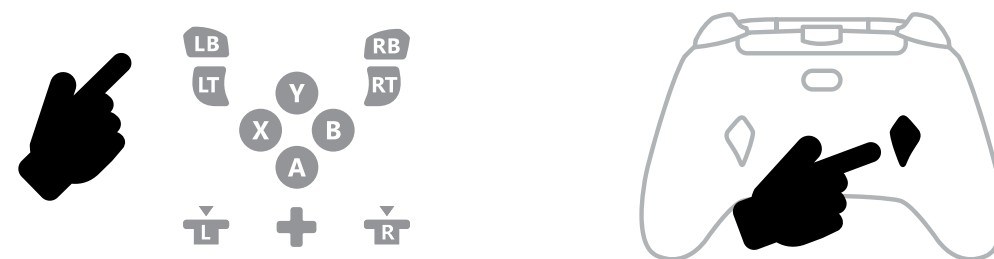

3. Powtórz procedurę dla drugiego przycisku Advanced Gaming.

**UWAGA:** Przypisania przycisków Advanced Gaming pozostaną w pamięci nawet po odłączeniu urządzenia.

**RESETOWANIE PRZCISKÓW ADVANCED GAMING**

1. Naciśnij przycisk programowania i przytrzymaj przez 2 sekundy. Dioda LED sygnalizująca połączenie zacznie wolno migać, co oznacza, że kontroler jest w trybie przypisywania.
2. Naciśnij przycisk AGL lub AGR, aby indywidualnie zresetować każdy przycisk, lub przytrzymaj przycisk programowania przez 5 sekund, aby zresetować oba przyciski jednocześnie.

**KORZYSTANIE Z PRZCISKU UDOSTĘPNIANIA**

Szczegółowe informacje na temat funkcji związanych z przyciskiem udostępniania można znaleźć w dokumentacji konsoli Xbox.

**PODŁĄCZANIE SŁUCHAWEK**

- Aby uzyskać dźwięk, włóż wtyczkę 3,5 mm słuchawek (lub zestawu słuchawkowego albo słuchawek dousznych) do gniazda audio 3,5 mm w kontrolerze przewodowym.

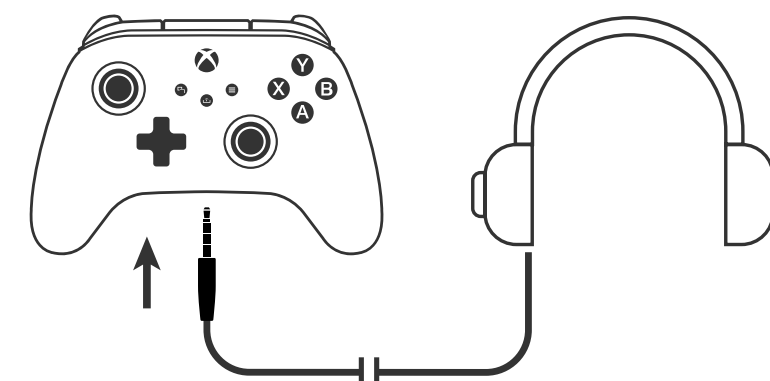

- Dostosuj głośność w Ustawieniach Xbox i elementów sterujących na słuchawkach.
- Ustawienia audio na konsoli Xbox kontrolują dźwięk dostarczany do słuchawek. Dodatkowe informacje można znaleźć w dokumentacji konsoli Xbox i słuchawek.
- Nie używaj wysokich ustawień głośności przez dłuższy czas, aby nie narazić się na utratę słuchu.

**DOSTOSOWANIE DRAŻKÓW QUICK-TWIST**

Dostępne są trzy ustawienia wysokości każdego drążka:

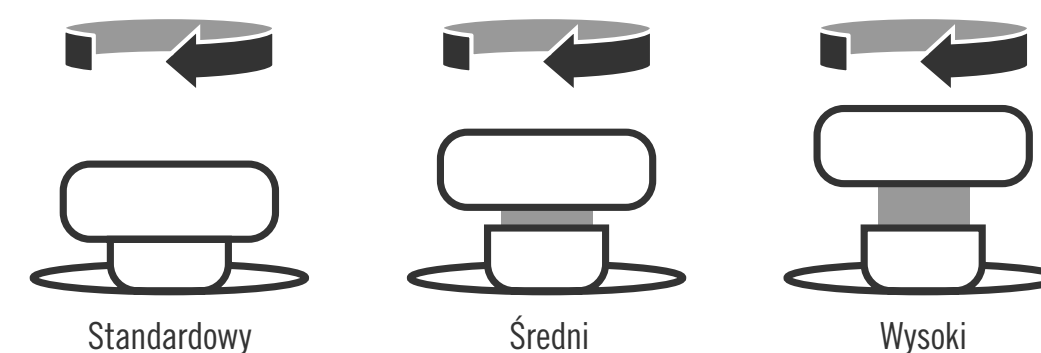

1. Aby zmienić wysokość, przekręć nakładkę na gałkę analogową w prawo (zgodnie z ruchem wskazówek zegara), aż poczujesz, że drążek zablokował się na następnym wycięciu wysokości. Aby przejść na najwyższą wysokość, obróć gałkę drugi raz.
2. Aby wrócić do standardowej wysokości, obróć nakładkę na gałkę analogową po raz trzeci, a drążek spadnie z powrotem do położenia wyjściowego.

**ROZWIĄZYWANIE PROBLEMÓW**

Najnowszą listę często zadawanych pytań można znaleźć na stronie [PowerA.com/support](https://PowerA.com/support).

- P: Kontroler nie łączy się z konsolą Xbox.**
- O: Upewnij się, że konsola Xbox jest włączona.
- O: Upewnij się, że telewizor jest ustawiony na odpowiednie wejście wideo i że widzisz interfejs konsoli Xbox na ekranie telewizora.
- O: Upewnij się, że kabel jest prawidłowo podłączony do konsoli Xbox.
- O: Upewnij się, że kabel jest prawidłowo podłączony do kontrolera PowerA Advantage.
- P: Kontroler jest podłączony, ale nie działa.**
- O: Upewnij się, że używasz kontrolera na profilu gracza nr 1.

Więcej informacji na temat rozwiązywania problemów można znaleźć w instrukcji obsługi konsoli Xbox.

ACCO Brands USA, LLC 4 Corporate Drive, Lake Zurich, IL 60047  
[ACCOBRANDS.COM](https://ACCOBRANDS.COM) | [POWERA.COM](https://POWERA.COM) | WYPRODUKOWANO W CHINACH

**KONTAKT/WSPARCIE**

W celu uzyskania wsparcia dotyczącego oryginalnych akcesoriów PowerA odwiedź stronę [PowerA.com/Support](https://PowerA.com/Support).

**GWARANCJA**

2-letnia ograniczona gwarancja: odwiedź stronę [PowerA.com/support](https://PowerA.com/support), aby poznać szczegóły.

**DODATKOWE INFORMACJE PRAWNE**

© 2025 ACCO Brands. Wszelkie prawa zastrzeżone. PowerA i logo PowerA są znakami towarowymi ACCO Brands. Microsoft, Xbox, Xbox „Sphere” Design, Xbox Series X|S, Xbox One i Windows są znakami towarowymi grupy firm Microsoft. Wszystkie inne znaki towarowe należą do ich właścicieli.

USB-C® jest zastrzeżonym znakiem towarowym USB Implementers Forum.



Za pomocą aplikacji Gamer HQ możesz dostosować różne ustawienia kontrolera. Po podłączeniu kontrolera do konsoli Xbox lub komputera z systemem Windows 10/11 za pomocą kabla USB-C możesz:

- Zaktualizować oprogramowanie układowe do najnowszej wersji
- Przetestować przyciski i analogowe elementy sterujące kontrolera, funkcję wibracji i dźwięk
- Ponownie skalibrować wejścia analogowe w celu uzyskania prawidłowej reakcji sterowania
- Ustawić martwą strefę/aktywny obszar spustu i drążka
- Ustawić balans głośności czatu w grze i intensywność wibracji
- Zmienić mapowanie przycisków (w tym przycisków Advanced Gaming)



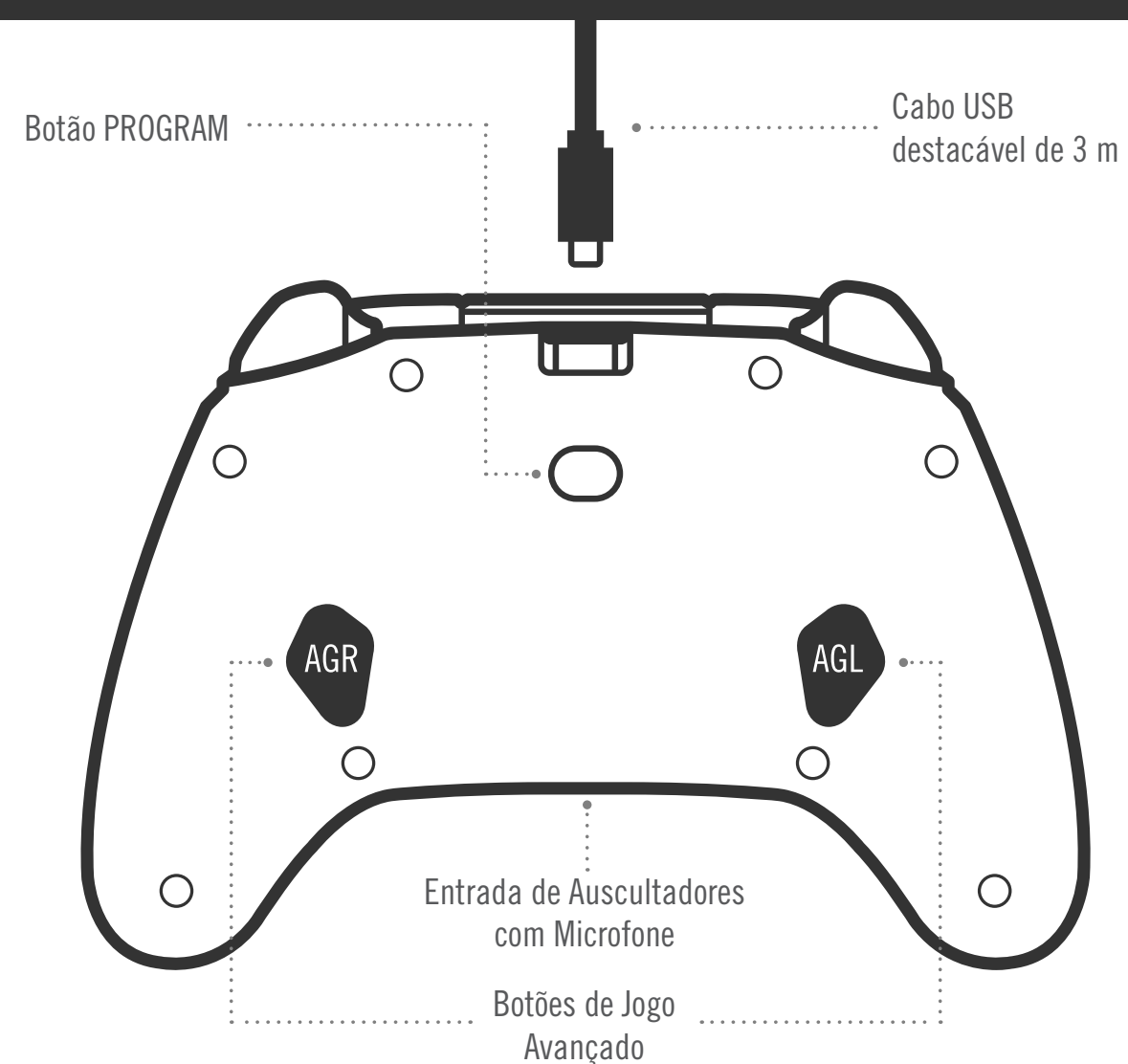
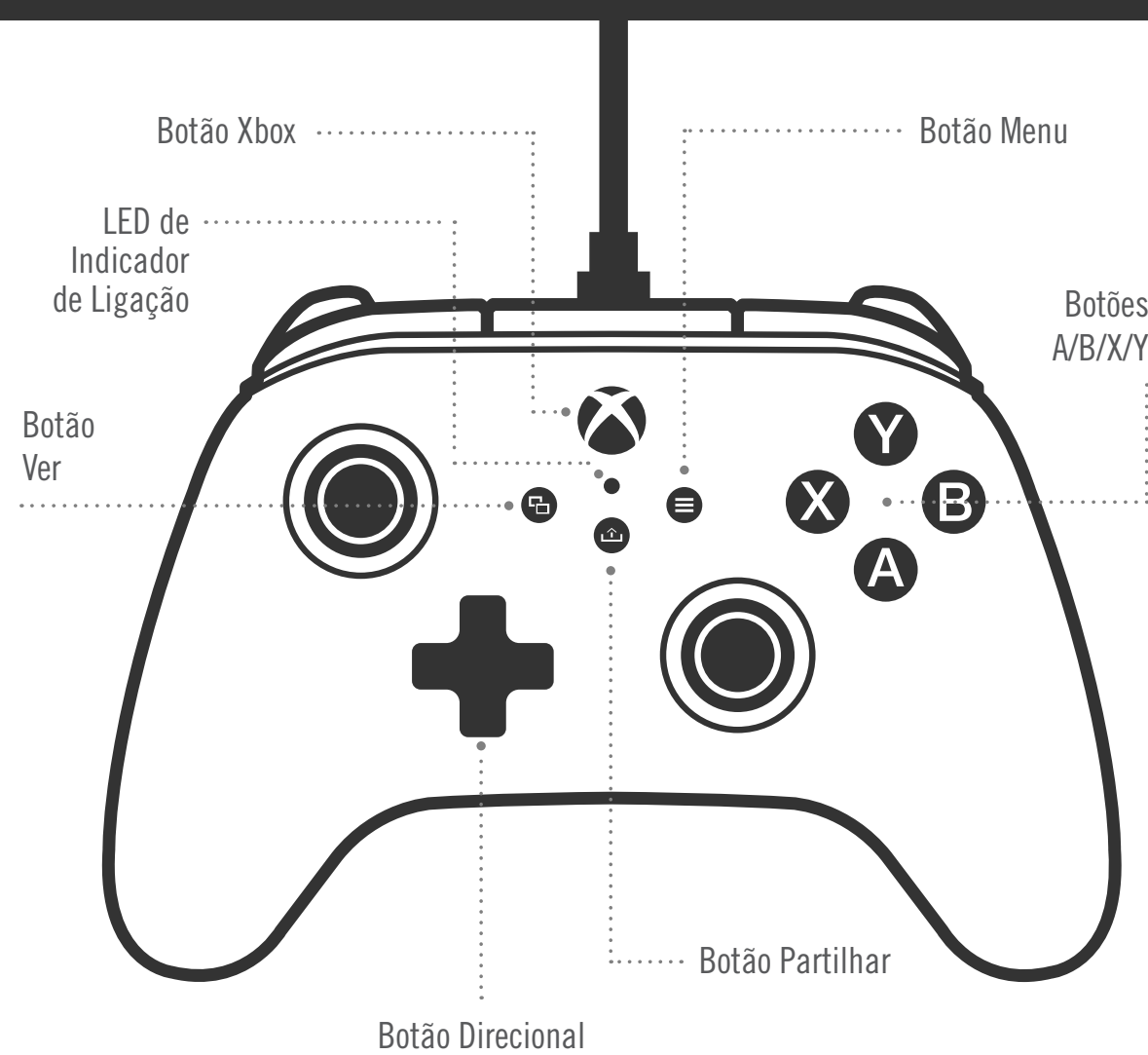

**CONTEÚDO**

- Comando com fios para Xbox “PowerA Advantage”
- Cabo USB de 3 m amovível
- Manual do utilizador

**CONFIGURAÇÃO**

1. Com a consola Xbox desligada, liga o cabo USB de 3 metros em qualquer porta USB disponível na consola Xbox. Liga a outra extremidade à porta USB no comando com fio otimizado PowerA. Prime o botão Xbox até a consola se ligar. O LED indicador de ligação do comando acende-se para indicar que o comando está ligado.
2. Com a consola Xbox ligada, liga o cabo USB de 3 metros em qualquer porta USB disponível na consola Xbox. Liga a outra extremidade à porta USB no comando com fio otimizado PowerA. O LED indicador de ligação do comando acende-se para indicar que o comando está ligado.

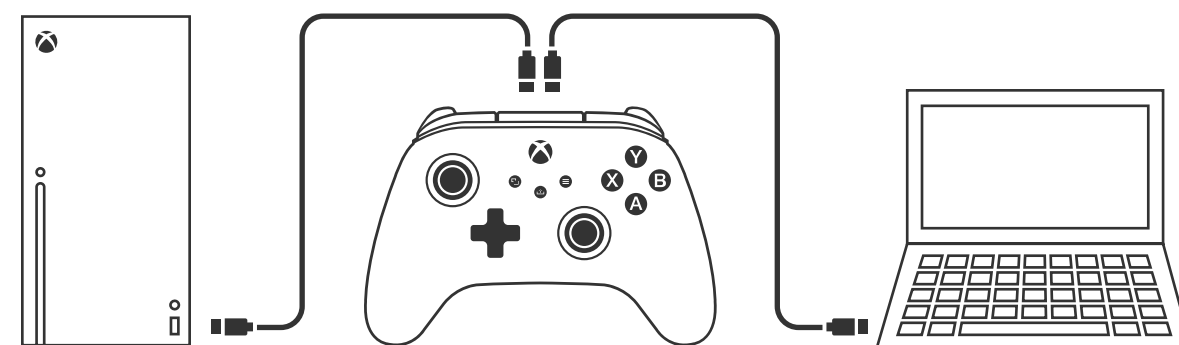

**NOTA:** Para a atribuição de jogadores e comandos, consulta o manual oficial do utilizador da Xbox.

**ATRIBUIR OS BOTÕES DE JOGO AVANÇADO**

1. Prime o botão de programação na parte poste-rior do comando. O LED indicador de ligação irá piscar para indicar que o comando está no modo de atribuição.



2. Prime um nos seguintes botões (A/B/X/Y/LT/RT/LB/RB/stick analógico esquerdo/stick analógico direito/botão de controlo +) se pretenderes atribuir o Botão de Jogo Avançado. Em seguida, prime o Botão de Jogo Avançado (AGR ou AGL) que pretendes para executar essa função. O LED de Ligação/Programa deixará de piscar para indicar que o Botão de Jogo Avançado foi definido.

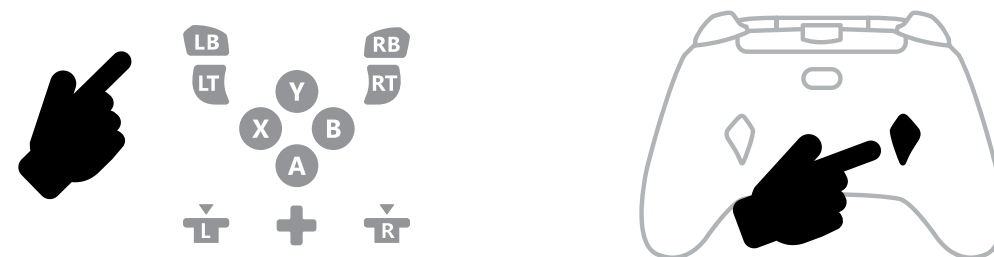

3. Repete a operação para os restantes botões de jogo avançado.

**NOTA:** As atribuições dos botões de jogo avançado continuam na memória mesmo depois de serem desligados.

**REPOR OS BOTÕES DE JOGO AVANÇADO**

1. Mantém o botão de atribuição premido durante 2 segundos. O LED indicador de ligação irá piscar lentamente para indicar que o comando está no modo de atribuição.
2. Prime AGL ou AGR para reiniciar individualmente cada botão, ou mantém premido o botão de programação durante 5 segundos para reiniciar ambos simultaneamente.

**UTILIZAÇÃO DO BOTÃO PARTILHAR**

Consulta a documentação da Xbox para obter detalhes sobre as funções e funcionalidades relacionadas com o botão Partilhar.

**LIGAR AUSCULTADORES**

- Para o áudio, insere totalmente a ficha de 3,5 mm dos teus auscultadores (ou auriculares) na entrada de áudio de 3,5 mm do comando com fios.

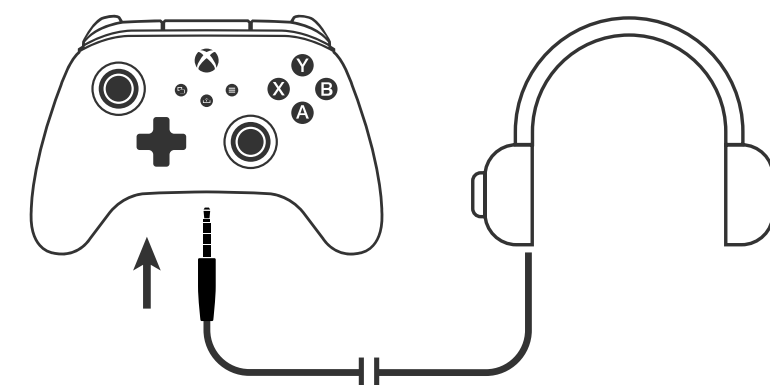

- Ajusta o volume utilizando as definições de Áudio nas Definições Xbox e os controlos de som nos seus auscultadores.
- As definições de Áudio na sua Xbox controlam o som reproduzido nos seus auscultadores. Consulta a documentação da sua Xbox e dos seus auscultadores para mais detalhes.
- Para evitar danos auditivos, não utilizes definições de volume elevado durante um período de tempo prolongado.

**AJUSTE DOS MANÍPULOS ANALÓGICOS DE TORÇÃO RÁPIDA**

Cada manípulo analógico pode ser ajustado para três alturas::

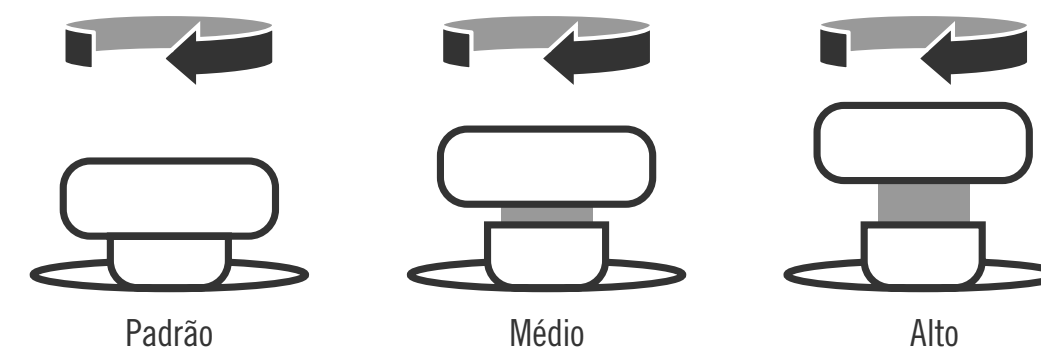

1. Para alterar a altura, gire o grip no sentido dos ponteiros do relógio até sentir que encaixa na ranhura de altura seguinte. Para o colocar na altura máxima, gire-o uma segunda vez.
2. Para voltar à altura padrão, gire o grip uma terceira vez para o manípulo voltar a encaixar na altura padrão.

**RESOLUÇÃO DE PROBLEMAS**

Para consultares as Perguntas Frequentes atuais, visita [PowerA.com/support](https://PowerA.com/support).

- P: O comando não se liga à consola Xbox?**  
**R:** Confirma se a consola Xbox está ligada.  
**R:** Confirma se a TV tem definido o canal de Vídeo certo e se consegues ver a interface da consola Xbox no ecrã da TV.  
**R:** Confirma se o cabo está devidamente ligado à consola Xbox.  
**R:** Confirma se o cabo está devidamente ligado ao comando com fio otimizado PowerA.
- P: O comando está ligado, mas não está a funci?**  
**R:** Confirma se estás a utilizar o comando do Jogador n.º 1.

Para mais informações sobre resolução de problemas, consulta o Guia do Utilizador da tua consola Xbox One.

ACCO Brands USA, LLC 4 Corporate Drive, Lake Zurich, IL 60047  
[ACCOBRANDS.COM](https://ACCOBRANDS.COM) | [POWERA.COM](https://POWERA.COM) | FEITO NA CHINA

**APOIO AO CLIENTE**

Para obter ajuda sobre os acessórios originais da PowerA, visita [PowerA.com/Support](https://PowerA.com/Support).

**GARANTIA**

Garantia limitada de dois anos. Visita [PowerA.com](https://PowerA.com) para obteres detalhes.

**AVISO LEGAL**

© 2025 ACCO Brands. Todos os direitos reservados. PowerA e o logotipo PowerA são marcas comerciais da ACCO Brands. Microsoft, Xbox, Xbox “Sphere” Design, Xbox Series X|S, Xbox One e Windows são marcas comerciais do grupo de empresas Microsoft. Todas as outras marcas comerciais são propriedade de seus respectivos proprietários.

USB-C® é uma marca comercial registada da USB Implementers Forum.



A aplicação Gamer HQ pode ser utilizada para testar, calibrar e personalizar as definições do seu comando. Com o comando ligado à Xbox ou ao PC Windows 10/11 através do cabo USB-C, poderá:

- Atualizar o firmware para a versão mais recente
- Testar os botões e os controlos analógicos do comando, a funcionalidade de vibração e o áudio
- Recalibrar as entradas analógicas para uma resposta de controlo adequada
- Definir zona inativa/área ativa do gatilho e do manípulo analógico
- Definir a intensidade da vibração e o equilíbrio de volume do chat no jogo
- Remapear os botões (incluindo os Botões de Jogo Avançados)

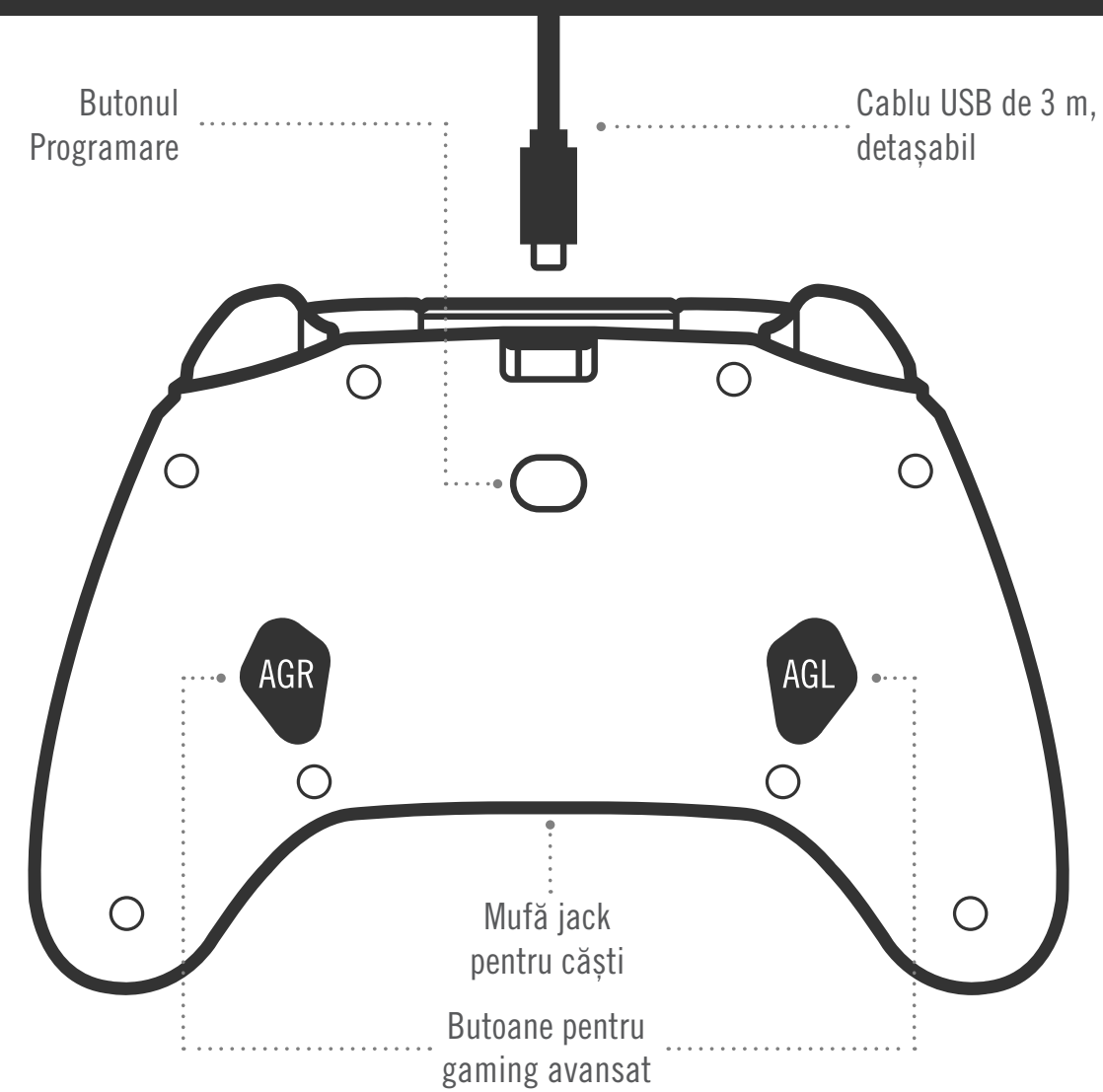
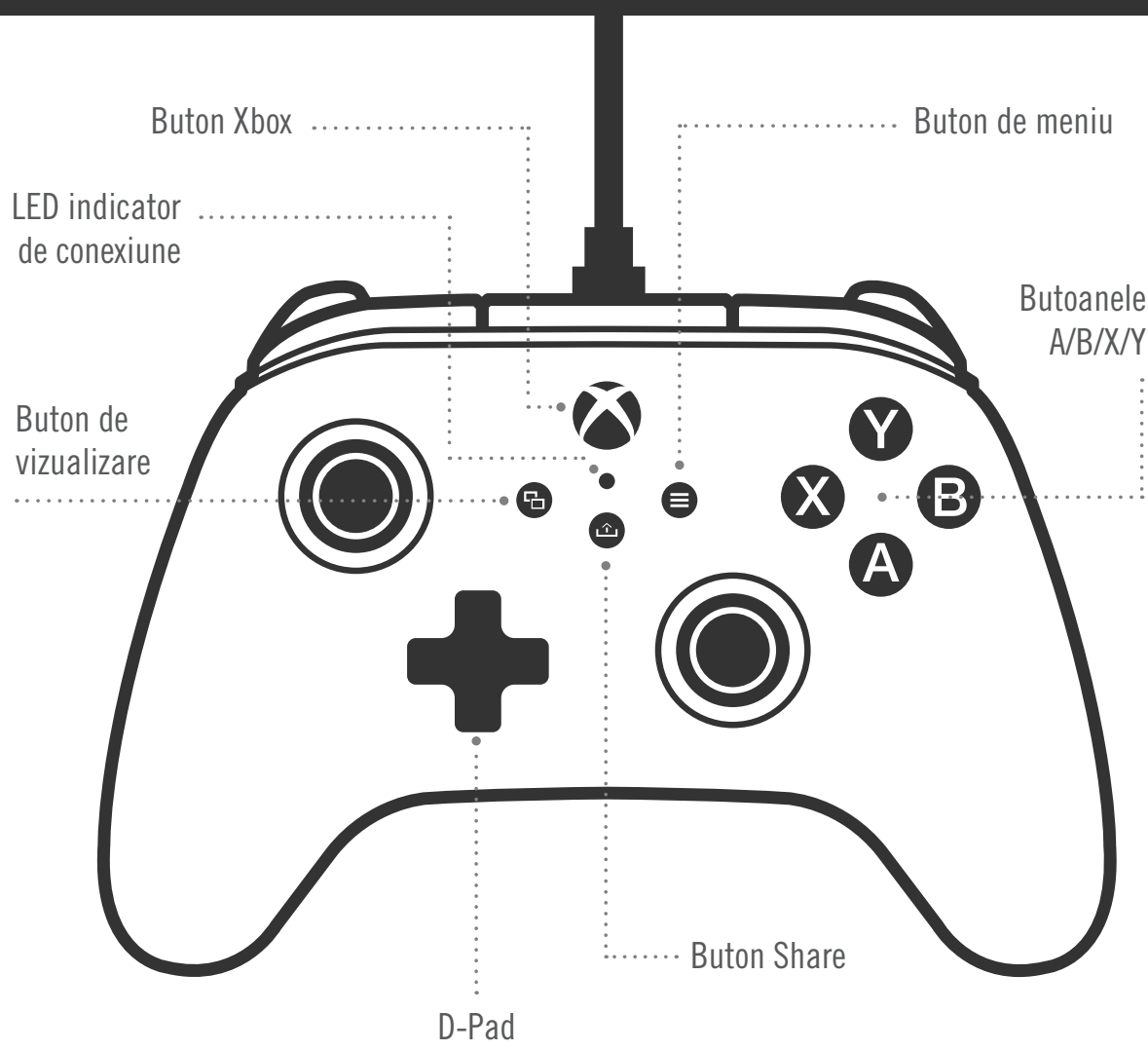

## CUPRINS

- Controler cu fir PowerA Advantage pentru Xbox
- Cablu USB de 3 m, detașabil
- Manual de utilizare

## CONFIGURARE

1. Dacă ai consola Xbox oprită, conectează cablul USB într-un port USB disponibil al consolei și portul USB-C al controlerului. Ține apăsat butonul Xbox de pe controler până când pornește consola. Când se stabilește conexiunea, micul LED alb se aprinde.

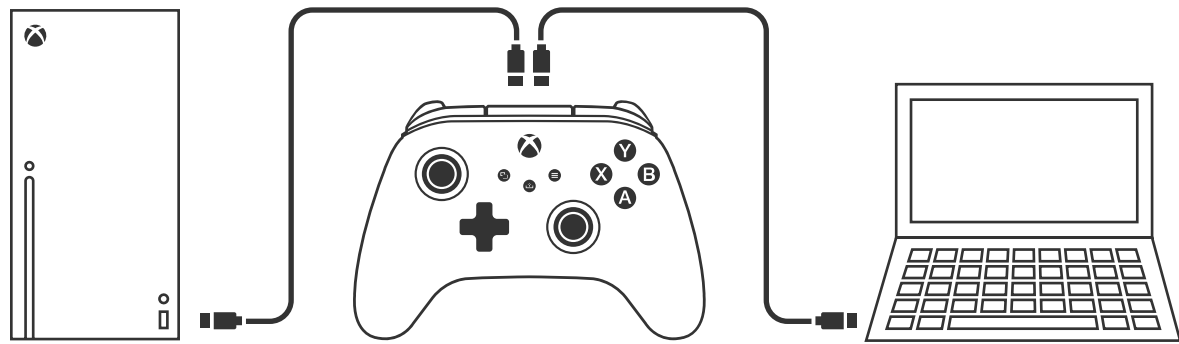

2. Dacă ai pornit deja consola Xbox, trebuie doar să conectezi cablul USB între orice port USB disponibil al acesteia și portul USB-C al controlerului. Când se stabilește conexiunea, micul LED alb trebuie să se aprindă.

**NOTĂ:** Pentru alocarea jucătorului și a controlerului, consultă manualul de utilizare oficial Xbox.

## ATRIBUIREA BUTOANELOR PENTRU GAMING AVANSAT

1. Apasă lung butonul Program de pe spatele controlerului. Indicatorul LED de conexiune se aprinde intermitent când controlerul este în modul de atribuire.



2. Apasă unul dintre următoarele butoane: (A/B/X/Y/LT/RT/LB/RB/Apăsare joystick stânga/Apăsare joystick dreapta/+Control Pad) pe care dorești să le atribui unui buton pentru gaming avansat. Apoi, apasă butonul pentru gaming avansat (AGR sau AGL) care dorești să execute funcția respectivă. Indicatorul LED privind starea conectării/programării nu va mai lumina intermitent, indicând faptul că butonul pentru gaming avansat a fost configurat.

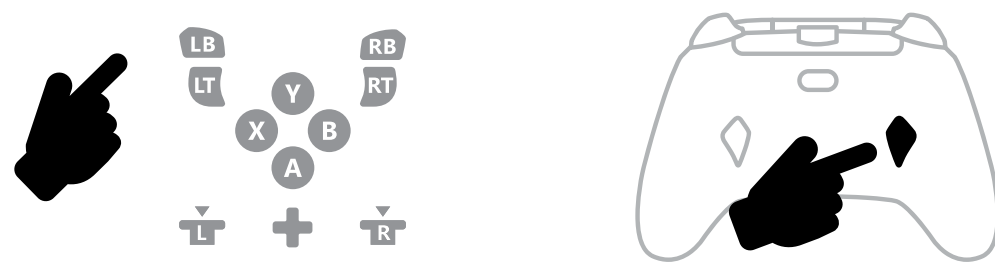

3. Repetă procesul cu butoanele pentru gaming avansat rămase.

**NOTĂ:** Atribuirea butoanelor pentru gaming avansat rămâne în memorie, chiar și după deconectare.

## RESETAREA BUTOANELOR PENTRU GAMING AVANSAT

1. Menține apăsat butonul Programare timp de 2 secunde. Indicatorul LED de conexiune se aprinde intermitent lent când controlerul este în modul de atribuire.
2. Apasă AGL sau AGR pentru a reseta individual fiecare buton sau ține apăsat butonul Programare timp de 5 secunde pentru a le reseta pe ambele simultan.

## UTILIZAREA BUTONULUI SHARE

Consultă documentația Xbox pentru detalii privind funcționarea și funcțiile butonului Share.

## CONECTAREA CĂȘTILOR

- Pentru sunet, introdu complet mufa de 3,5 mm a căștilor (sau a căștilor cu microfon/auriculare) în mufa jack audio de 3,5 mm a controlerului cu fir.

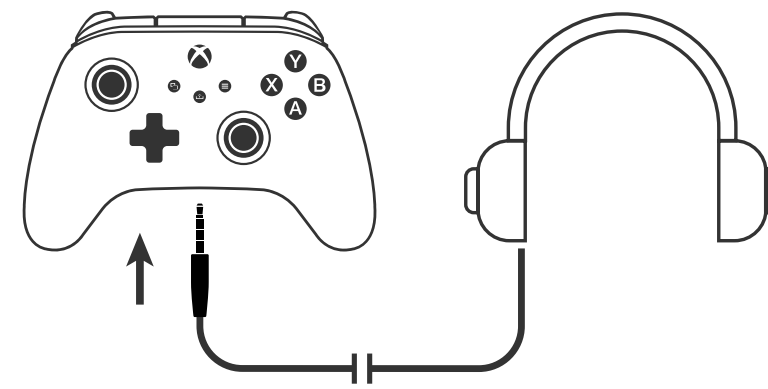

- Reglează volumul utilizând opțiunile pentru sunet din setările Xbox și butoanele de pe căști.
- Setările pentru sunet din Xbox vor controla sunetul care se aude în căști. Pentru detalii suplimentare, consultă documentația consolei Xbox și a căștilor.
- Pentru a evita problemele de auz, nu seta volumul la nivelul maxim pentru o perioadă îndelungată.

## REGLAREA MANETELOR CU RĂSUCIRE RAPIDĂ

Înălțimea fiecărei manete poate fi reglată la unul dintre cele trei niveluri:

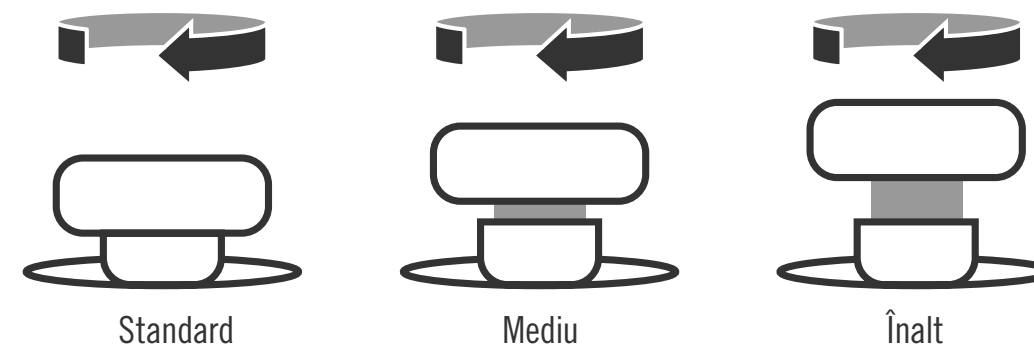

1. Pentru a modifica înălțimea, răsucesce capacul analogic în sens orar până la următorul nivel de înălțime. Dacă dorești să atingi cel mai mare nivel de înălțime, răsucesce-l încă o dată.
2. Pentru a reveni la înălțimea standard, rotește capacul analogic a treia oară, iar joystickul analogic va reveni la înălțimea standard.

## DEPANARE

Pentru actualele întrebări frecvente, accesează [PowerA.com/support](https://www.powera.com/support).

**Î: Controlerul nu se conectează la consola Xbox?**

R: Verifică dacă este pornită consola Xbox.

R: Verifică dacă televizorul este conectat la intrarea video corespunzătoare și dacă interfața consolei Xbox se vede pe ecran.

R: Verifică dacă este conectat corect cablul la consola Xbox.

R: Verifică dacă este conectat corect cablul la controlerul cu fir PowerA Advantage.

**Î: Controlerul este conectat, dar nu funcționează?**

R: Verifică dacă utilizezi controlerul Player #1.

Pentru soluțiile altor probleme, consultă ghidul utilizatorului consolei Xbox.

ACCO Brands USA, LLC 4 Corporate Drive, Lake Zurich, IL 60047  
[ACCOBRANDS.COM](https://www.acco.com) | [POWERA.COM](https://www.powera.com) | FABRICAT ÎN CHINA

## CONTACT/ASISTENȚĂ

Pentru asistență privind accesoriile originale PowerA, accesează [PowerA.com/Support](https://www.powera.com/support).

## GARANȚIE

Garanție limitată de 2 ani: accesează [PowerA.com/support](https://www.powera.com/support) pentru detalii.

## INFORMAȚII JURIDICE SUPLIMENTARE

© 2025 ACCO Brands. Toate drepturile rezervate. PowerA și sigla PowerA sunt mărci comerciale ale ACCO Brands. Microsoft, Xbox, designul „Sphere” al Xbox, Xbox Series X/S, Xbox One și Windows sunt mărci comerciale care aparțin grupului de companii Microsoft. Toate celelalte mărci comerciale sunt proprietatea deținătorilor respectivi.

USB-C® este marcă comercială înregistrată deținută de USB Implementers Forum.



Aplicația Gamer HQ poate fi utilizată pentru testarea, calibrarea și personalizarea setărilor controlerului. Având controlerul conectat la Xbox sau la un PC cu Windows 10/11 prin cablu USB-C, poți să:

- actualizezi firmware-ul la cea mai recentă versiune
- testezi butoanele și comenzile analogice, funcția de vibrații și sunetul controlerului
- recalibrezi intrările analogice, pentru un răspuns adecvat al comenzilor
- setezi zona moartă/activă a declanșatorului și a manetelor
- setezi echilibrul volumului chatului din joc și intensitatea vibrațiilor
- mapezi din nou butoanele (inclusiv butoanele pentru gaming avansat)



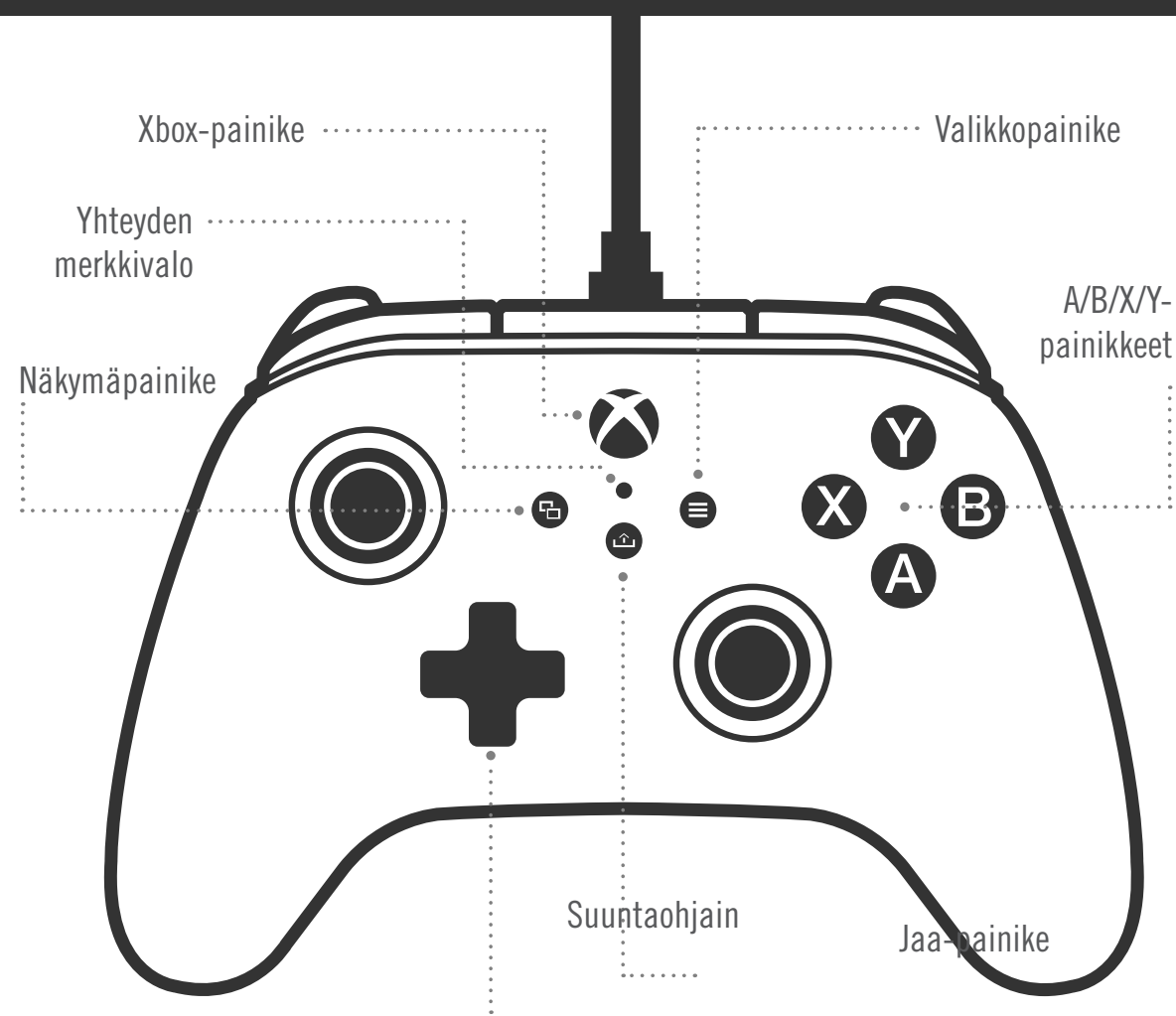

## SISÄLLYS

- Langallinen PowerA Advantage -Xbox-ohjain
- Irrotettava 3 metrin USB-kaapeli
- Käyttöopas

## LIITTÄMINEN

1. Jos Xboxin virta on katkaistu, liitä USB-kaapelin toinen pää konsolin USB-porttiin ja toinen ohjaimen USB-C-porttiin. Paina sitten ohjaimen Xbox-painiketta, kunnes konsoliin kytketty virta. Pieni valkoinen merkkivalo syttyy, kun yhteys on muodostettu.
2. Jos Xbox-konsolissa on jo virta, liitä USB-kaapelin toinen pää konsolin vapaaseen USB-porttiin ja toinen pää ohjaimen USB-C-porttiin. Pieni valkoinen merkkivalo syttyy, kun yhteys on muodostettu.



**HUOMAUTUS:** Tietoja pelaajien ja ohjaimien määrittämisestä on Xboxin virallisessa käyttöoppaassa.

## ADVANCED GAMING -PAINIKKEIDEN MÄÄRITTÄMINEN

1. Paina ohjaimen takana olevaa ohjelmointipainiketta. Yhteyden merkkivalo alkaa vilkkua ilmaisten, että ohjain on määritystilassa.

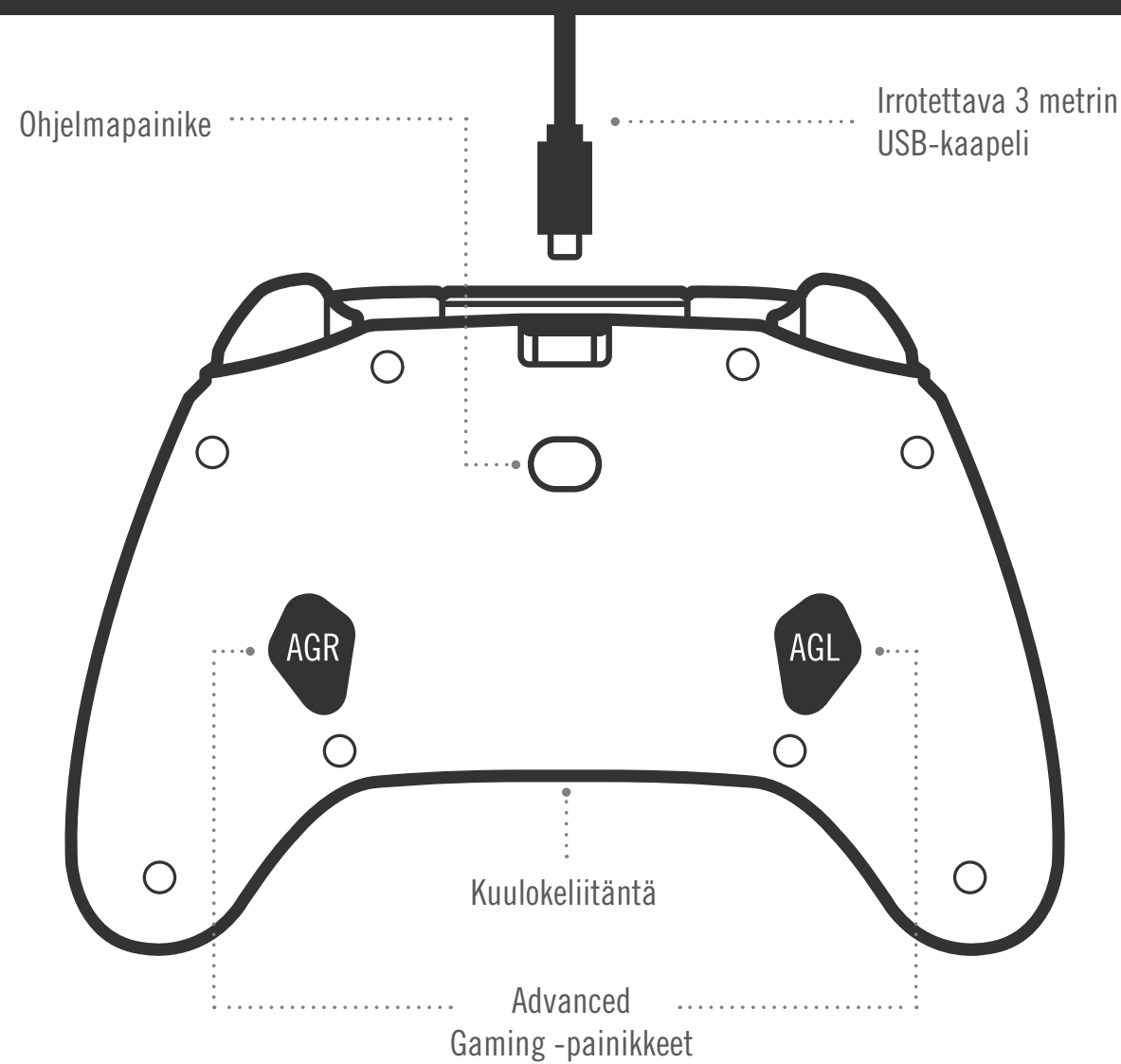

2. Paina painiketta (A, B, X, Y, LT, RT, LB, RB, vasen sauva, oikea sauva tai risti ohjain), jonka haluat määrittää Advanced Gaming -painikkeelle. Paina sitten sitä Advanced Gaming -painiketta (AGR tai AGL), jonka haluat suorittavan kyseisen toiminnon. Yhteyden/ohjelmoinnin tilan merkkivalo lakkaa vilkkumasta merkiksi siitä, että Advanced Gaming -painike on määritetty.

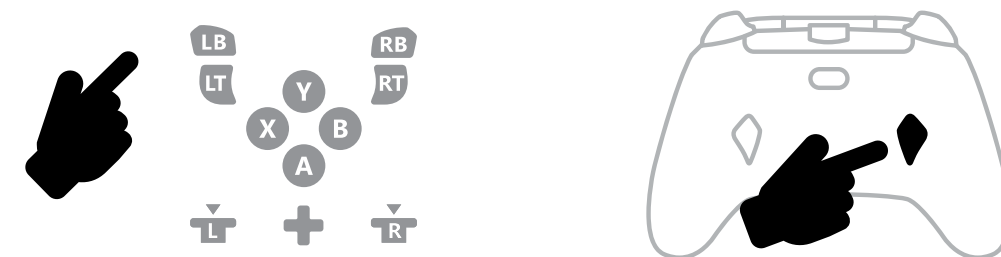

3. Toista nämä vaiheet toiselle Advanced Gaming -painikkeelle.

**HUOMAUTUS:** Advanced Gaming -painikkeiden määrittäykset pysyvät muistissa myös yhteyden katkaisemisen jälkeen.

## ADVANCED GAMING -PAINIKKEIDEN NOLLAAMINEN

1. Paina ohjelmointipainiketta 2 sekunnin ajan. Yhteyden merkkivalo alkaa vilkkua hitaasti ilmaisten, että ohjain on määritystilassa.
2. Nollaa AGL- tai AGR-painike painamalla sitä tai nolaa molemmat painikkeet kerralla painamalla ohjelmointipainiketta 5 sekunnin ajan.

## JAA-PAINIKKEEN KÄYTTÄMINEN

Tietoja Jaa-painikkeen toiminnosta ja ominaisuuksista on Xboxin dokumentaatiossa.

## KUULOKKEIDEN LIITTÄMINEN

- Aseta kuulokkeiden 3,5 mm:n liitin kokonaan langallisen ohjaimen 3,5 mm:n ääniliitäntään.

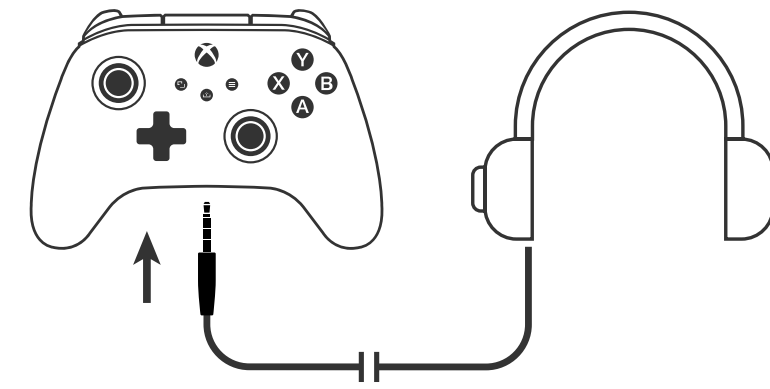

- Säädä äänenvoimakkuutta Xboxin ääniasetusten ja kuulokkeiden ääniohjaimien avulla.
- Xboxin ääniasetukset ohjaavat kuulokkeisiin tulevaa ääntä. Lisätietoja on Xboxin ja kuulokkeiden dokumentaatiossa.
- Jotta vältät kuulovaurioita, älä kuuntele pitkiä aikoja suurella äänenvoimakkuudella.

## QUICK-TWIST-SAUVOJEN SÄÄTÄMINEN

Kumpikin sauva voidaan säätää johonkin kolmesta korkeudesta:

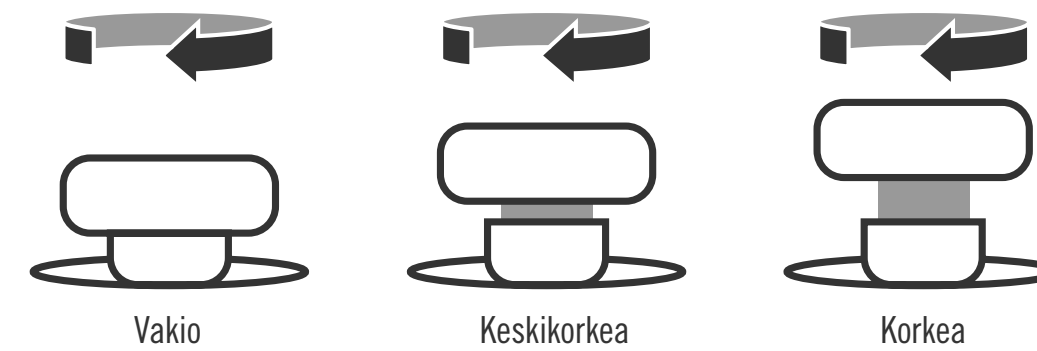

1. Muuta korkeutta kiertämällä analogista päätä myötäpäivään, kunnes tunnet sen osuvan seuraavaan korkeusuraan. Jos haluat sen korkeimpaan asentoon, käännä sitä toisen kerran.
2. Palaa normaalikorkeuteen kääntämällä analogista päätä kolmannen kerran, jolloin analoginen sauva laskee takaisin normaalikorkeuteen.

## VIANETSINTÄ

Voit tutustua uusimpiin usein kysytyihin kysymyksiin ja niiden vastauksiin osoitteessa [PowerA.com/support](https://PowerA.com/support).

**K: Ohjain ei muodosta yhteyttä Xbox-konsoliin?**

V: Varmista, että Xbox-konsoliin on kytketty virta.

V: Varmista, että televisioon on määritetty oikea videotulo ja että näet Xbox-konsolin liittymän television näytössä.

V: Varmista, että kaapeli on liitetty Xbox-konsoliin kunnolla.

V: Varmista, että kaapeli on liitetty langalliseen PowerA Advantage -ohjaimen kunnolla.

**K: Ohjain on liitetty, mutta se ei toimi?**

V: Varmista, että käytät pelaajan 1 ohjainta.

Lisää vianetsintäohjeita on Xbox-konsolin käyttöoppaassa.

ACCO Brands USA, LLC 4 Corporate Drive, Lake Zurich, IL 60047  
[ACCOBRANDS.COM](https://ACCOBRANDS.COM) | [POWERA.COM](https://POWERA.COM) | VALMISTETTU KIINASSA

## YHTEYSTIEDOT/TUKI

Saat tukea aidoille PowerA-ohjaimille osoitteessa [PowerA.com/Support](https://PowerA.com/Support).

## TAKUU

Kahden vuoden rajoitettu takuu: lisätietoja on osoitteessa [PowerA.com/support](https://PowerA.com/support).

## OIKEUDELLISET LISÄTIEDOT

© 2025 ACCO Brands. Kaikki oikeudet pidätetään. PowerA ja PowerA-logo ovat ACCO Brandsin tavaramerkkejä. Microsoft, Xbox, Xbox Sphere Design, Xbox Series XIS, Xbox One ja Windows ovat Microsoft-konsernin tavaramerkkejä. Kaikki muut tavaramerkit ovat omistajiensa omaisuutta.

USB-C® on järjestön USB Implementers Forum rekisteröity tavaramerkki.



Gamer HQ -sovelluksella voit testata, kalibroida ja mukauttaa ohjaimen asetuksia. Kun ohjain on liitetty Xboxiin tai Windows 10/11 -tietokoneeseen USB-C-kaapelilla, voit tehdä seuraavat toimet:

- Laiteohjelmiston päivitys uusimpaan versioon
- Ohjaimen painikkeiden ja analogisten ohjaimien, värinätoiminnon ja äänen testaus
- Analogiatulojen uudelleenkalibrointi, jotta saat oikean ohjausvasteen
- Liipaisimen ja sauvan kuolleen alueen ja aktiivisen alueen asettaminen
- Pelikeskustelun äänenvoimakkuuden balanssin ja värinän voimakkuuden asettaminen
- Painikkeiden määrittäminen uudelleen (Advanced Gaming -painikkeet mukaan lukien)

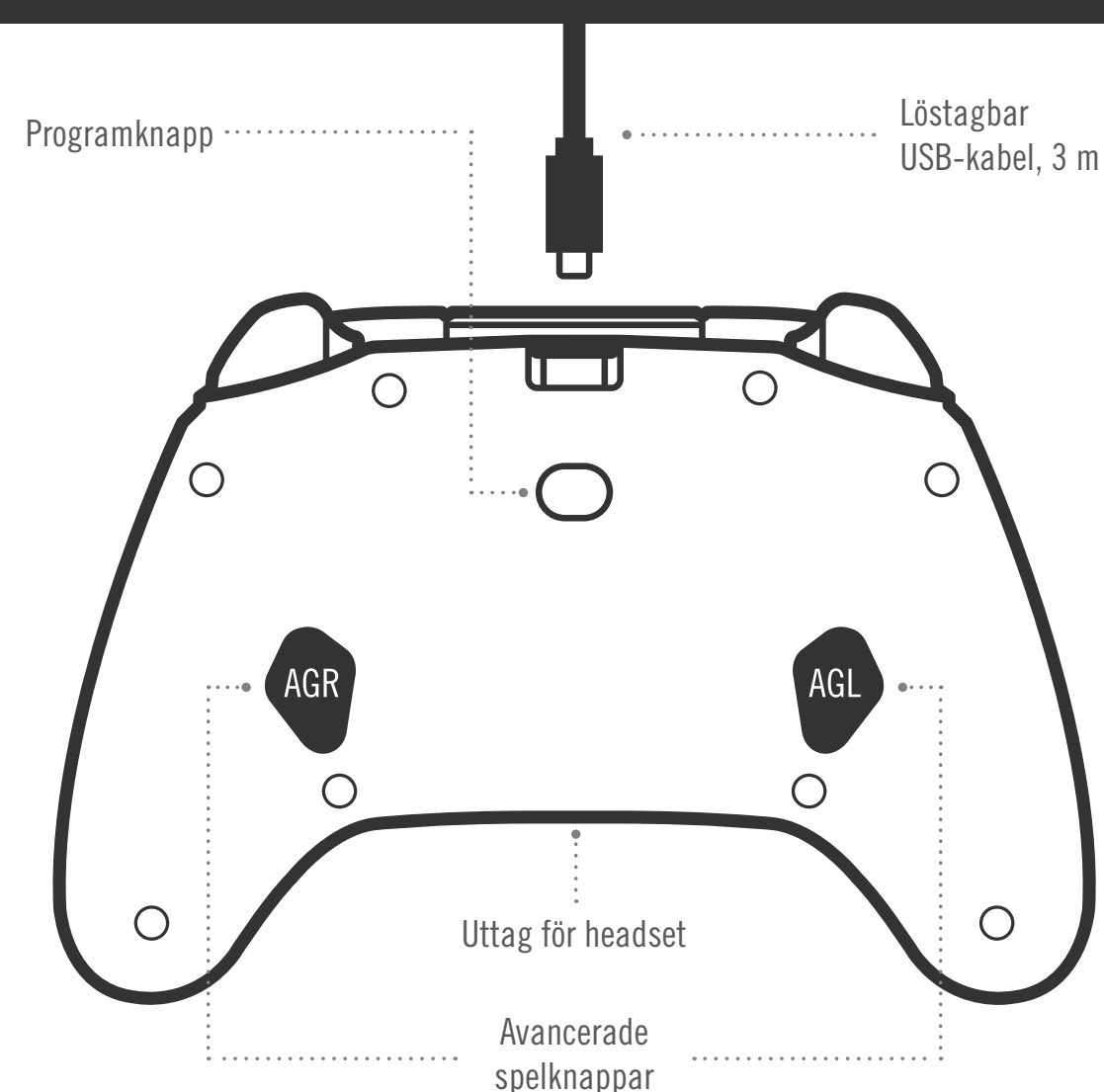
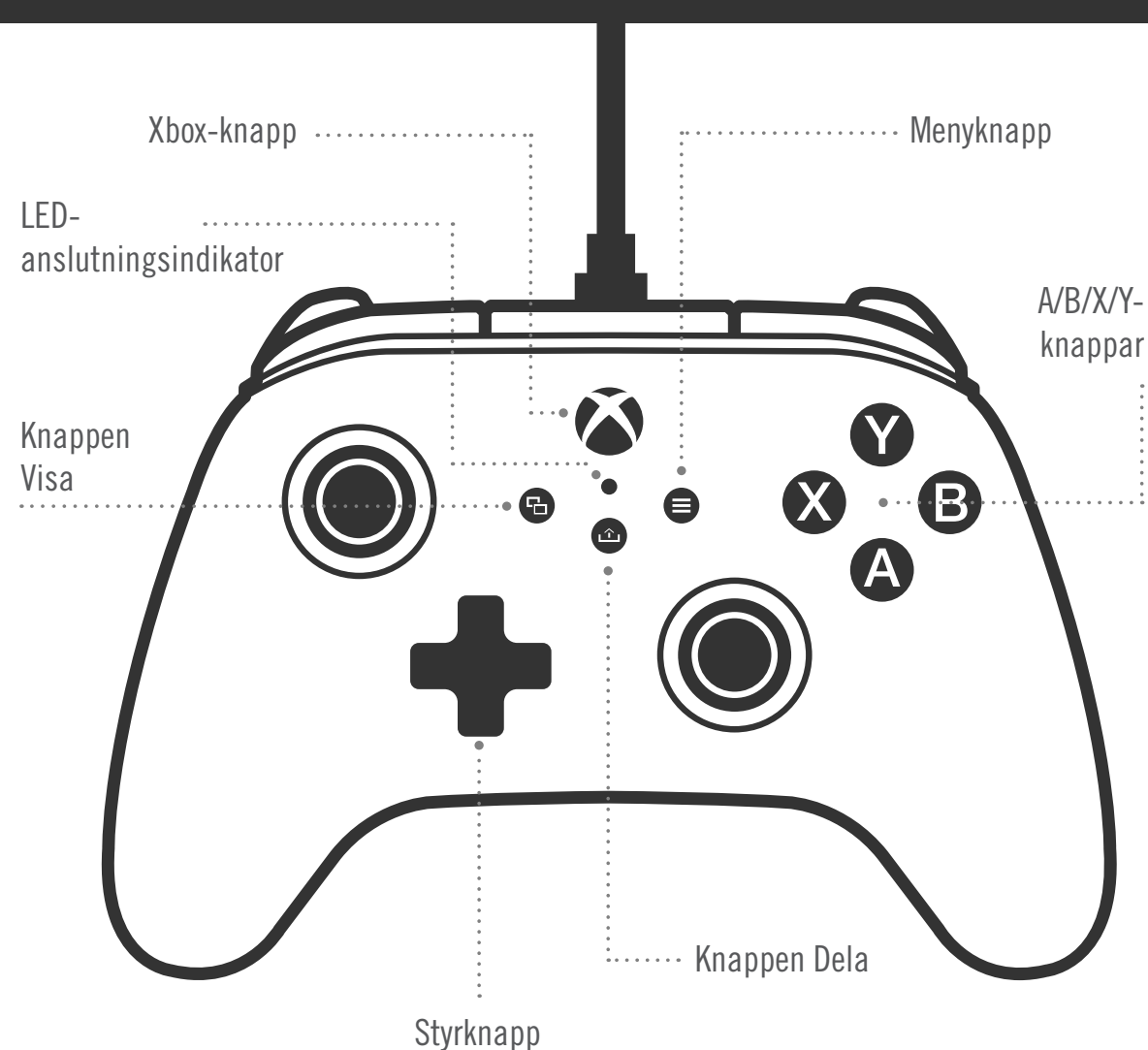

## INNEHÅLL

- PowerA Advantage trådbunden handkontroll för Xbox
- Löstagbar USB-kabel, 3 m
- Användarhandbok

## INSTALLATION

1. Om din Xbox är avstängd ansluter du USB-kabeln mellan en tillgänglig USB-port på konsolen och USB-C-porten på handkontrollen. Tryck på Xbox-knappen på handkontrollen tills konsolen startar. Den lilla vita lysdioden tänds för att visa att anslutningen lyckats.
2. Om din Xbox är påslagen ansluter du helt enkelt USB-kabeln till en tillgänglig USB-port på konsolen och USB-C-kabeln till handkontrollen. Den lilla vita lysdioden ska då tändas för att visa att anslutningen lyckats.

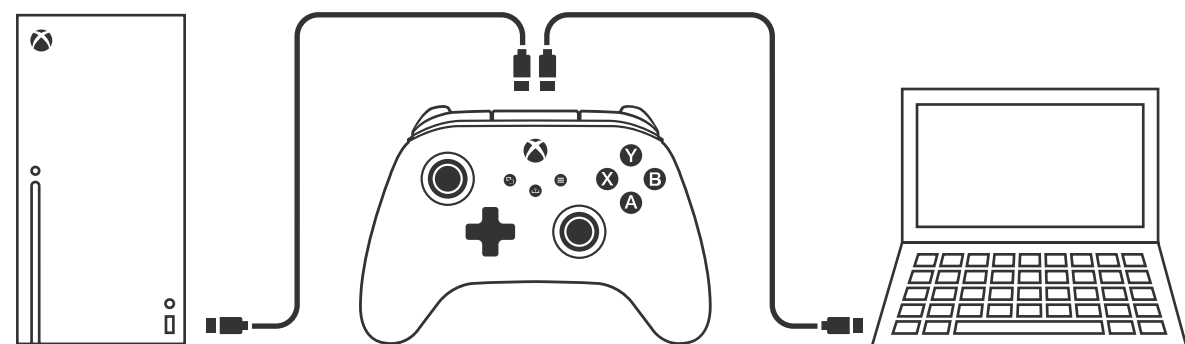

**OBS!** Hur du tilldelar spelare och handkontroller kan du se i användarhandboken för Xbox.

## TILLDELA DE AVANCERADE SPELKNAPPARNA

1. Tryck på programknappen på handkontrollens baksida. LED-anslutningsindikatorn blinkar för att visa att handkontrollen är i tilldelningsläge.



2. Tryck på någon av följande knappar (A/B/X/Y/LT/RT/LB/RB/vänster spak Tryck på/höger spak Tryck på/kontrolldynan) som du vill tilldela en avancerad spelknapp. Tryck sedan på den avancerade spelknapp (AGR eller AGL) som du vill ska utföra den funktionen. Lysdioden för anslutning/program slutar blinka och anger att den avancerade spelknappen har ställts in.

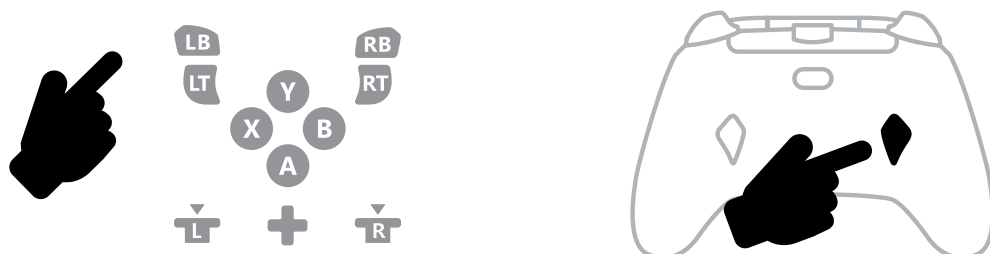

3. Upprepa för den kvarvarande avancerade spelknappen.

**OBS!** Tilldelade avancerade spelknappar sparas i minnet även efter frånkoppling.

## ÅTERSTÄLLA DE AVANCERADE SPELKNAPPARNA

1. Håll programknappen intryckt i 2 sekunder. LED-anslutningsindikatorn blinkar långsamt för att visa att handkontrollen är i tilldelningsläge.
2. Tryck på antingen AGL eller AGR för att återställa varje knapp för sig eller håll programknappen intryckt i 5 sekunder för att återställa båda samtidigt.

## ANVÄNDA KNAPPEN DELA

Se användarhandboken för Xbox om du vill ha information om funktioner som rör knappen Dela.

## ANSLUTA HÖRLURAR

- För ljud ansluter du 3,5 mm-kontakten på hörlurarna (eller headsetet/öronsnäckorna) till 3,5 mm-ljuduttaget på den trådbundna handkontrollen.

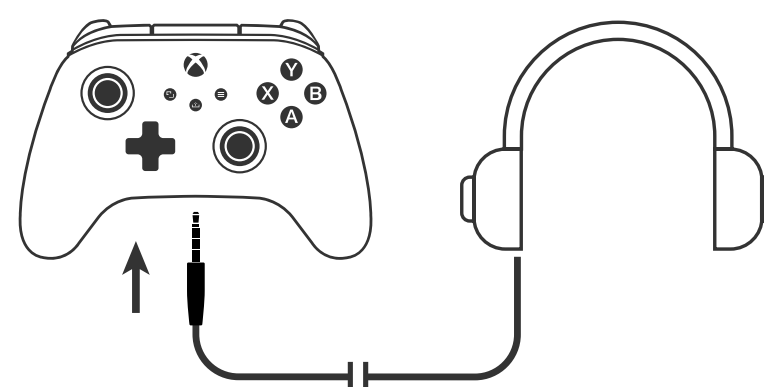

- Justera volymen med ljudinställningarna i Xbox-inställningarna och ljudkontrollerna på dina hörlurar.
- Ljudinställningarna för din Xbox styr det ljud som levereras till dina hörlurar. Se användarhandböckerna för Xbox och dina hörlurar för mer information.
- Ha inte volymen högt inställd under en längre tid, då detta kan ge hörselskador.

## JUSTERING AV TUMSPAKARNAS QUICK-TWIST

Höjden på varje tumspak kan justeras till ett av tre lägen:

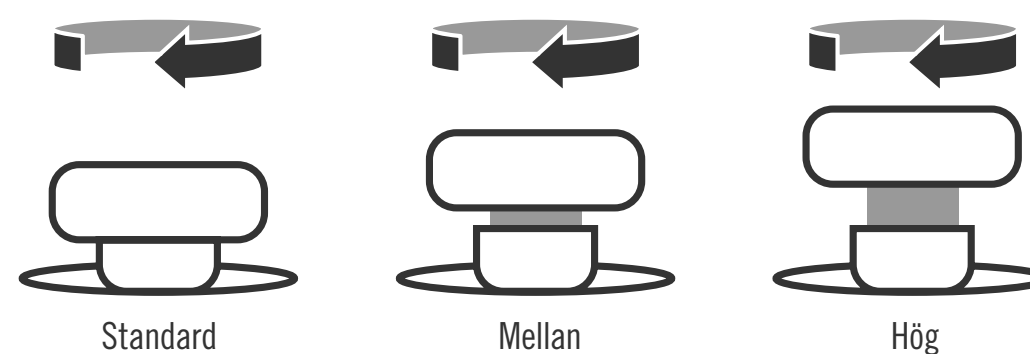

1. Du ändrar höjd genom att vrida styrspaksgreppet medurs tills du känner att det hakar i nästa höjdinställning. Om du vill ställa in högsta höjden ska du vrida en gång till.
2. För att återgå till standardhöjden vrid du styrspaksgreppet en tredje gång så att den analoga spaken går tillbaka till standardhöjden.

## FELSÖKNING

Aktuella vanliga frågor finns på [PowerA.com/support](https://www.powera.com/support).

**F: Kan du inte ansluta handkontrollen till Xbox-konsolen?**

S: Kontrollera att Xbox-konsolen är påslagen.

S: Kontrollera att din TV är inställd på rätt videoingång och att du kan se Xbox-konsolens gränssnitt på TV-skärmen.

S: Kontrollera att kabeln är ordentligt ansluten till Xbox-konsolen.

S: Kontrollera att kabeln är ordentligt ansluten till den trådbundna PowerA Advantage-handkontrollen.

**F: Fungerar inte handkontrollen trots att den är ansluten?**

S: Kontrollera att du använder handkontrollen för spelare nr 1.

Se användarhandboken för din Xbox-konsol för ytterligare felsökning.

ACCO Brands USA, LLC 4 Corporate Drive, Lake Zurich, IL 60047, USA  
[ACCOBRANDS.COM](https://www.acco.com) | [POWERA.COM](https://www.powera.com) | MADE IN CHINA

## KONTAKT/SUPPORT

Om du behöver hjälp med äkta PowerA-tillbehör kan du gå till [PowerA.com/Support](https://www.powera.com/support).

## GARANTI

2 års begränsad garanti. Gå till [PowerA.com/support](https://www.powera.com/support) för mer information.

## YTTERLIGARE JURIDISK INFORMATION

© 2025 ACCO Brands. Alla rättigheter förbehålles. PowerA och PowerA-logotypen är varumärken som tillhör ACCO Brands. Microsoft, Xbox, Xbox "Sphere" Design, Xbox Series XIS, Xbox One och Windows är varumärken som tillhör Microsoft-koncernen. Alla andra varumärken tillhör sina respektive ägare.

USB-C® är ett registrerat varumärke som tillhör USB Implementers Forum.



Gamer HQ-appen kan användas för att testa, kalibrera och anpassa handkontrollens inställningar. När handkontrollen är ansluten till en Xbox eller en Windows 10/11-dator via USB-C-kabel kan du:

- Uppdatera den fasta programvaran till senaste versionen
- Testa handkontrollens knappar och analoga kontroller, vibration och ljud
- Omkalibrera analoga ingångar för korrekt kontrollrespons
- Ställa in dödzon/aktivt område för avtryckare och tumspak
- Ange spelchattens volymbalans och vibrationsintensitet
- Mappa om knappar (inklusive avancerade spelknappar)



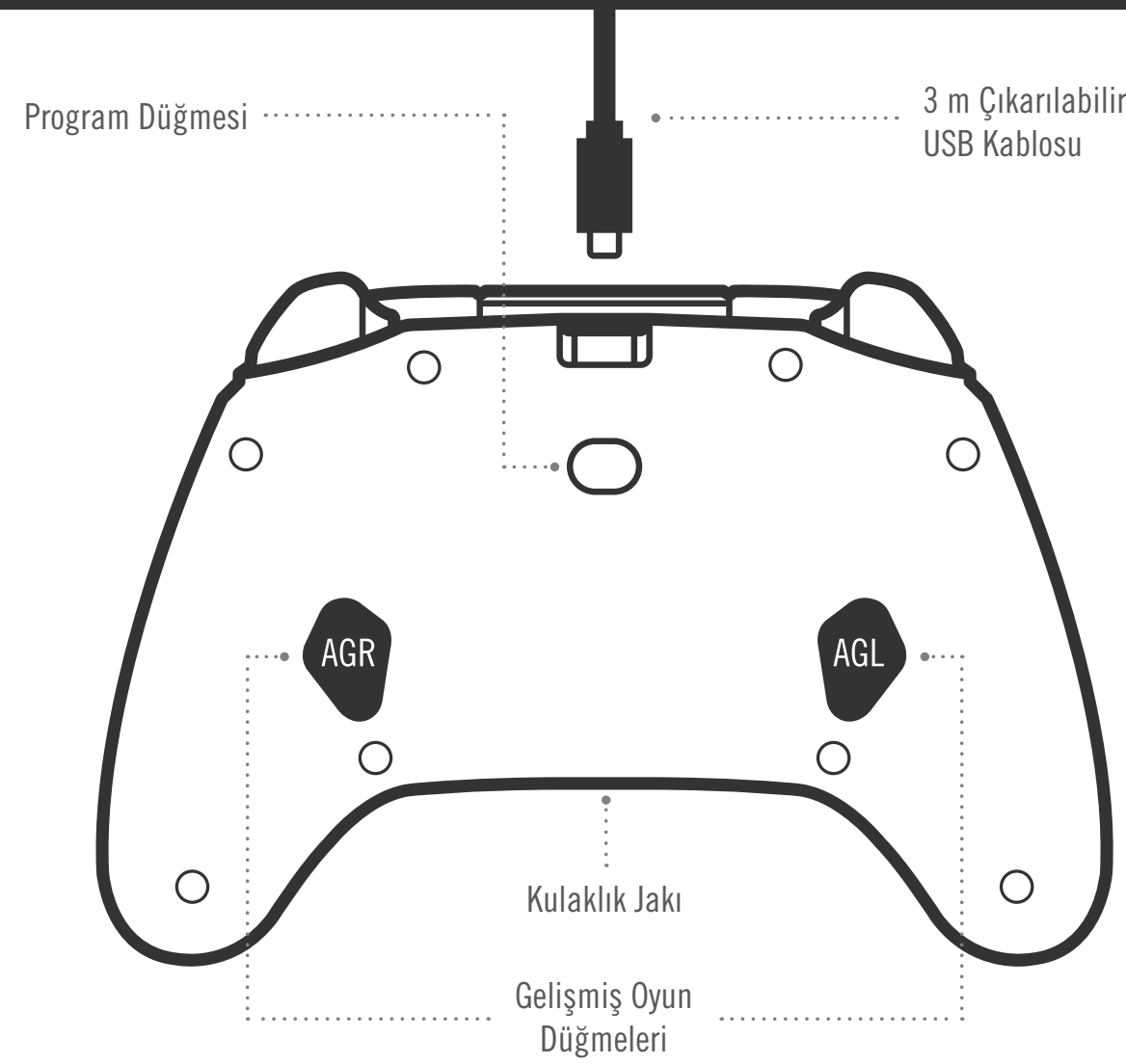
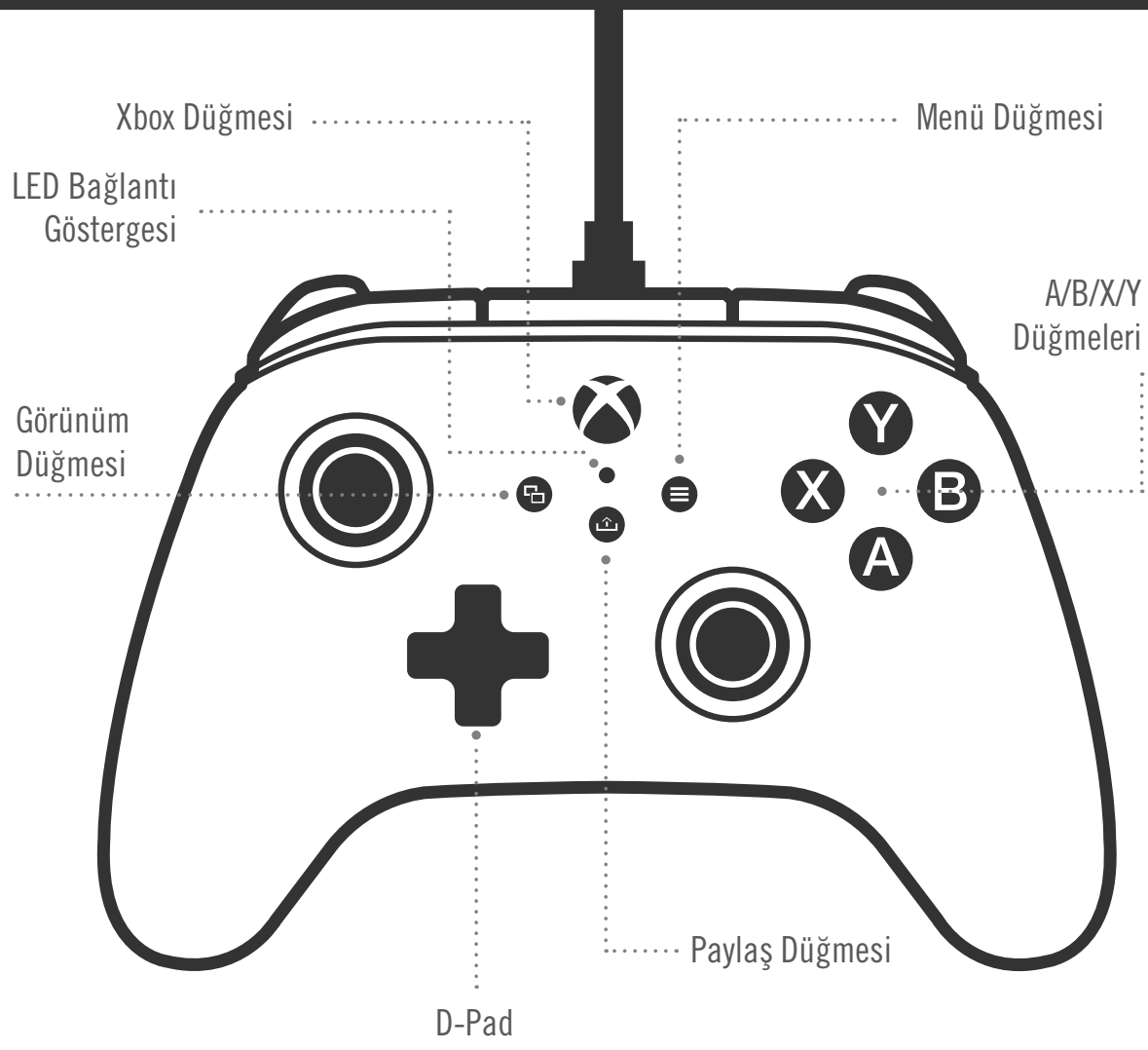

## İÇERİK

- Xbox için PowerA Advantage Kablolu Oyun Kumandası
- 3 m Çıkarılabilir USB Kablosu
- Kullanım Kılavuzu

## KURULUM

1. Xbox'ınız kapalıysa USB kablosunu konsolunuzdaki boş bir USB bağlantı noktasına ve oyun kumandanızdaki USB-C bağlantı noktasına bağlayın. Konsol açılana kadar oyun kumandasındaki Xbox düğmesine basın. Bağlantı başarılı olduğunda küçük beyaz LED ışığı yanar.
2. Xbox konsolunuz zaten açıksa USB kablosunu konsoldaki herhangi bir boş USB bağlantı noktasına ve USB-C'yi oyun kumandanıza bağlayın. Küçük beyaz LED ışık, başarıyla bağlantı olduğunu göstermek üzere yanacaktır.

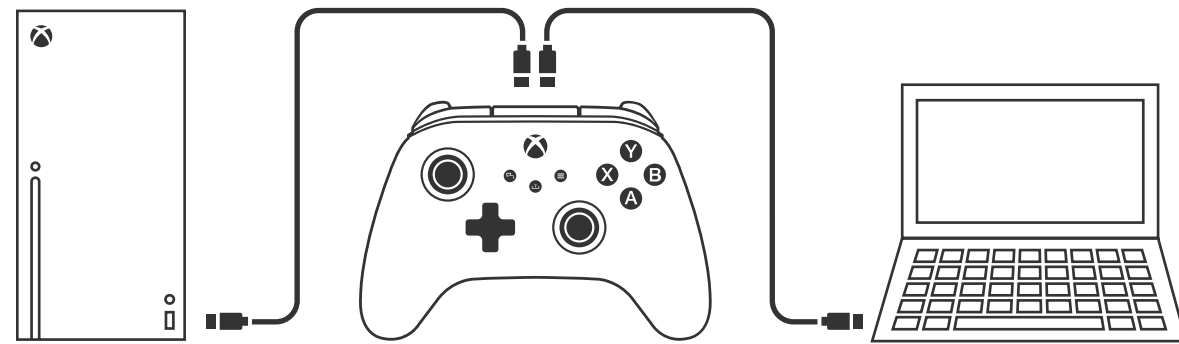

**NOT:** Oyuncu ve oyun kumandası ataması için resmî Xbox kullanım kılavuzunuza danışın.

## GELİŞMİŞ OYUN DÜĞMELERİNİN ATANMASI

1. Oyun kumandasının arka tarafındaki Program Düğmesi'ne basın. LED Bağlantı Göstergesi yanıp sönmeye oyun kumandasının Atama Modu'nda olduğunu bildirecektir.

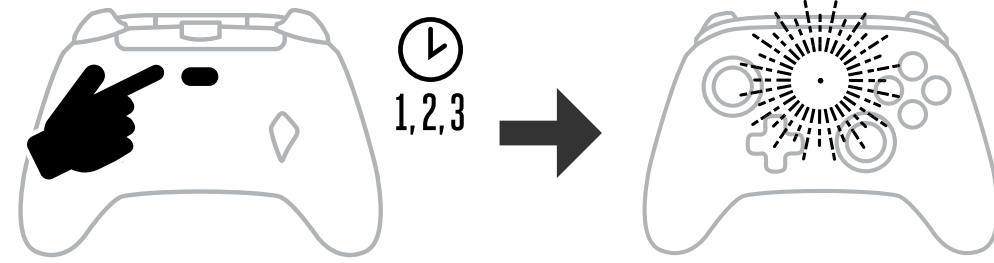

2. Gelişmiş Oyun Düğmeleri olarak atamak istediğiniz düğmelerden birine (A/B/X/Y/LT/RT/LB/RB/Sol Analog Stick/Sağ Analog Stick/+Kontrol Pedi) basın. Ardından bu işlevi yerine getirmesini istediğiniz Gelişmiş Oyun Düğmesi'ne (AGR veya AGL) basın. Bağlantı / Program LED'i yanıp sönmeye bırakarak Gelişmiş Oyun Düğmesi'nin ayarlandığını bildirecektir.

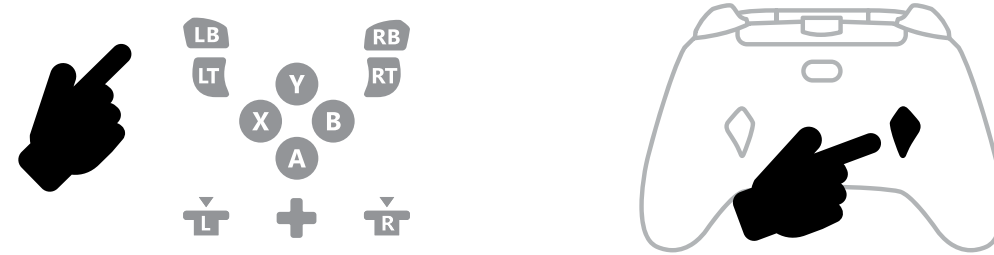

3. Diğer Gelişmiş Oyun Düğmeleri için işlemi tekrarlayın.

**NOT:** Gelişmiş Oyun Düğmesi atamaları oyun kumandanızın bağlantısı kesildikten sonra da hafızada kalır.

## GELİŞMİŞ OYUN DÜĞMELERİNİ SIFIRLAMA

1. Program Düğmesi'ni 2 saniye basılı tutun. LED Bağlantı Göstergesi yavaşça yanıp sönmeye oyun kumandasının Atama Modu'nda olduğunu bildirecektir.
2. Her bir düğmeyi ayrıca sıfırlamak için AGL veya AGR düğmelerine basın veya her ikisini de aynı anda sıfırlamak için Program Düğmesi'ni 5 saniye basılı tutun.

## PAYLAŞ DÜĞMESİ'Nİ KULLANMA

Paylaş Düğmesi'ne ilişkin işlevler ve özelliklere dair ayrıntılara ulaşmak için Xbox belgelerine göz atın.

## KULAKLIK TAKMA

- Ses için kulaklığınızın (ya da mikrofonlu/kulak içi kulaklığınızın) 3,5 mm'lik fişini kablolu oyun kumandasının 3,5 mm'lik ses jakına tamamen takın.

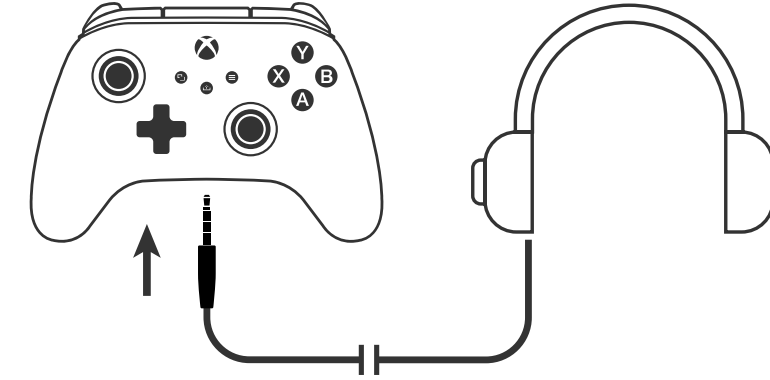

- Xbox Ayarları'ndaki Ses ayarlarını ve kulaklığınızdaki ses kontrollerini kullanarak ses düzeyini ayarlayın.
- Xbox'ınızdaki Ses ayarları, kulaklığınıza aktarılan sesi kontrol eder. Ek ayrıntılara ulaşmak için Xbox ve kulaklığınızın belgelerine göz atın.
- İşitme kaybından kaçınmak için yüksek ses düzeyi ayarlarını uzun süre kullanmayın.

## HIZLI DÖNDÜRÜLEBİLEN OYUN ÇUBUĞU AYARLARI

Oyun çubuğunun yüksekliği üç yükseklikten birine ayarlanabilir:

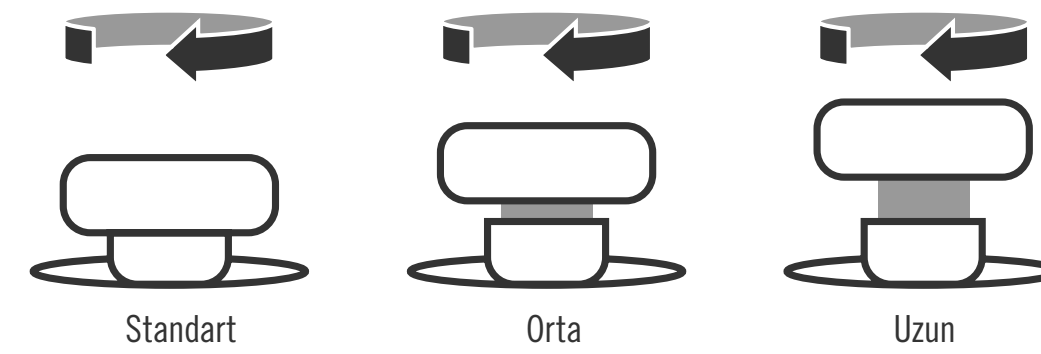

1. Yüksekliği değiştirmek için analog kapağı bir sonraki yükseklik çentiğini hissedene kadar saat yönünde çevirin. En üst yüksekliğe geçmek istiyorsanız ikinci kez çevirin.
2. Standart yüksekliğe dönmek için analog kapağı üçüncü kez çevirin, böylece analog çubuğu standart yüksekliğe geri dönecektir.

## SORUN GİDERME

Güncel SSS için [PowerA.com/support](https://www.powera.com/support) adresini ziyaret edin.

**S:** Oyun kumandası Xbox konsoluna bağlanmıyor mu?

**C:** Xbox konsolunuzun "AÇIK" konumunda olduğundan emin olun.

**C:** Televizyonunuzun doğru görüntü girişine ayarlı olduğundan ve TV ekranınızda Xbox konsolu arayüzünü görebildiğinizden emin olun.

**C:** Kablonun Xbox konsolunuza düzgün bir şekilde bağlı olduğundan emin olun.

**C:** Kablonun PowerA Advantage Kablolu Oyun Kumandası'na düzgün bir şekilde bağlı olduğundan emin olun.

**S:** Oyun kumandası bağlı ama işlevsel değil mi?

**C:** 1. Oyuncu oyun kumandasını kullandığınızdan emin olun.

Daha fazla sorun giderme için Xbox konsolu Kullanım Kılavuzu'nuza danışın.

ACCO Brands USA, LLC 4 Corporate Drive, Lake Zurich, IL 60047  
[ACCOBRANDS.COM](https://www.acco.com) | [POWERA.COM](https://www.powera.com) | ÇİN'DE ÜRETİLMİŞTİR

## İLETİŞİM/DESTEK

Orijinal PowerA aksesuarlarınız ile ilgili destek almak için lütfen [PowerA.com/Support](https://www.powera.com/support) adresini ziyaret edin.

## GARANTİ

2 Yıllık Sınırlı Garanti: Ayrıntılar için [PowerA.com/support](https://www.powera.com/support) adresini ziyaret edin.

## EK YASAL BİLGİLER

© 2025 ACCO Brands. Tüm Hakları Saklıdır. PowerA ve PowerA Logosu, ACCO Brands'in ticari markalarıdır. Microsoft, Xbox, Xbox "Sphere" Tasarımı, Xbox Series X|S, Xbox One ve Windows, Microsoft şirketler grubunun ticari markalarıdır. Diğer tüm ticari markalar ilgili yasal sahiplerinin mülkiyetindedir.

USB-C®, USB Implementers Forum'a ait tescilli ticari markadır.



Gamer HQ uygulamasını oyun kumandanızın ayarlarını denemek, kalibre etmek ve özelleştirmek için kullanabilirsiniz. Oyun kumandanızı USB-C kablosuyla Xbox konsolunuza veya Windows 10/11 bilgisayarınıza bağlayarak şunları yapabilirsiniz:

- Yazılımın son sürümünü güncelleyebilirsiniz.
- Oyun kumandanızın düğmelerini ve analog kontrollerini, titreşim işlevlerini ve ses ayarlarını kontrol edebilirsiniz.
- Düzgün kontrol tepkileri için analog girdilerini kalibre edebilirsiniz.
- Tetik ve çubuklar için ölü ve etkin bölgeleri ayarlayabilirsiniz.
- Oyun sohbeti ses dengesini ve titreşim yoğunluğunu ayarlayabilirsiniz.
- Gelişmiş Oyun Düğmeleri dâhil olmak üzere tüm düğmeleri yeniden atayabilirsiniz.

60047 Corporate Drive, Lake Zurich, IL 4 ACCO Brands USA, LLC  
ACCOCBRANDS.COM | POWERA.COM | صنع في الصين

### الاتصال/الدعم

للحصول على الدعم بخصوص ملحقات PowerA الأصلية، تفضل بزيارة الموقع  
PowerA.com/Support.

### الضمان

ضمان محدود لمدة عامين: تفضل بزيارة الموقع PowerA.com/support لمعرفة التفاصيل.

### إضافة قانونية

حقوق الطبع والنشر © لعام 2025 مملوكة لشركة ACCO Brands. جميع الحقوق محفوظة.  
PowerA وPowerA Logo علامتان تجاريتان لشركة ACCO Brands، Xbox وXbox،  
"Sphere" Design، وXbox Series X|S، وXbox One، وWindows هي علامات تجارية لمجموعة  
شركات Microsoft. جميع العلامات التجارية الأخرى هي ملك لأصحابها المعنيين.  
USB-C® هي علامة تجارية مسجلة لـ «منتدى منفذي USB».

## توصيل سماعات الرأس

- بالنسبة للصوت، أدخل مقبس 3.5 مم الخاص بسماعة الرأس (سماعة رأس/سماعة أذن) بالكامل في مقبس الصوت مقاس 3.5 مم الخاص بوحدة التحكم السلكية.

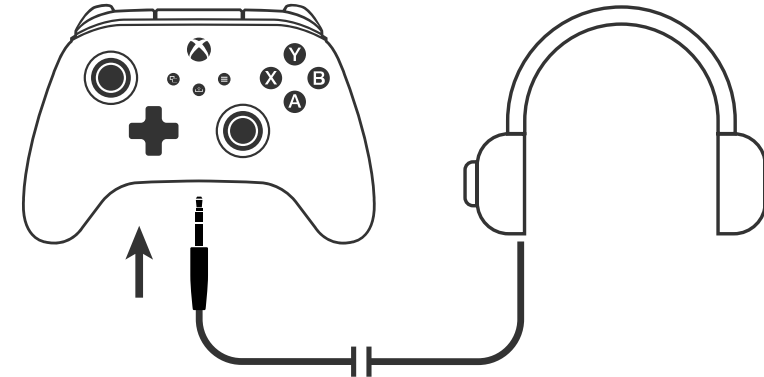

- اضبط مستوى الصوت باستخدام إعدادات الصوت في إعدادات Xbox وعناصر التحكم في الصوت الموجودة في سماعات الرأس.
- ستتحكم إعدادات الصوت في جهاز Xbox في الصوت الواصل إلى سماعات الرأس. ارجع إلى وثائق Xbox وسماعة الرأس لديك للحصول على تفاصيل إضافية.
- لا تستخدم إعدادات مستوى الصوت العالي لفترة طويلة من الوقت لتجنب فقدان السمع.

### فلللا ةعيرس مابهإلا اصرع لي دعوت

يمكن تعديل ارتفاع كل عصا إبهام إلى أحد الارتفاعات الثلاثة:

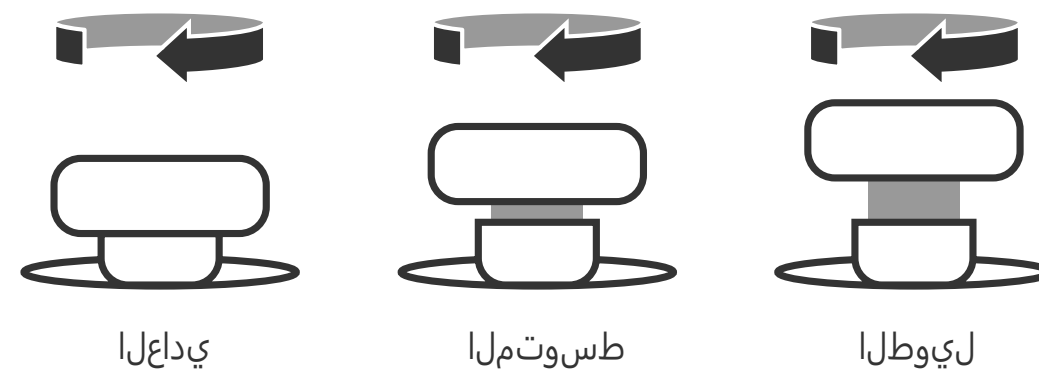

1. لتغيير الارتفاع قم بلف غطاء الذراع القياسية في اتجاه عقارب الساعة حتى تصل إلى مستوى الارتفاع التالي. قم باللف مرة أخرى إذا كنت ترغب في الوصول لأعلى ارتفاع.
2. للرجوع إلى الارتفاع العادي، قم بلف غطاء الذراع القياسية للمرة الثالثة وسوف تنخفض الذراع القياسية مرة أخرى إلى الارتفاع العادي.

### استكشاف الأخطاء وإصلاحها

للاطلاع على آخر الأسئلة الشائعة، تفضل بزيارة الموقع PowerA.com/support.

#### س: وحدة التحكم لن يتم توصيلها بجهاز Xbox؟

- ج: تأكد من أن جهاز Xbox في وضع "تشغيل".
- ج: تأكد من ضبط التلفزيون على مدخل الفيديو الصحيح وأنت قادر على رؤية واجهة جهاز Xbox على شاشة التلفزيون.
- ج: تأكد من توصيل الكبل بشكل صحيح بجهاز Xbox.
- ج: تأكد من توصيل الكبل بشكل صحيح بوحدة التحكم السلكية PowerA Advantage.
- س: تم توصيل وحدة التحكم ولكنها لا تعمل؟
- ج: تأكد من أنك تستخدم وحدة التحكم الخاصة باللاعب رقم 1.
- لإجراء مزيد من استكشاف الأخطاء وإصلاحها، ارجع إلى دليل مستخدم جهاز Xbox لديك.

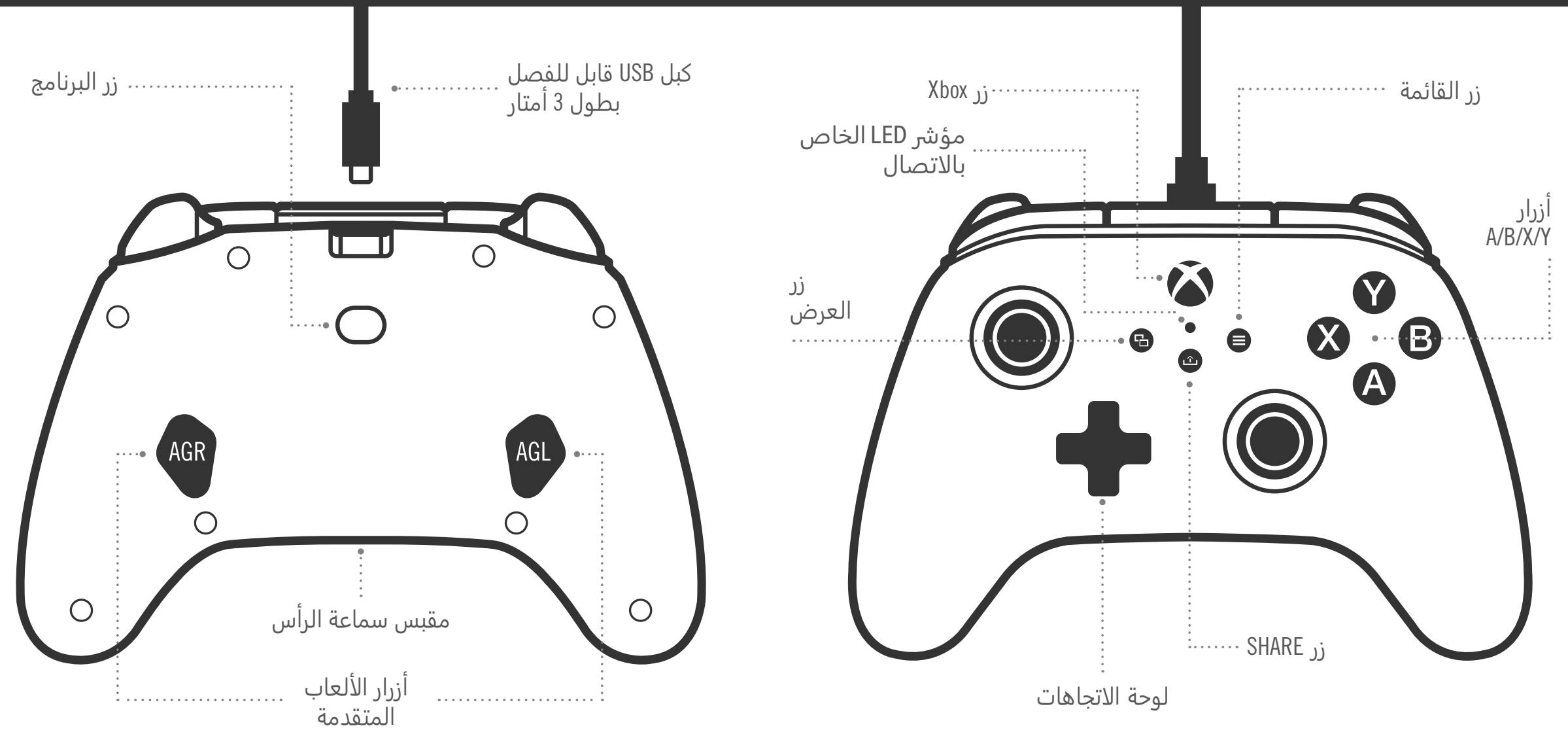

### المحتويات

- وحدة التحكم السلكية PowerA Advantage لجهاز Xbox
- كبل USB قابل للفصل بطول 3 أمتار
- دليل المستخدم

### الإعداد

1. إذا كان جهاز Xbox في وضع إيقاف التشغيل، فوصّل كبل USB-C بين منفذ USB متاح على جهازك ومنفذ USB-C على وحدة التحكم. انقر فوق زر Xbox الموجود على وحدة التحكم حتى يعمل الجهاز. سيضيء مصباح LED الصغير باللون الأبيض للإشارة إلى اتصال ناجح.
2. إذا كان جهاز Xbox في وضع التشغيل بالفعل، فما عليك سوى توصيل كبل USB-C في أي منفذ USB متاح على الجهاز وتوصيل منفذ USB-C بوحدة التحكم. سيضيء مصباح LED الصغير باللون الأبيض للإشارة إلى اتصال ناجح.

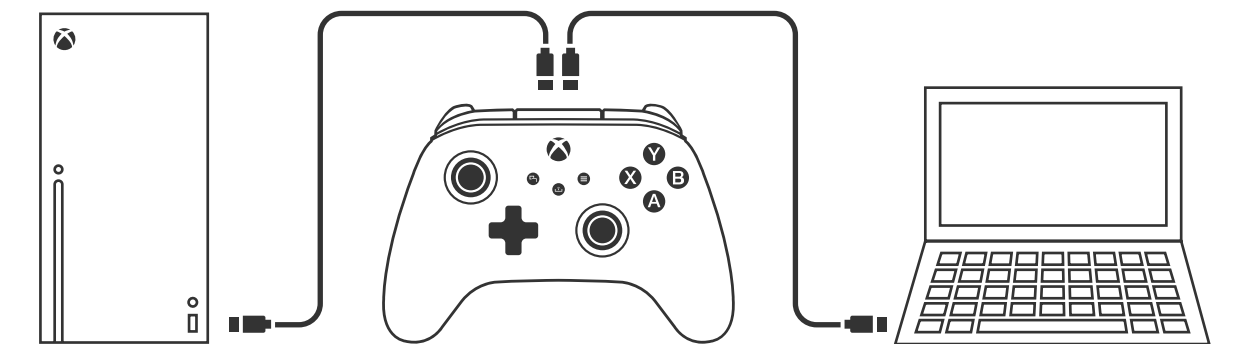

ملاحظة: لتعيين اللاعب ووحدة التحكم، ارجع إلى دليل مستخدم Xbox الرسمي.

### تعيين أزرار الألعاب المتقدمة

1. انقر فوق زر البرنامج الموجود خلف وحدة التحكم. سيومض مؤشر اتصال LED، مما يشير إلى أن وحدة التحكم في وضع التعيين.

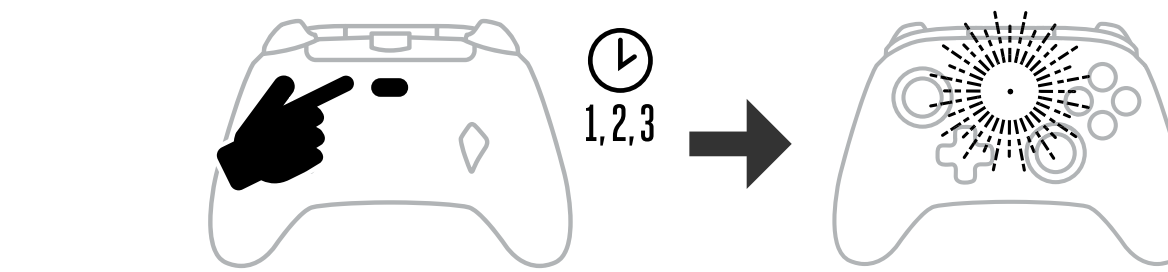

2. اضغط على أحد الأزرار التالية (A/B/X/Y/LT/RT/LB/RB) لضغطه ذراع أيسر/ضغطه ذراع أيمن/ضغطه ذراع أيمن/+ لوحة التحكم) التي ترغب في تعيينها إلى زر ألعاب متقدم. ثم اضغط على زر الألعاب المتقدمة (AGL أو AGR) الذي ترغب في أن يؤدي تلك الوظيفة. سيتوقف مؤشر LED الخاص بحالة البرنامج/الاتصال عن الوميض، ما يشير إلى أنه تم تعيين زر الألعاب المتقدمة.

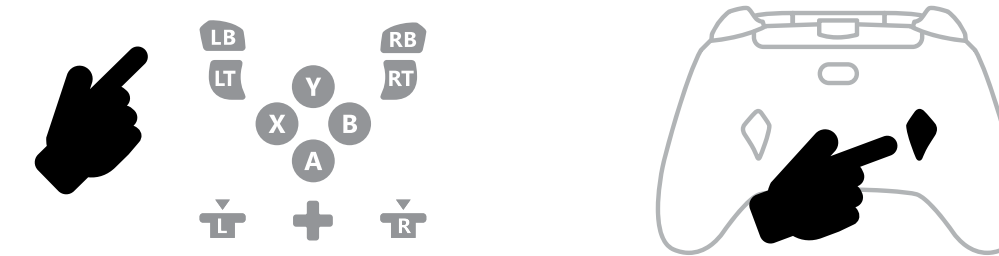

3. كرر الأمر مع زر الألعاب المتقدمة الآخر.

ملاحظة: ستظل تعيينات أزرار الألعاب المتقدمة مخزنة في الذاكرة حتى بعد الفصل.

### إعادة ضبط أزرار الألعاب المتقدمة

1. اضغط باستمرار على زر البرنامج لمدة ثانيتين. سيومض مؤشر اتصال LED ببطء، مما يشير إلى أن وحدة التحكم في وضع التعيين.
2. اضغط إما على AGL أو AGR لإعادة ضبط كل زر على حدة أو اضغط باستمرار على زر البرنامج لمدة 5 ثوانٍ لإعادة ضبطهما في وقت واحد.

### استخدام زر SHARE

ارجع إلى وثائق Xbox لمعرفة التفاصيل ذات الصلة بوظائف وميزات زر SHARE.



← PowerA  
GAMER HQ



يمكن استخدام تطبيق Gamer HQ في اختيار الإعدادات على وحدة التحكم لديك أو معايرتها أو تخصيصها. عند توصيل وحدة التحكم لديك بجهاز Xbox أو جهاز الكمبيوتر الشخصي بنظام التشغيل Windows 10/11 عبر كبل USB-C، يمكنك:

- تحديث البرامج الثابتة إلى الإصدار الأحدث
- اختبار أزرار وحدة التحكم لديك وعناصر تحكم الذراع القياسية ووظيفة الاهتزاز والصوت
- إعادة معايرة مدخلات الذراع القياسية من أجل استجابة التحكم الصحيحة
- ضبط المنطقة الفعالة/النطاق الجيادي لعصا الإبهام والزناد
- تعيين كثافة المعايرة وتوازن مستوى صوت دردشة اللعبة
- إعادة تعيين الأزرار (بما في ذلك أزرار الألعاب المتقدمة)