



Câble de sécurité SafeDome™ pour iMac® de 24 po

Numéro d'article : K68995WW | CUP : 0 85896 68995 9

Pour un iMac bien protégé.

Les utilisateurs du nouvel ordinateur iMac de 24 po ont besoin d'une solution non intrusive qui se marie à l'apparence des produits Apple pour protéger leur investissement.

Le câble de sécurité SafeDome™ pour iMac® de 24 po procure une protection de premier rang sans nuire aux fonctionnalités de l'appareil et n'exige aucune modification matérielle.

Vérifié et testé selon les normes les plus élevées en matière de résistance à la torsion et au tirage, à l'utilisation d'instruments étrangers, à la corrosion et à d'autres conditions environnementales ainsi que pour le cycle de vie, ce verrou est couvert par une garantie limitée de cinq ans. Il est donc facile d'avoir l'esprit tranquille, sachant que Kensington, inventeur et chef de file mondial de verrous de sécurité pour ordinateurs portables, vous protège.

Voici certains des avantages qu'il procure :

- Technologie SafeDome™
- Gestion intégrée des câbles
- Verrou ClickSafe®
- Vérifié et testé
- Câble ultra large
- Programme Register & Retrieve™
- Rend l'ordinateur iMac entièrement réglable
- Garantie limitée de cinq ans

Câble de sécurité SafeDome™ pour iMac® de 24 po

Numéro d'article : K68995WW | CUP : 0 85896 68995 9



Technologie SafeDome™

Le boîtier métallique robuste et élégant a été validé conformément aux normes les plus rigoureuses et les plus exigeantes de l'industrie, et il peut être fixé rapidement et facilement au support de l'ordinateur iMac. Aucun outil n'est nécessaire.



Verrou ClickSafe®

Ce verrou ultra robuste s'insère directement dans le dispositif SafeDome, procurant une protection antivol de qualité supérieure en un seul clic pour votre iMac.



Câble ultra large

Par sa taille, le câble est 60 % plus robuste qu'un câble standard. Fait de brins d'acier au carbone tressés et recouvert d'une gaine anti-cisaillement, ce câble est notre meilleure protection contre les tentatives de coupe.



Entièrement réglable

La base de l'ordinateur iMac peut être déplacée librement sur le bureau selon la longueur du câble, et l'écran peut être incliné comme souhaité pour assurer un visionnement optimal.



Gestion des câbles

Une ouverture spéciale permet d'acheminer les câbles des accessoires USB filaires, comme un clavier ou une souris.



Vérifié et testé

Chaque verrou Kensington est conçu avec précision pour répondre aux normes rigoureuses de l'industrie ou les surpasser en matière de robustesse, d'endurance physique et de résistance mécanique.



Register & Retrieve™

Programme Register & Retrieve™

Le programme d'enregistrement en ligne de Kensington permet un remplacement rapide, gratuit et sécurisé de vos clés en cas de perte ou de vol.



Garantie limitée de cinq ans

Il est facile d'avoir l'esprit tranquille, sachant que Kensington, inventeur et chef de file mondial de verrous de sécurité pour ordinateurs portables, vous protège.

Câble de sécurité SafeDome™ pour iMac® de 24 po

Numéro d'article : K68995WW | CUP : 0 85896 68995 9

Caractéristiques matérielles

Tête de verrou	Verrou : Zinc moulé sous pression Adaptateur : Zinc moulé sous pression et acier inoxydable
Clés	Zinc moulé sous pression, plastique en nylon
Câble de sécurité	Acier au carbone avec gaine de protection
Couleur du produit	Argent

Dimensions du produit

Dimensions de la tête de verrou	Tête de verrou ClickSafe uniquement : 1,23 x 1,12 x 0,70 po (31,2 x 28,5 x 17,7 mm) Adaptateur et dôme uniquement : 1,60 x 2,40 x 2,44 po (40,54 x 60,95 x 62,0 mm)
Dimensions du câble	Diamètre de câble ultra large : 0,39 po (10 mm) Diamètre des brins d'acier internes : 0,24 po (6 mm)
Poids de l'unité	Verrou + clé + adaptateur + dôme : 1,60 lb (730 g) Adaptateur + dôme : 0,55 lb (254 g)

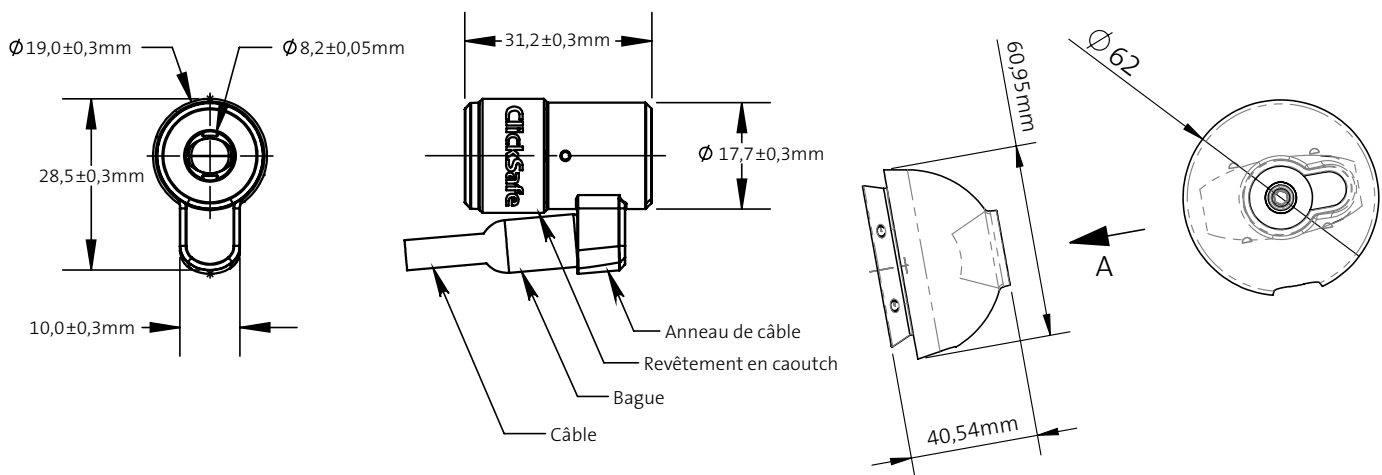

Options d'anneau de câble :
Entièrement pivotant; comme illustré

Options de câble :
Ultra - diamètre de 10 mm

Câble de sécurité SafeDome™ pour iMac® de 24 po

Numéro d'article : K68995WW | CUP : 0 85896 68995 9

Dimensions de l'emballage

Type d'emballage	K68995WW : Boîte de vente au détail par unité K68990L/M/S : Boîte interentreprises par unité		
Dimensions de l'emballage	16,14 x 15,28 x 8,82 po (410 x 388 x 224 mm)		
Dimensions de l'emballage (unité)	K68995WW	7,28 x 8,19 x 3,07 po (185 x 208 x 78 mm)	
	K68990L	7,17 x 7,99 x 2,95 po (182 x 203 x 75 mm)	
	K68990M	7,17 x 7,99 x 2,95 po (182 x 203 x 75 mm)	
	K68990S	7,17 x 7,99 x 2,95 po (182 x 203 x 75 mm)	
Poids de l'emballage	K68995WW	22,82 lb (10,35 kg)	Unité : 2,10 lb (952 g)
	K68990L	22,66 lb (10,28 kg)	Unité : 2,09 lb (949 g)
	K68990M	22,75 lb (10,32 kg)	Unité : 2,03 lb (919 g)
	K68990S	22,09 lb (10,02 kg)	Unité : 2,08 lb (945 g)
Contenu de l'emballage	1 adaptateur 1 dôme 1 verrou ClickSafe avec câble ultra large de 10 mm 2 clés 1 guide d'instructions 1 bon de garantie		
Carton grand format	10 unités		

Pays de provenance, règlements et garantie

Pays de provenance	Chine
Certifications et conformité	Conforme à la norme RSL et à la proposition 65 de l'État de Californie
Garantie	Garantie limitée de 5 ans

Remarques particulières

Plusieurs UGS	Clé standard : K68995WW Clé passe-partout : K68990M Clé identique : K68990L Clé unique : K68990S
---------------	---



Toutes les caractéristiques énumérées peuvent changer sans préavis. Certains produits pourraient ne pas être offerts dans tous les marchés. Kensington ainsi que le nom et le logo ACCO sont des marques déposées d'ACCO Brands. Kensington, The Professionals' Choice est une marque de commerce d'ACCO Brands. Toutes les autres marques de commerce déposées ou non sont la propriété de leur détenteur respectif. © Kensington Computer Products Group, 2022. Une division d'ACCO Brands. Tous droits réservés. k22-21103p

POUR OBTENIR DE PLUS AMPLES RENSEIGNEMENTS : 1-855-692-0054 | sales@kensington.com

Kensington

The Professionals' Choice™