



Cable de seguridad SafeDome™ para iMac® de 24"

Código de producto: K68995WW | Código UPC: 0 85896 68995 9

Mantenga su
iMac protegido.

Los usuarios del iMac nuevo de 24" necesitan una solución no invasiva que proteja su inversión y que esté a la altura de la estética de Apple.

El cable de seguridad SafeDome™ para iMac® de 24" ofrece seguridad líder en su clase sin afectar la funcionalidad, y no requiere modificaciones de hardware.

Se ha verificado y probado que cumple los principales estándares del sector y pruebas de torque/torsion, elementos ajenos, vida útil del cable de seguridad y otras condiciones medioambientales. Además, cuenta con una garantía limitada por cinco años. Por lo tanto, puede quedarse tranquilo sabiendo que está cubierto por Kensington, inventor y líder mundial en cables de seguridad para notebooks.

Entre otras características, se pueden mencionar:

- Tecnología SafeDome™
- Cable de seguridad ClickSafe®
- Cable ultragrueso
- Capacidad de ajuste total de iMac
- Distribución de cables incorporada
- Verificado y probado
- Register & Retrieve™
- Garantía limitada por cinco años

Cable de seguridad SafeDome™ para iMac® de 24"

Código de producto: K68995WW | Código UPC: 0 85896 68995 9



Tecnología SafeDome™

La carcasa metálica elegante y resistente ha sido probada de acuerdo con los estándares más rigurosos y exhaustivos de la industria, y se puede colocar de manera rápida y sencilla en el soporte del iMac. No se necesitan herramientas.



Cable de seguridad ClickSafe®

El cable de seguridad resistente se adapta directamente al SafeDome, y de esa manera ofrece seguridad antirrobo superior para su iMac con un clic.



Cable ultra

El cable más grueso es 60 % más resistente que un cable estándar. Fabricado con acero al carbono tejido y cubierto por una funda anticizalla para brindar nuestro mayor nivel de protección contra los intentos de corte.



Capacidad de ajuste total

La base del iMac se puede mover alrededor del escritorio hasta donde lo permita el cable de seguridad, y la posibilidad de inclinar la pantalla para lograr una visualización óptima sigue siendo totalmente funcional.



Distribución de cables

Un pasador especial permite pasar los cables de los accesorios con cable USB, como un teclado o un mouse.



Verificado y probado

Cada cable de Kensington está diseñado con precisión para cumplir con los estándares rigurosos de fuerza, resistencia física y resiliencia mecánica de la industria, o excederlos.



Register & Retrieve™

Register & Retrieve™

Programa de registro de llaves en línea de Kensington que permite un reemplazo de llaves rápido, seguro y gratuito en caso de pérdida o robo de llaves.



Garantía limitada por cinco años

Puede quedarse tranquilo sabiendo que está cubierto por Kensington, inventor y líder mundial en cables de seguridad para notebooks.

Cable de seguridad SafeDome™ para iMac® de 24"

Código de producto: K68995WW | Código UPC: 0 85896 68995 9

Especificaciones de los materiales

Cabezal	Candado: zinc fundido a presión Adaptador: zinc fundido a presión y acero inoxidable
Llaves:	zinc fundido a presión, plástico de nailon
Cable de seguridad:	acero al carbono con revestimiento protector
Color del producto:	Plateado

Dimensiones del producto

Dimensiones del cabezal:	únicamente el cabezal del cable de seguridad ClickSafe 1,23 x 1,12 x 0,70" (31,2 x 28,5 x 17,7 mm) Adaptador y tapa abovedada únicamente 1,60 x 2,40 x 2,44" (40,54 x 60,95 x 62 mm)
Dimensiones del cable:	diámetro del cable ultra: 0,39" (10 mm) Diámetro de los cables de acero internos: 0,24" (6 mm)
Peso de la unidad:	candado + llave + adaptador + tapa abovedada: 1,60 libras (730 g) Adaptador + tapa abovedada: 0,55 libras (254 g)

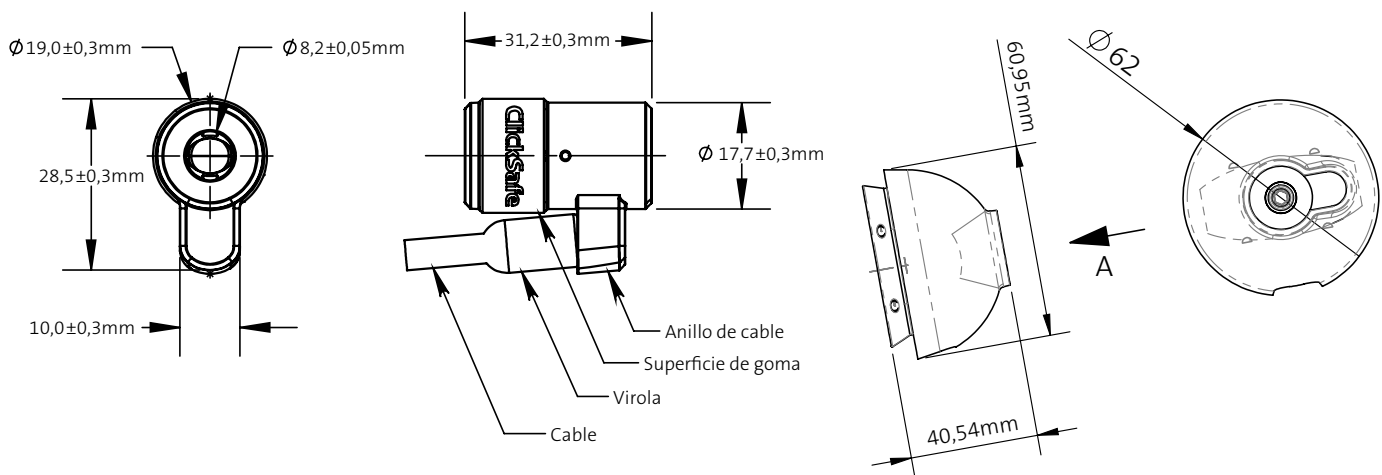

Opciones de anillo de cable:

Totalmente pivotante (como se muestra en la imagen)

Opciones de cable:

Ultra: 10 mm de diámetro

Cable de seguridad SafeDome™ para iMac® de 24"

Código de producto: K68995WW | Código UPC: 0 85896 68995 9

Dimensiones del empaque

Tipo de empaque:	K68995WW: Caja por unidad de venta al por menor K68990L/M/S: caja por unidad B2B
Dimensiones del empaque	16,14 x 15,28 x 8,82" (410 x 388 x 224 mm)
Dimensiones del empaque (unidad)	K68995WW 7,28 x 8,19 x 3,07" (185 x 208 x 78 mm) K68990L 7,17 x 7,99 x 2,95" (182 x 203 x 75 mm) K68990M 7,17 x 7,99 x 2,95" (182 x 203 x 75 mm) K68990S 7,17 x 7,99 x 2,95" (182 x 203 x 75 mm)
Peso del empaque:	K68995WW 22,82 libras (10,35 kg) Unidad: 2,10 libras (952 g) K68990L 22,66 libras (10,28 kg) Unidad: 2,09 libras (949 g) K68990M 22,75 libras (10,32 kg) Unidad: 2,03 libras (919 g) K68990S 22,09 libras (10,02 kg) Unidad: 2,08 libras (945 g)
Contenido del empaque:	1 adaptador 1 tapa abovedada 1 cable de seguridad ClickSafe con un cable ultra de 10 mm 2 llaves 1 manual de instrucciones 1 tarjeta de garantía
Caja maestra:	10 unidades

País de origen, normativa y garantía

País de origen:	China
Certificaciones y cumplimiento:	cumple con RSL y CA Prop65
Garantía:	limitada por 5 años

Notas especiales

Múltiples números de referencia	Standard Keyed: K68995WW Master Keyed: K68990M Like Keyed: K68990L Supervisor Keyed: K68990S
---------------------------------	---



Todas las especificaciones están sujetas a modificaciones sin previo aviso. Los productos podrían no estar disponibles en todos los mercados. El nombre y el diseño de Kensington y ACCO son marcas registradas de ACCO Brands. Kensington The Professionals' Choice es una marca registrada de ACCO Brands. Todas las demás marcas registradas y no registradas son propiedad de sus respectivos dueños. © 2022 Kensington Computer Products Group, una división de ACCO Brands. Todos los derechos reservados. k22-21103p

Kensington

The Professionals' Choice™